

Замечания и инструкции по технике безопасности

Инструкции по технике безопасности

Перед началом эксплуатации внимательно прочитайте инструкции по безопасности и эксплуатации данного изделия. Сохраните данное руководство и пользуйтесь им в качестве справочного пособия. Обязательно соблюдайте все предостережения, касающиеся эксплуатации данного изделия.

- Перед очисткой изделия отсоедините сетевой шнур от сетевой розетки. Не пользуйтесь жидкими чистящими средствами или средством в аэрозольной упаковке. Протирайте изделие влажной тканью.
- Не используйте принадлежности, не соответствующие рекомендациям производителя. Они могут стать причиной неисправностей.
- Не оставляйте данное изделие возле воды, например, около ванны, кухонной раковины или емкости для замачивания белья, в сыром подвале или около бассейна.
- Не ставьте изделие на непрочные поверхности - будь это подставка, подвесная полка или стол. Изделие может упасть, причинив серьезные телесные повреждения вам, или получить повреждения само. Используйте только подставку, рекомендованную производителем или входящую в комплект поставки изделия. Производите установку согласно инструкциям с использованием рекомендуемых принадлежностей для установки.
- При перемещении проигрывателя соблюдайте осторожность. Резкие остановки, перемещение с большой скоростью и неровности пола могут заставить тележку для транспортировки проигрывателя перевернуться.
- Используйте только тот источник питания, который указан на

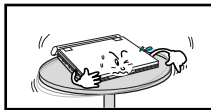
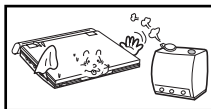

этикетке. Если вы не уверены в том, какое напряжение необходимо для работы проигрывателя, обратитесь в фирму, где вы приобрели проигрыватель. Если вы хотите использовать для работы проигрывателя батарейки или иной источник питания, обратитесь за справкой к данному руководству.

7. Проложите шнур питания так, чтобы на него нельзя было наступить при ходьбе, а соседние предметы не могли его защемить. Внимательно следите за тем, чтобы не были повреждены концы шнура (у входа в розетку и на выходе из изделия).

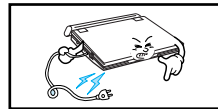

8. Во время грозы или когда изделие не используется в течение долгого времени, отсоединяйте сетевой шнур от сетевой розетки и отключайте антенный кабель от изделия. Это исключит опасность поражения электрическим током и возможность повреждения изделия от разряда молнии.



9. Не допускайте перегрузки сетевой розетки или удлинителей. Это может привести к возгоранию или поражению электрическим током.

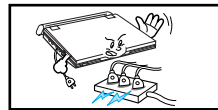

10. Не допускайте попадания посторонних предметов внутрь изделия. При их соприкосновении с деталями или контактами внутри, на которых имеется высокое напряжение, может возникнуть опасность возгорания или поражения электрическим током. Не допускайте попадания жидкостей внутрь изделия.

Замечания и инструкции по технике безопасности

- Не пытайтесь самостоятельно проводить техническое обслуживание изделия, не открывайте и не снимайте корпус. Вы можете получить удар током и другие повреждения.

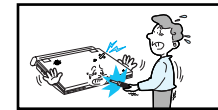

Для технического обслуживания обращайтесь к квалифицированному специалисту по обслуживанию электронной техники.

- В случае необходимости замены адаптера переменного тока, приобретайте и используйте адаптер такого же типа.

- Убедитесь, что специалист по техническому обслуживанию электронной техники использует детали для замены согласно техническим параметрам производителя или детали с такими же параметрами, как у производителя. Техническое обслуживание, выполняемое не специалистом, может привести к возгоранию, поражению электрическим током и т.д.



- Не размещайте данное изделие возле радиатора отопления, обогревателя, печи, а также около любого теплоизлучающего оборудования (в том числе и усилителей).

- Не смотрите фильм на ходу. Не включайте проигрыватель DVD и не смотрите фильм во время управления автомобилем или прогулки. В противном случае вы можете по неосторожности получить травму.

- Не подключайте изделие к источнику питания с напряжением выше указанного в технических характеристиках данного проигрывателя DVD.
 - Подключайте изделие к источнику питания с напряжением в пределах, указанных в технических характеристиках данного проигрывателя DVD.
 - Подключение к источнику питания с несоответствующим напряжением может явиться причиной возгорания или поражения электрическим током.

- Не давите на экран с силой.
 - Поверхность экрана изготовлена из стекла. При сильном давлении стекло может разбиться.

- Не держите проигрыватель DVD на коленях долгое время.
 - Вы можете получить слабый ожог из-за тепла, производимого проигрывателем DVD.

Замечания и инструкции по технике безопасности

Защита от копирования

- Многие DVD-диски записаны с защитой от копирования. Поэтому проигрыватель DVD следует подключать непосредственно к телевизору, а не видеомагнитофону. При подключении к видеомагнитофону изображение от DVD-дисков, записанных с защитой от копирования, получается искаженным.
- Данное изделие изготовлено с использованием технологии защиты авторских прав, основанной на методах, защищенных патентами США и иными правами на интеллектуальную собственность, которыми владеет корпорация Macrovision совместно с другими правообладателями.
Использование технологии защиты авторских прав должно быть санкционировано корпорацией Macrovision и направлено на обеспечение возможности только домашнего или иного ограниченного просмотра. Запрещается производить инженерный анализ или разбирать проигрыватель.

Информация о мерах по безопасной эксплуатации

Как добиться оптимальной работы

Данное изделие сконструировано по новейшей технологии, обеспечивающей удобство его эксплуатации.
Загрязнение приемной линзы или диска вызовет ухудшение качества изображения.

Конденсации влаги

Конденсат внутри проигрывателя может образовываться в следующих случаях:

- если теплый воздух контактирует с холодными частями внутри проигрывателя;
- если проигрыватель находится в помещении с высокой влажностью; и
- если проигрыватель подвергается резким колебаниям температуры.

При образовании конденсата внутри проигрыватель может работать неправильно.
В этом случае оставьте проигрыватель при комнатной температуре до тех пор, пока влага не высохнет, и проигрыватель не сможет правильно работать.

Меры безопасности при работе с лазером

Будьте осторожны

В данном изделии используется лазер. Использование органов управления, регулировки или выполнение процедур, не описанных в данной Инструкции, может привести к опасному облучению лазером. Не открывайте крышки и не заглядывайте внутрь изделия при повреждении механизма защелки.

Предостережение

Старайтесь не сломать механизм защелки.

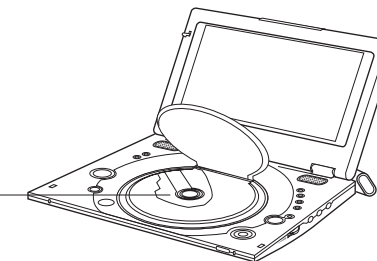

Оглавление

Настройка и Установка

Основные особенности	8
Принадлежности	9
Типы и характеристики дисков	10
Описание - Верхняя панель	12
Пульт дистанционного управления	15
Использование пульта дистанционного управления	16

Соединения

Подключение наушников к проигрывателю DVD	17
Подключение внешних устройств (выбор источника входного сигнала)	18
Просмотр видеозаписи с внешнего устройства	19
Подключение телевизора	20
Подключение к внешней стереосистеме	21

Руководства на адаптер

Использование адаптера переменного тока	24
Использование блока батарей	26
Индикатор заряда батарей	27

Основные Функции

Воспроизведение диска	28
Использование функции Поиск/пропуск	30
Использование функции вывода на экран информации о диске	31
Использование функции Поиск/пропуск	32
Меню функций	33
Повторное воспроизведение	34

Оглавление

Дополнительные Функции

Замедленный повтор	35
Настройка формата изображения (EZ View)	36
Выбор языка звукового сопровождения	38
Выбор языка субтитров	39
Выбор ракурса просмотра	40
Закладка	41
Использование функций масштабирования и объемного звука	42
Меню клипов для MP3/WMA/JPEG	43
Выбор папки	44
Воспроизведение дисков MP3/WMA	45
Воспроизведение дисков Photo CD	47

Использование меню "Настройка"

Использование меню "Настройка"	49
Настройка языка	50
Настройка параметров звука	52
Настройка параметров изображения	53
Настройка уровня родительского контроля	54

Справочные Данные

Меры предосторожности	55
Устранение неисправностей	60
Технические характеристики	63

Основные особенности

Воспроизведение дисков DVD и музыкальных компакт-дисков (CD).

- Возможность воспроизведения компакт-дисков CD-R/RW с файлами формата MP3/WMA.

12-дюймовый (25,4 см) ЖК -экран, встроенные стереофонические громкоговорители

- Благодаря встроенному 12-дюймовому дисплею и стереофоническим громкоговорителям вы можете смотреть записанный на диске DVD фильм без помощи телевизора.

Удобное питание от источников 2 типов

- Вы можете пользоваться проигрывателем DVD практически везде, подключив его в помещении при помощи адаптера переменного тока, входящего в комплект поставки, или при помощи блока батарей - на улице.

Компактность и легкость

- Благодаря компактной и легкой конструкции проигрыватель удобен для переноски.

Изображение с высоким разрешением, высококачественный звук

- ЖК-экран высокого разрешения с 384 тыс. пикселей обеспечивает четкое изображение.

Аудио-видео Вход/Выход, оптический цифровой выход

- *¹С помощью оптического цифрового выхода можно воспроизводить звуковой сигнал стандартов Dolby Digital 5.1-CH и *²DTS digital. Вы можете наслаждаться непревзойденным объемным звуком, подключив к данному

гнезду процессор или усилитель формата Dolby Digital/DTS digital surround.

- К гнездам входа/выхода AV (аудио-видео) проигрывателя DVD можно подключить видеомагнитофон или видеокамеру, а также телевизор для просмотра фильма на большом экране.
- *¹ Произведено по лицензии компании Dolby Laboratories. "Dolby", "Pro Logic" и символ (DD) - "двойная буква D" являются товарными знаками компании Dolby Laboratories. Конфиденциальные неопубликованные труды © 1992-1997. Dolby Laboratories. Все права сохранены.
- *² "DTS" и "DTS Digital Out" являются товарными знаками компании Digital Theater Systems, Inc.



EZ VIEW

Функция подстройки формата экрана преобразует широкоэкранный формат изображения в полноэкранный для удобства его просмотра на обычном телевизоре.

ВЫБОР ИСТОЧНИКА СИГНАЛА

Предназначен для просмотра видеосигнала с внешних устройств, таких, как, видеомагнитофон, видеокамера и т.п.

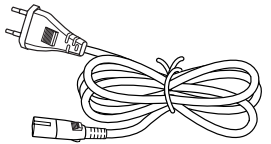
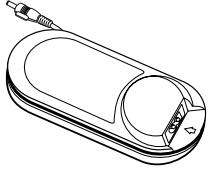
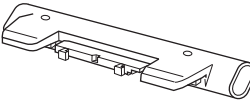
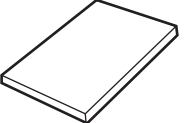
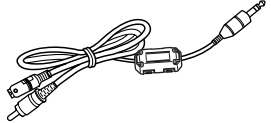
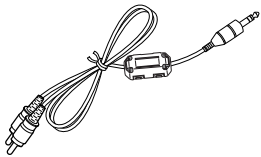
Принадлежности

<p>Пульт ДУ</p>  <p>Литиевая батарея</p>	<p>Сетевой шнур</p> 	<p>Адаптер переменного тока</p> 	<p>Блок батарей питания</p> 
<p>Руководство пользователя</p> 	<p>Видеокабель</p> 	<p>Аудиокабель</p> 	<p>Наушники</p> 

Если дополнительные возможности дисков отличаются от описанных в руководстве

- Некоторые дополнительные функции или эксплуатационные возможности зависят от типа диска и могут быть недоступны. Следуйте указаниям на экране. В данном руководстве описаны только основные действия с дисками.
- При выполнении некоторых действий может появиться знак ⓪. Он означает, что данный тип дисков не поддерживает некоторые действия, описанные в Руководстве пользователя.

Типы и характеристики дисков

Данный проигрыватель воспроизводит следующие типы дисков с логотипами:

Типы дисков (логотипы)	Тип записи	Размер диска	Макс. время воспроизведения	Характеристики
 DVD VIDEO	Аудио + видео	12см	Односторонний 240 мин. Двухсторонний 480 мин.	• Диск DVD обеспечивает исключительное качество звука и изображения благодаря использованию систем кодирования Dolby Digital и MPEG-2. • Экранное меню обеспечивает легкий выбор различных видео- и аудиофункций.
		8см	Односторонний 80 мин. Двухсторонний 160 мин.	
 VIDEO-CD	Аудио + видео	12см	74 мин.	• Видеозапись с качеством звука как на компакт-диске, качеством видеоизображения формата VHS и технологией сжатия MPEG-1.
		8см	20 мин.	
 AUDIO-CD	Аудио	12см	74 мин.	• При записи CD используется цифровой сигнал, в результате чего звук воспроизводится с малыми искажениями, а качество звучания со временем не ухудшается.
		8см	20 мин.	

Воспроизведение дисков с региональным кодом

Как проигрывателю DVD, так и самим дискам присваивается региональный код. Воспроизведение диска возможно только при совпадении региональных кодов. Если коды не совпадают, диск воспроизводиться не будет.

Региональный код для данного проигрывателя указан на нижней стенке корпуса проигрывателя.

* Примечание 1



• Воспроизведение дисков с региональным кодом



• Система вещания ПАЛ (PAL) в Великобритании, Франции, Германии и т.д.



• Диск, записанный в системе Dolby Digital



• Диск со стереозвучанием



• Цифровой аудиодиск



• Диск, записанный в системе DTS



• Диск с файлами формата MP3

ВНИМАНИЕ:

* Типы дисков, которые не будут воспроизводиться на данном проигрывателе:

- DVD-ROM • DVD-RAM
- CD-ROM • CDV
- CDI

- Улучшенные музыкальные компакт-диски с высокой плотностью записи.
- На дисках CDG воспроизводится только звук без графики.

* Воспроизведение возможно в зависимости от условий записи:

- DVD-R • CD - RW
- DVD+RW, -RW
- Picture CD (видео-CD)

* Диски типа VCD 2.0 воспроизводятся как диски VCD1.1 (Меню выкл.)

Типы и характеристики дисков

* Примечание 2

- Наличие некоторых дополнительных функций воспроизведения дисков DVD или Video CD зависит от производителя. Проигрыватель DVD воспроизводит данные на диске согласно записанным инструкциям производителя диска. Появление значка  во время воспроизведения означает, что производитель наложил ограничения на выполнение данной функции.

* Примечание 3

- ЖК-экран не поддерживает режим просмотра с надписями, сделанными пользователем в формате Closed Caption. Однако их можно просмотреть, подключив изделие к телевизору с этой функцией.

Диски, воспроизведение которых невозможно

1. "Пиратские" диски
2. Диски с царапинами; и
3. Диски со следами пальцев, пятнами и грязью.
 - Если на поверхности диска имеются царапины или грязь, на экране появится надпись **No Disc** и воспроизведение прервется. (О чистке диска см. стр. 5.)
 - Если на рабочей поверхности диска имеются царапины или грязь, то при его проигрывании возможно пропадание изображения. (На экране появляются блоки пустых участков. В этом случае изображение восстанавливается в течение 2-3 сек.)

Об авторских правах

- Все виды тиражирования, публичного исполнения, транслирования, сдачи в наем, копирования и передачи по каналам связи содержимого диска, производимые в коммерческих целях без надлежащего разрешения, запрещены законом.
- Данное изделие снабжено устройством защиты от копирования, поэтому при его подключении к видеомагнитофону для записи изображение получается искаженным.
- Данное изделие изготовлено с использованием технологии защиты авторских прав, основанной на методах, защищенных патентами США и иными правами на интеллектуальную собственность, которыми владеет корпорация Macrovision совместно с другими правообладателями. Использование технологии защиты авторских прав должно быть санкционировано корпорацией Macrovision и направлено на обеспечение возможности только домашнего или иного ограниченного просмотра, если не имеется разрешения корпорации Macrovision на другое использование. запрещается производить инженерный анализ или разбирать проигрыватель.
- Произведено по лицензии компании Dolby Laboratories. "Dolby", "Dolby Digital", "Dolby Pro Logic" и символ  "двойная буква D" являются товарными знаками компании Dolby Laboratories.
- DTS является товарным знаком компании Digital Theater System, Inc.

Описание - Верхняя панель

Вид спереди

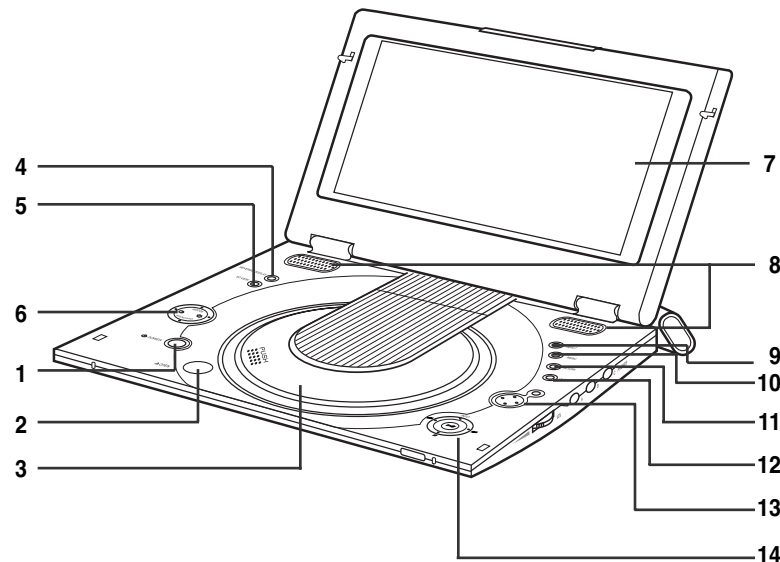

1. ПИТАНИЕ
 - Чтобы выключить изделие, держите нажатой кнопку POWER (питание) в течение 1 секунды.
2. КНОПКА “ОТКРЫТЬ”
3. КРЫШКА ДИСКА
4. КНОПКА “ВОСПРОИЗВЕДЕНИЕ В ОБРАТНОМ ПОРЯДКЕ”
5. EZ VIEW
6. AIC (Adaptive Image Control-Адаптивное управление изображением)
 - Standard : основной режим для обычного просмотра.
 - Indoor : лучший режим в условиях недостаточного освещения. Показывает более “живое”, детальное изображение с усилением компонентов сигнала в условиях искусственного освещения.
 - Outdoor : самый подходящий режим для просмотра вне помещения при солнечном свете. Усиливает контрастность и резкость, чтобы скомпенсировать влияние наружного освещения.
 - Low light : оптимальный режим для просмотра при плохом освещении. Используйте данный режим, чтобы уменьшить яркость и увеличить контрастность и резкость по краям, если в помещении для просмотра очень темно.
7. ЖК-ЭКРАН
8. ГРОМКОГОВОРИТЕЛИ
9. КНОПКА INPUT (ВЫБОР ИСТОЧНИКА СИГНАЛА)
10. КНОПКА “МЕНЮ”
11. RETURN (ВОЗВРАТ)
12. CLEAR (УДАЛЕНИЕ)
13. КНОПКА ВВОД(↵), КНОПКА КУРСОРА (ВВЕРХ/ВНИЗ/ВЛЕВО/ВПРАВО)
14. ВОСПРОИЗВЕДЕНИЕ и т.д.
PLAY/PAUSE (ВОСПРОИЗВЕДЕНИЕ/ПАУЗА) (▶||), INFO, STOP (СТОП) (■), REV-SKIP (◀◀) (ПРОПУСК НАЗАД), FWD-SKIP (▶▶) (ПРОПУСК ВПЕРЕД)

Описание - Верхняя панель

Вид справа

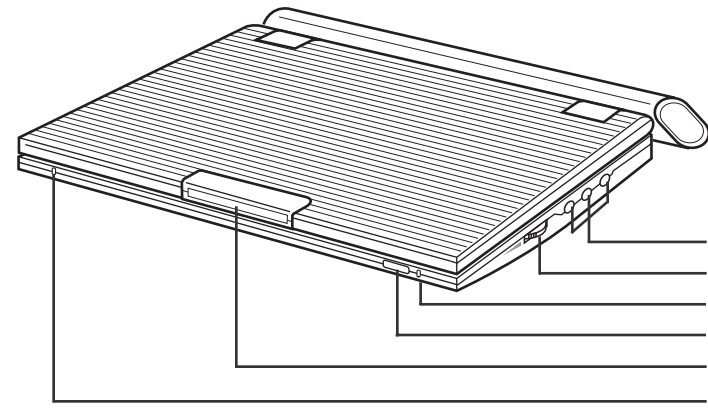

1. НАУШНИКИ А, В, С
2. ГРОМКОСТЬ
3. ИНДИКАТОР ЗАРЯДКИ БАТАРЕЙ
4. ПРИЕМНИК СИГНАЛА ПДУ
5. ЗАЩЕЛКАПРОИГ РЫВАТЕЛЯ
6. ИНДИКАТОР РЕЖИМА ГОТОВНОСТИ

Вид слева

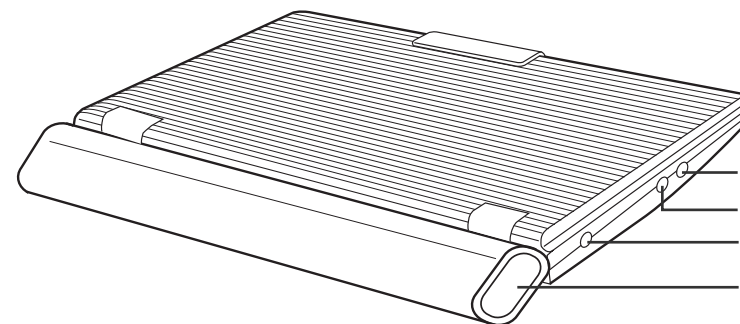

1. АУДИОВХОД/АУДИОВЫХОД/ЦИФРОВОЙ ОПТИЧЕСКИЙ ВЫХОД
2. ВИДЕОВХОД/ВИДЕОВЫХОД/ВЫХОД S-VIDEO
3. РАЗЪЕМ ПОДКЛЮЧЕНИЯ ПИТАНИЯ 8,4 В ПОСТ. ТОКА
4. БЛОК БАТАРЕЙ

Описание - Верхняя панель

Вид снизу

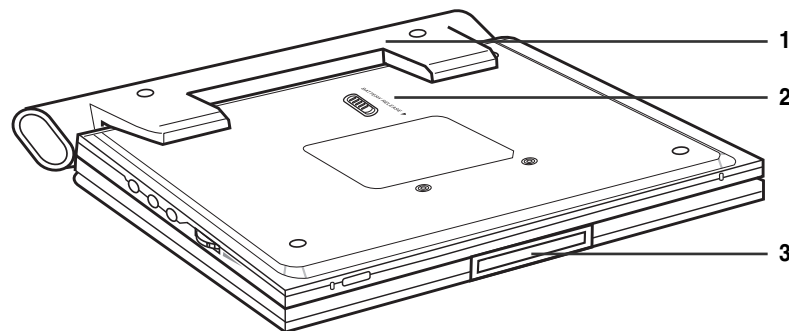

1. БЛОК БАТАРЕЙ
2. ЗАЩЕЛКА БЛОКА БАТАРЕЙ
(Защелка блока батарей)
3. ЗАЩЕЛКА ПРОИГРЫВАТЕЛЯ

Отделение блока батарей

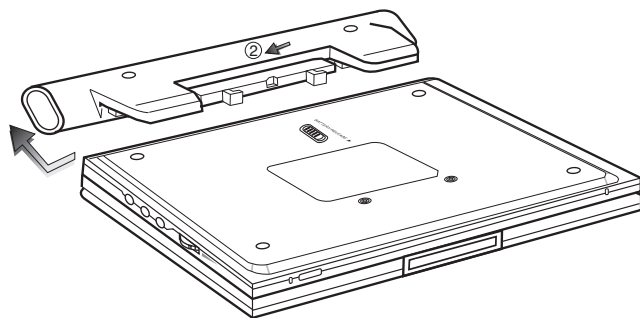

- ① Нажмите в направлении стрелки.
- ② Сдвиньте блок батарей влево, после чего отделите его.

Пульт дистанционного управления

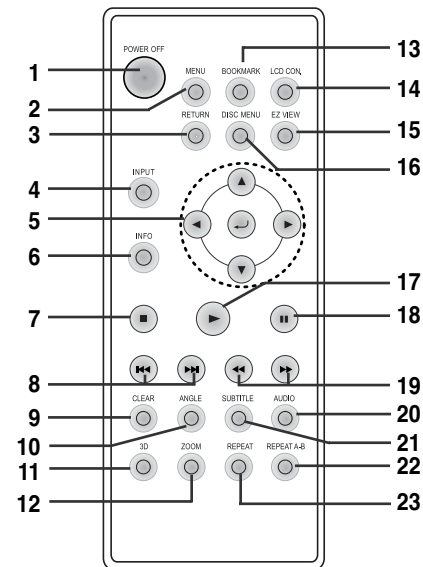

1. Кнопка ПИТАНИЕ ПРОИГРЫВАЕЛЯ
 - Если выключить проигрыватель с пульта ДУ, он переходит в режим энергосбережения. Чтобы включить проигрыватель, нажмите кнопку POWER на его корпусе.
2. Кнопка MENU
 - При нажатии кнопки на экране появляется меню настроек проигрывателя DVD.
3. Кнопка RETURN (ВОЗВРАТ)
 - При нажатии кнопки происходит возврат в предыдущее меню.
4. Кнопка INPUT (ВЫБОР ИСТОЧНИКА СИГНАЛА)
 - Используйте при выборе сигнала с внешних источников.
5. Кнопки КУРСОР/ВВОД (Перемещение курсора ВВЕРХ/ВНИЗ или ВЛЕВО/ВПРАВО)
 - Кнопки-переключатели
6. Кнопка INFO
 - При нажатии кнопки на экране показывается текущий режим воспроизведения диска
7. Кнопка STOP (СТОП)
 - Остановка воспроизведения диска
8. Кнопки SKIP (ПРОПУСК)
 - Пропуск сюжета, фрагмента, дорожки.
9. Кнопка CLEAR (ОЧИСТКА ЭКРАНА)
 - Нажатие кнопки убирает с экрана меню и индикаторы состояния
10. Кнопка ANGLE (РАКУРС)
 - Меняет угол просмотра записанной на диске DVD сцены.
11. Кнопка функции объемного звука
12. Кнопка ZOOM (МАСШТАБ)
13. Кнопка BOOKMARK (ЗАКЛАДА)
14. Кнопка ВКЛ/ВЫКЛ ЖК-экрана
 - Изменение формата изображения на ЖК-дисплее.
15. Кнопка EZ VIEW
 - С помощью функции Easy View можно преобразовать широкоформатные изображения так, что они будут показаны на весь экран.
16. Кнопка DISC MENU (МЕНЮ)
 - Вызывает на экран меню диска.
17. Кнопка PLAY (ВОСПРОИЗВЕДЕНИЕ)
 - Включает воспроизведение диска.
18. Кнопка PAUSE/STEP (ПАУЗА/ШАГ)
 - Временно приостанавливает воспроизведение диска.
19. Кнопки SEARCH (ПОИСК)
 - Поиск по диску вперед/назад.
20. Кнопка AUDIO (АУДИО)
 - Служит для переключения между различными режимами звукового сопровождения, записанными на диске.
21. Кнопка SUBTITLE (СУБТИТРЫ)
22. Кнопка REPEAT A-B (ПОВТОР A-B)
 - Помечает фрагмент для повторного воспроизведения от A до B.
23. Кнопка REPEAT (ПОВТОР)
 - Включает повторное воспроизведение сюжета, фрагмента, дорожки или всего диска.

Использование пульта дистанционного управления

Установка батареи в пульт ДУ

1. Выдвиньте лоток с батареей в направлении, указанном стрелкой
2. Установите литиевую батарею в лоток и вставьте его в пульт.
 - Соблюдайте полярность подключения батареи (+ и -). Если батарея вставлена неправильно, пульт ДУ работать не будет.

(Пульт ДУ: вид снизу)

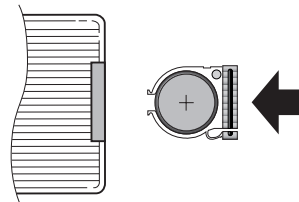
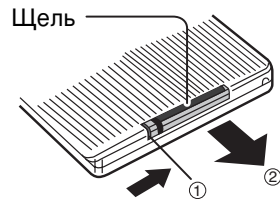

Зона действия пульта ДУ

Внимание!

При работе с пультом избегайте вибрации и резких толчков. Избегайте попадания в пульт воды.

На заметку

- Иногда после замены батареи пульт ДУ не работает. В этом случае отключите батарею, подождите 5 мин. и снова подключите ее.
- Если на приемник сигналов пульта ДУ будет падать прямой солнечный или яркий искусственный свет, работа с пультом ДУ будет затруднена. Следите, чтобы при работе с пультом на датчик не попадал свет.
- Извлеките батарею из пульта ДУ, если его использование не планируется в течение долгого времени.



Подключение наушников к проигрывателю DVD

В проигрывателе имеются два гнезда для подключения стереонаушников с разъемом типа мини-джек. На корпусе расположены три гнезда.

Как подключить наушники

1. Подключайте наушники к гнездам PHONES (A, B или C).
 - Это гнездо стереофонического разъема типа мини-джек

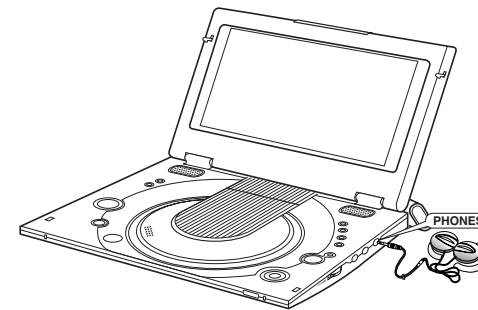

Внимание!

- Перед подключением установите регулятор громкости наушников на минимум.

На заметку

- При подключении наушников громкоговорители проигрывателя отключаются.

2. Вращением ручки VOLUME установите желаемую громкость воспроизведения.

Подключение внешних устройств (выбор источника входного сигнала)

Для просмотра видеозаписи к проигрывателю DVD можно подключить видеомagneтофон или видеокамеру

Как подключить внешнее устройство

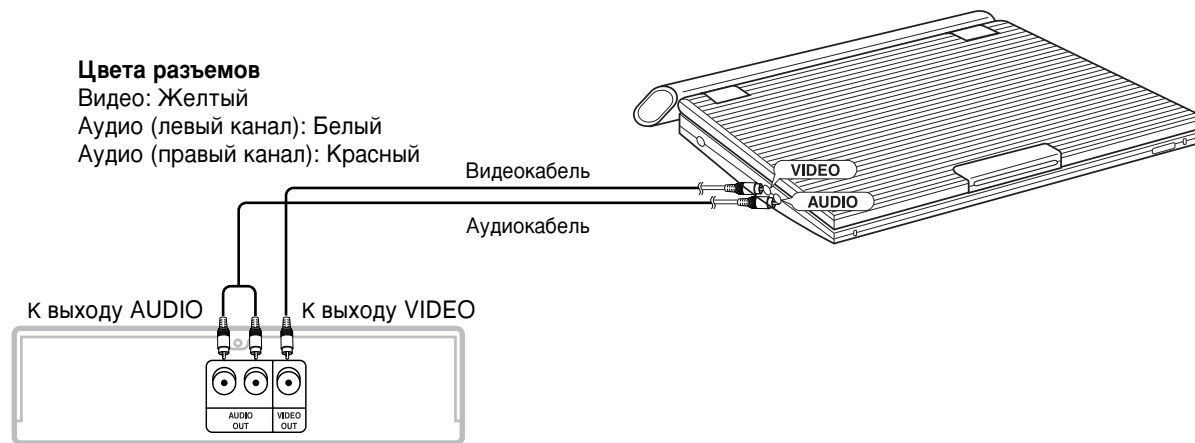

Видеомagneтофон или другое внешнее устройство с видео/аудио выходами

Внимание!

- Перед подсоединением любых кабелей обязательно выключите питание проигрывателя DVD и внешних устройств.
- Дополнительную информацию о подключении внешних устройств можно найти в руководствах производителей.

ПРИМЕЧАНИЕ:

- Входной сигнал от внешнего источника должен быть в системе PAL или NTSC.

Просмотр видеозаписи с внешнего устройства

Для просмотра видеозаписи с видеомagneтофона или видеокамеры сделайте следующее.

Чтобы просмотреть видеозапись с внешнего устройства

1. Подключите внешнее устройство, как показано на стр. 18.
2. Включите внешнее устройство.
3. Включите проигрыватель
4. Нажатием кнопки INPUT, выберите режим приема видеосигнала от внешнего источника.
5. Нажмите кнопку включения воспроизведения на внешнем устройстве.

INPUT

На заметку

- При таком подключении электропитание от внешнего устройства не передается на проигрыватель.
- Если проигрыватель больше не используется для просмотра сигнала от внешнего устройства, отсоедините от него все аудио- и видеокabели.
- Если сигнал на входе отсутствует более 5 мин., проигрыватель переключается в режим ожидания.

Подключение телевизора

Для просмотра изображения с высокой четкостью к проигрывателю DVD можно подключить при помощи кабеля S-VIDEO телевизионный приемник, оборудованный входным разъемом S-VIDEO.

- Перед подсоединением любых кабелей обязательно выключите питание проигрывателя и телевизора.

Для просмотра видео на экране телевизора

1. Включите телевизор.
2. Нажмите кнопку TV/VIDEO на вашем телевизоре для выбора пуска с DVD плеера.
3. Включите проигрыватель и начните просмотр.

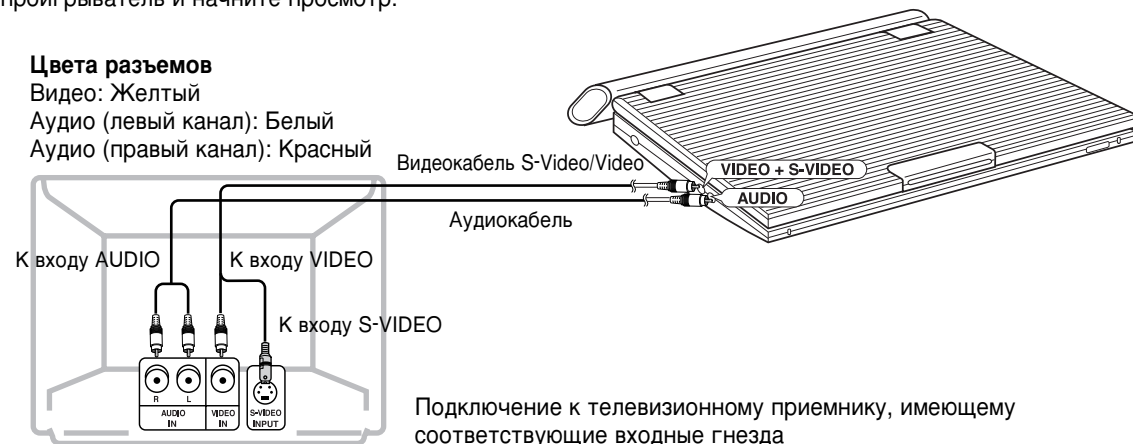

На заметку

- Если вы хотите смотреть видео только на экране телевизора, закройте панель дисплея на DVD-плеере. Воспроизведение будет продолжаться и звук колонок прервется, но вы все еще сможете использовать дистанционное управление к DVD плееру.
- В целях экономии питания, отключите ЖК-дисплей плеера нажатием кнопки LCD CON.

Подключение к внешней стереосистеме

Чтобы получить высококачественное звучание, проигрыватель можно подключить к внешней аудиосистеме.

Двухканальное воспроизведение звука

- Подключение к аналоговому входу

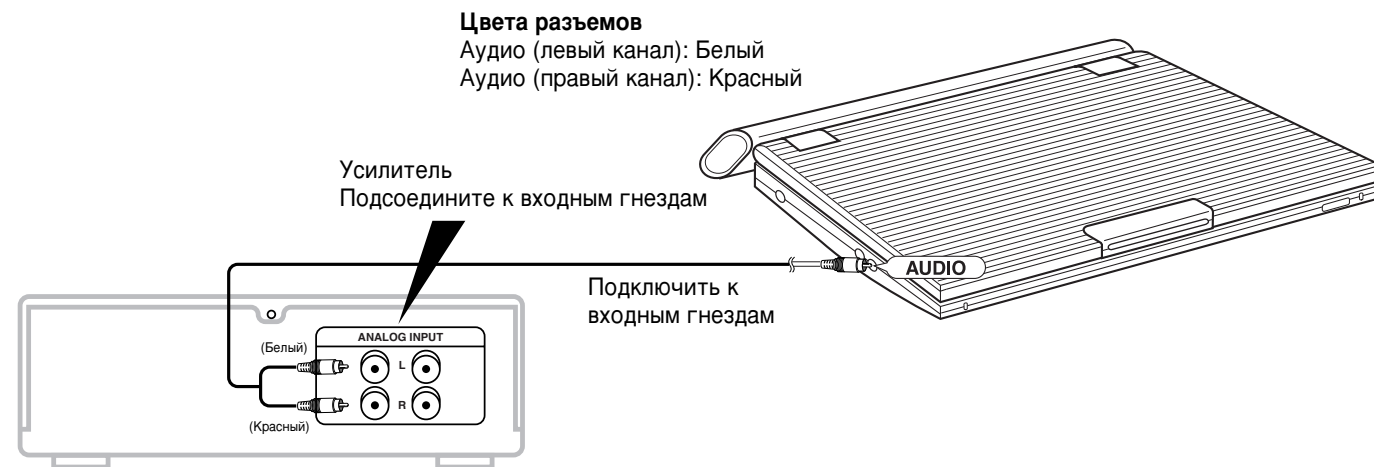

Подключение к внешней стереосистеме

Цифровой аудио выход (оптический)

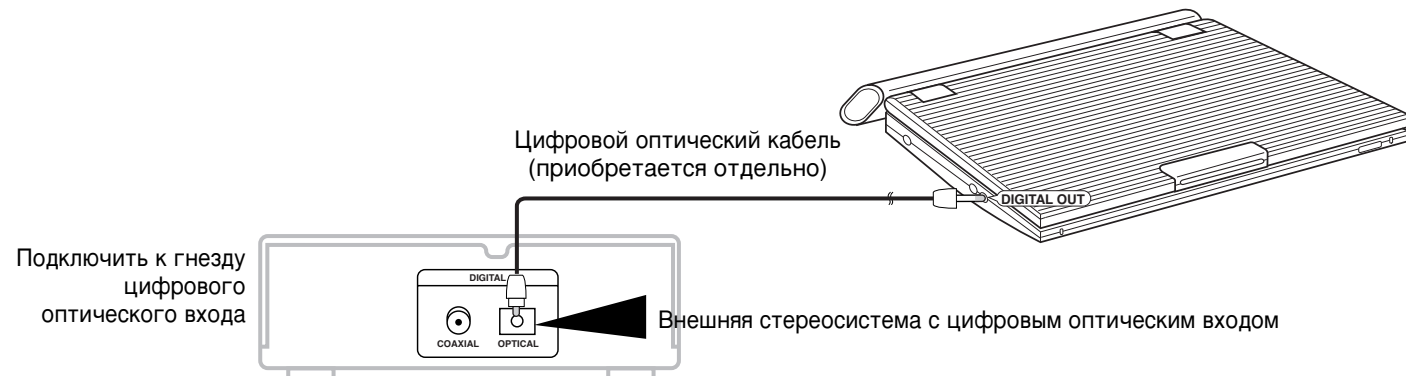

После подключения кабеля;

В меню установок аудио "Audio Setup" установите параметр "Цифровой выход" в значение "PCM" (см. стр. 52).

- Подсоединение к внешнему аудио устройству через цифровой вход без использования декодера Dolby Digital
 - Музыкальные компакт-диски
Воспроизведение дисков
При подключении через цифровой вход, дорожки диска, записанные с использованием DTS будут воспроизводиться с искажениями.
 - Диск DVD
При проигрывании дисков, записанных в линейной кодировке PCM Audio необходимо использовать цифровое подключение, как показано выше.

ПРИМЕЧАНИЕ:

Используйте только цифровой оптический кабель, специально предназначенный для работы с портативными проигрывателями DVD.

Подключение к внешней стереосистеме

Воспроизведение аудио сигналов Dolby Digital (5.1-CH) и DTS

- Подсоединив к цифровому оптическому выходу DVD-плеера цифровой процессор окружающего звука или усилитель с поддержкой Dolby Digital/DTS, вы сможете получить насыщенное и динамичное объемное звучание.
- При воспроизведении цифрового сигнала DTS выберите в меню диска или в меню функций пункт DTS audio.

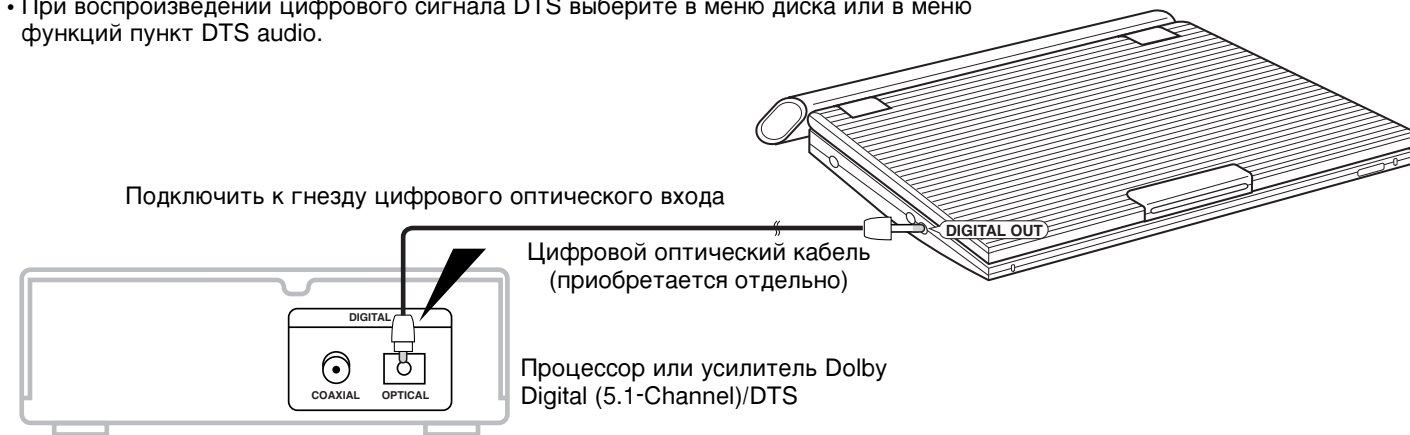

После подключения кабеля, как показано выше:

В меню установок "Audio Setup" установите для параметра "Цифровой выход" значение "Bitstream" (см. стр. 52).

На заметку

- Для воспроизведения диска формата DTS необходимо иметь процессор или усилитель DTS.
- Если процессор или усилитель DTS не оснащен гнездом цифрового оптического входа, то цифровое подключение к нему невозможно.
- Дополнительную информацию о подключении процессора или усилителя можно найти в руководствах производителей.

Использование адаптера переменного тока

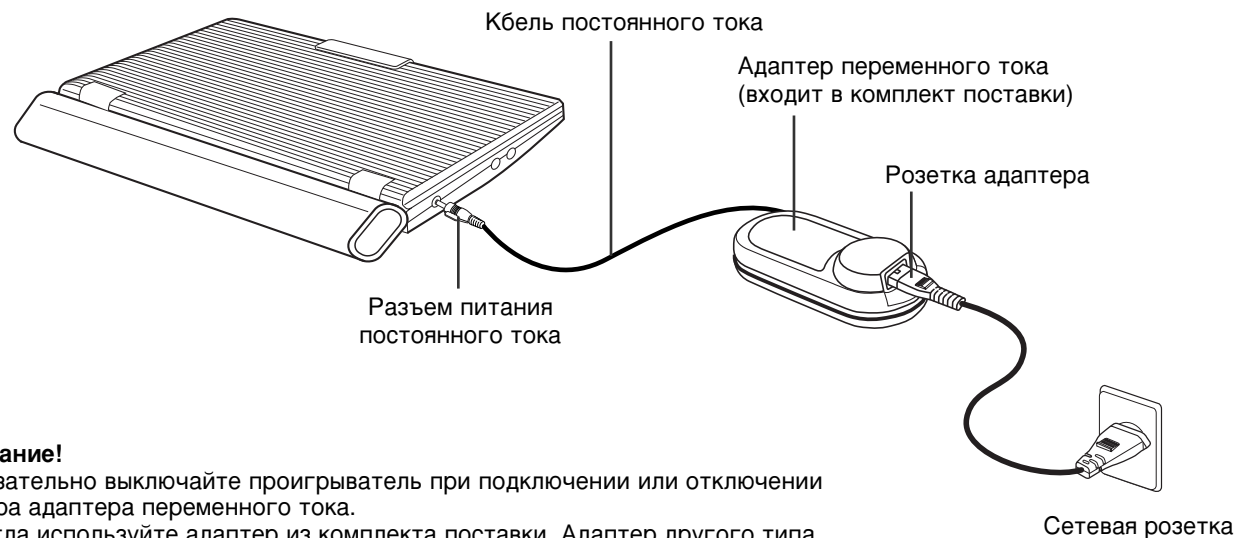

Внимание!

- Обязательно выключайте проигрыватель при подключении или отключении шнура адаптера переменного тока.
- Всегда используйте адаптер из комплекта поставки. Адаптер другого типа может вызвать неполадки в работе или повреждение изделия.
- При длительном использовании адаптер может нагреться. Это вполне нормально и не является признаком неполадок в его работе.
- Если адаптер не используется, выньте вилку шнура питания из сетевой розетки.
- Избегайте воздействия на адаптер влаги, холода, пыли, поскольку это может привести к возгоранию или вызвать поражение электрическим током.

Осторожно:

- Всегда используйте только адаптер, поставляемый с проигрывателем.
- Во избежание электромагнитных наводок на электронную аппаратуру перед подключением обоих кабелей адаптера переменного тока, распрямите их так, чтобы они не скручивались в спираль.

Использование адаптера переменного тока

Внимание!

- Обязательно выключайте проигрыватель при подключении или отключении адаптера переменного тока.
- Перед тем, как убрать блок батарей на хранение убедитесь в том, что они полностью разряжены. Не забывайте осуществлять перезарядку батареи по крайней мере, один раз в шесть месяцев, чтобы обеспечить надлежащий срок действия батареи.

На заметку

- При зарядке или работе блок батарей нагревается. Это вполне нормально и не может служить причиной для беспокойства.

ПРИМЕЧАНИЕ:

Подключение блока батарей к адаптеру переменного тока;

- Зарядка блока батарей в проигрывателе начинается, если выключить проигрыватель и подсоединить к нему адаптер переменного тока.

Время заряда: около 6,5 часов

- При использовании блока батарей на холоде время заряда может увеличиться.

Время непрерывного воспроизведения диска DVD при полностью заряженном блоке батарей (и включенном громкоговорителе): около 4,5 часов

- Время непрерывной работы DVD является ссылкой, указывающей максимальное время работы при средней громкости колонок.
- Время воспроизведения может быть короче, поскольку оно зависит от типа диска, температуры окружающей среды, состояния блока батарей и громкости звука.

Использование блока батарей

Внимание!

- При установке блока батарей, убедитесь, что он подключен правильно, иначе проигрыватель может не работать.

Зарядка блока батарей

Для зарядки блока батарей используйте адаптер переменного тока из комплекта поставки проигрывателя.

- Перед зарядкой убедитесь, что блок батарей установлен правильно.

1. Подсоедините один конец сетевого шнура к адаптеру (①).
2. Подсоедините выходной шнур адаптера к гнезду питания постоянного тока DC IN, расположенному на левой стенке проигрывателя (②).
3. Включите другой конец сетевого шнура в сетевую розетку (③).

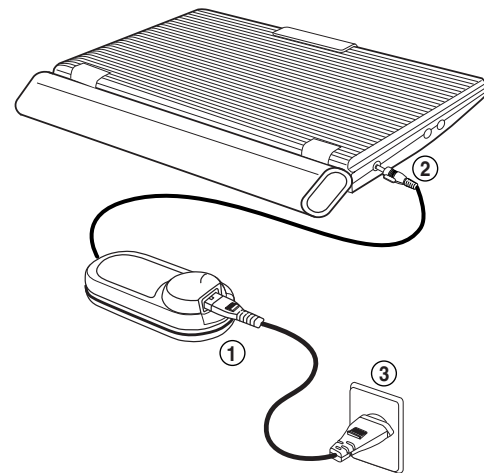

Скорость мигания индикатора	Емкость заряда
Один раз в сек.	Менее 50%
Два раза в сек.	50%~75%
Три раза в сек.	75%~90%
Мигание прекращается, индикатор горит непрерывно	90%~100%
Горит секунду и гаснет на секунду	Ошибка - заново установите блок батарей в проигрыватель и проверьте подключение кабеля постоянного тока

Индикатор зарядки батарей

- Зеленый; во время зарядки мигает
- Когда батареи полностью заряжены, индикатор перестает мигать, и горит постоянно.

Индикатор заряда батарей

- Индикатор разряда батарей показывает оставшуюся емкость блока батарей.

- a. Полностью заряжены
- b. Использованы на 20~40% полной емкости
- c. Использованы на 40~80% полной емкости
- d. Батареи полностью разряжены (индикатор мигает)
(Если мигает индикатор состояния батареи, проигрыватель скоро отключится. Замените батарею как можно скорее.)

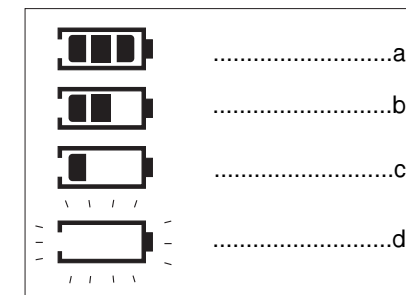

* Время воспроизведения зависит от окружающей температуры и других условий. На холоде время непрерывной работы значительно сокращается.

Согласно указаниям по эксплуатации, время непрерывного воспроизведения измеряется при температуре 25°C для полностью заряженного блока батарей. При эксплуатации проигрывателя в других условиях окружающей среды и температурах время разряда батарей не может оставаться таким же, как при стандартных условиях.

ПРИМЕЧАНИЕ:

- В случае, когда время действия значительно короче, чем норма, это значит, что надо купить новую батарею. Оставшееся время работы от батареи при указанном уровне заряда изменяется в зависимости от того, сколько она уже работает.
- Если батарея полностью разряжена, на экране могут периодически возникать помехи.

Воспроизведение диска

Перед началом воспроизведения

После подключения всех кабелей включите проигрыватель кнопкой POWER, на экране появится меню: При помощи кнопок UP/DOWN (ВВЕРХ/ВНИЗ) выберите рабочий язык и нажмите кнопку ENTER (ВВОД).
(Данное меню появляется только один раз - после первого включения проигрывателя).



Воспроизведение

1. Чтобы открыть крышку привода диска, нажмите кнопку OPEN.
 - Крышка дисководов приоткрывается на угол 60 градусов.
 - Во избежание поломки не пытайтесь поднять крышку на больший угол.
2. Осторожно поместите диск в лоток.
 - Вы должны почувствовать, что диск встал на свое место.

На заметку

- Диск следует устанавливать этикеткой вверх.

3. Закройте крышку привода диска и нажмите на нее в том месте, где написано PUSH, пока она не закрепится со щелчком.

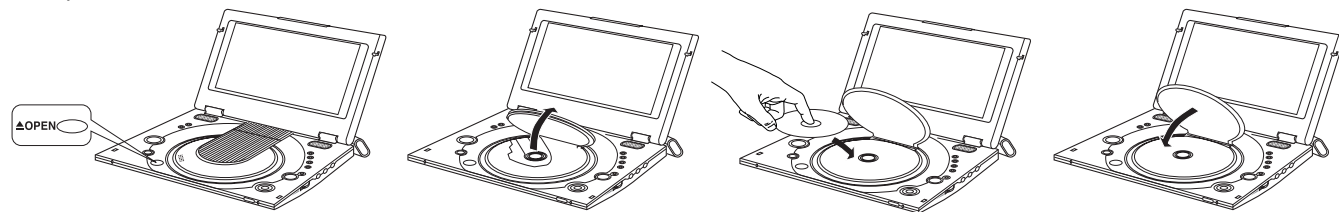

4. Остановка воспроизведения
 - Нажмите кнопку СТОП (■) во время воспроизведения.
5. Пауза во время воспроизведения

Нажмите во время воспроизведения кнопку ПАЗУА (II) или кнопку STEP (шаг) на пульте дистанционного управления.

 - Изображение останавливается, звук пропадает.
 - Чтобы возобновить просмотр, нажмите кнопку ВОСПРОИЗВЕДЕНИЕ (▶) еще раз.

Воспроизведение диска

6. Покадровое воспроизведение (за исключением компакт-дисков)

Во время воспроизведения нажмите на пульте кнопку PAUSE (II)/STEP (Пошаг. воспр.).

 - При каждом нажатии кнопки на экране появляется новый кадр изображения.
 - В режиме покадрового воспроизведения звуковое сопровождение не слышно.
 - Чтобы вернуться к нормальному воспроизведению, нажмите кнопку ВОСПРОИЗВЕДЕНИЕ (▶).

(Покадровое воспроизведение может производиться только в прямом направлении.)
7. Замедленное воспроизведение (за исключением компакт-дисков)

Нажмите кнопку ►► на пульте во время режима PAUSE или STEP. При нажатии кнопки ►►, вы можете выбрать медленное воспроизведение со скоростью 1/8, 1/4 или 1/2 от нормальной. Нажмите и держите кнопку ►► для выбора скорости воспроизведения между 1/8, 1/4 или 1/2 от нормальной, во время режима PAUSE или STEP.

 - Во время замедленного воспроизведения звуковое сопровождение не слышно.
 - Чтобы вернуться к воспроизведению с нормальной скоростью, нажмите кнопку ВОСПРОИЗВЕДЕНИЕ (▶).

ПРИМЕЧАНИЕ: Замедленное воспроизведение в обратном направлении невозможно.

Функция “ВОЗОБНОВЛЕНИЕ”

Когда воспроизведение диска остановлено, проигрыватель запоминает точку на диске, в которой он был остановлен, поэтому когда вы вновь нажмете кнопку ВОСПРОИЗВЕДЕНИЕ (▶), воспроизведение возобновится с этой точки (кроме случаев, когда в проигрывателе нет диска, проигрыватель не подключен к сети, кнопка СТОП (■) была нажата дважды).

Внимание!

- Убедитесь, что диск установлен правильно. В противном случае возможно повреждение диска или проигрывателя.
- Если диск вставлен этикеткой вниз или его региональный код не совпадает с региональным кодом проигрывателя, на экране появится сообщение NO DISC (НЕТ ДИСКА).

ПРИМЕЧАНИЕ:

- Если проигрыватель находится в режиме “Пауза” более 5 минут, он переходит в режим “Стоп”.
- Если проигрыватель остановлен более одной минуты без каких-либо действий со стороны пользователя, автоматически включается хранитель экрана. Хранитель экрана включается, только если проигрыватель подключен к телевизору. Для возобновления нормального воспроизведения нажмите кнопку ВОСПРОИЗВЕДЕНИЕ (▶).
- Приблизительно через 5 минут нахождения проигрывателя в режиме “Стоп” питание автоматически выключается (функция автоматического выключения питания).
- Когда при нажатии кнопки появляется пиктограмма ⓪ это означает, что данная кнопка не работает в этом режиме проигрывателя.
- Не убирайте диск до его полной остановки.
- Чтобы выключить проигрыватель, удерживайте кнопку POWER нажатой в течение 1 сек.

Использование функции Поиск/пропуск

Во время просмотра можно быстро найти нужное место или перейти к следующему фрагменту.

Поиск внутри фрагмента/дорожки

Во время просмотра нажмите кнопки SEARCH ◀◀ или ▶▶ на пульте ДУ.

- Нажмите и удерживайте кнопку SEARCH (◀◀ или ▶▶) на пульте дистанционного управления более 1 секунды, затем нажмите ее еще раз, или последовательно нажмите эту кнопку несколько раз, чтобы выбрать более высокую скорость поиска по диску DVD, VCD, CD.
- Чтобы использовать функцию поиска, нажмите и удерживайте кнопку SKIP (◀◀ или ▶▶) на пульте дистанционного управления более 2 секунд.

DVD	2X, 4X, 8X, 16X, 32X, 128X
VCD	4X, 8X
CD	2X, 4X, 8X

Пропуск дорожки

Во время просмотра нажмите кнопку NEXT SKIP (▶▶) (Пропуск вперед) или BACK SKIP (◀◀) (Пропуск назад).

- Нажатие кнопки NEXT SKIP во время просмотра диска DVD включает просмотр следующего фрагмента, нажатие кнопки BACK SKIP включает начало просмотра текущего фрагмента. Если нажать эту кнопку еще раз, включится начало предыдущего фрагмента.
- Во время воспроизведения дисков VCD или CD при нажатии кнопки NEXT SKIP произойдет переход на следующую дорожку. При нажатии кнопки BACK SKIP произойдет переход на начало дорожки. Если нажать эту кнопку еще раз, начнется воспроизведение начала предыдущей дорожки.
- Если просмотр дорожки диска VCD длится более 15 мин., нажав кнопку NEXT SKIP, можно перейти на 5 мин. вперед, а нажав кнопку BACK SKIP - на 5 мин. назад.

Использование функции вывода на экран информации о диске

Воспроизведение диска DVD/VCD/CD

- Во время воспроизведения нажмите кнопку INFO.
- При помощи кнопок ВВЕРХ/ВНИЗ выберите нужный пункт.
- При помощи кнопок ВЛЕВО/ВПРАВО роизведите нужные настройки, затем нажмите кнопку ВВОД.
- Чтобы убрать меню, снова нажмите кнопку INFO.

Title Чтобы выбрать нужный сюжет, если на диске их несколько. Например, если на диске DVD записано несколько фильмов, каждый фильм отождествляется со своим сюжетом.

Chapter Большинство дисков DVD записаны в виде последовательности фрагментов, чтобы можно было быстро найти конкретную сцену (подобно дорожкам на CD).

Time Позволяет начать воспроизведение фильма с нужного момента времени. Просто введите время начала воспроизведения.

Audio Язык звуковой дорожки фильма. В данном примере звуковая дорожка воспроизводится по-английски в звуковом формате 5.1CH. На диске DVD может быть до восьми различных звуковых дорожек.

Subtitle Доступные языки субтитров на диске. Можно выбрать язык субтитров либо, по вашему желанию, отключить показ субтитров. На диске DVD может быть до 32 языков субтитров.

3D Sound Эффект объемного звука имитируется только одними передними громкоговорителями.

ПРИМЕЧАНИЕ:

- Чтобы вывести на экран индикатор заряда батарей, нажмите на кнопку INFO.

DVD



VCD



CD



Использование функции Поиск/пропуск

Меню диска

1. Во время воспроизведения нажмите кнопку MENU.
2. При помощи кнопок ВВЕРХ/ВНИЗ выберите **Disc Menu**, затем нажмите кнопку ВПРАВО или ENTER.

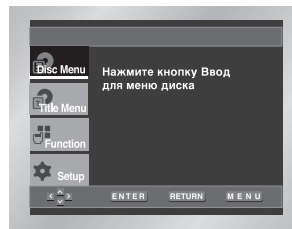

Меню сюжета

1. Во время воспроизведения нажмите кнопку MENU.
2. При помощи кнопок ВВЕРХ/ВНИЗ выберите **Title Menu**, затем нажмите кнопку ВПРАВО или ENTER.

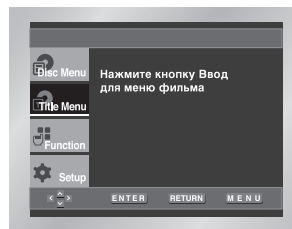

ПРИМЕЧАНИЕ:

- В зависимости от диска вывод меню сюжета и диска может не работать.
- Меню диска отображается, если на диске имеется не менее двух сюжетов.
- Вы также можете использовать Disc Menu, применяя кнопку DISC MENU на дистанционном управлении.

Меню функций

Меню функций

1. Во время воспроизведения нажмите кнопку MENU.
2. При помощи кнопок ВВЕРХ/ВНИЗ выделите пункт Function (Функция), затем нажмите кнопку ВПРАВО или ENTER.
3. На дисплее отображаются следующие функции: Info, Zoom, Bookmark, Repeat и EZ View.
 - Инфо (Info) (см. стр 31)
 - Увелич. (Zoom) (см. стр. 42)
 - Закладка (Bookmark) (см. стр. 41)
 - Повтор (Repeat) (см. стр. 34)
 - EZ View (EZ View) (см. стр. 36~37)
4. При помощи кнопок ВВЕРХ/ВНИЗ выделите одну из 5 функций. Затем нажмите кнопку ВПРАВО или ENTER, чтобы активировать функцию.

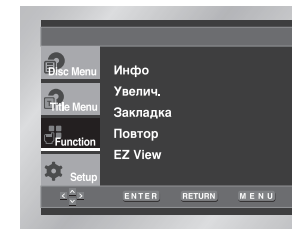

ПРИМЕЧАНИЕ:

- Часть этих функций можно выбрать непосредственно с помощью соответствующих кнопок на пульте ДУ.

Повторное воспроизведение

Имеется возможность повторного воспроизведения дорожки, фрагмента, сюжета, части (A-B) или всего диска в целом.

При просмотре DVD

1. Нажмите кнопку REPEAT (ПОВТОР) на пульте ДУ. На экране появится меню функции повтора.
2. При помощи кнопок ВЛЕВО/ВПРАВО выберите повтор Сюжета (Title), Фрагмента (Chapter) или фрагмента между точками A и B (A-B).

* REPEAT A-B

- Нажмите кнопку REPEAT. При помощи кнопки ВЛЕВО/ВПРАВО выберите в меню режим повтора фрагмента между точками A-B. Или нажмите кнопку REPEAT A-B на пульте дистанционного управления.
- Нажмите кнопку ENTER в начале (A) фрагмента, который вы хотите просмотреть еще раз. На экране автоматически подсвечивается буква B.
- Нажмите кнопку ENTER вновь в конце (B) фрагмента, который хотите просмотреть еще раз.
- Заданный вами фрагмент между точками A-B начнет повторяться до тех пор, пока вы не выключите режим повтора.
- Чтобы выключить функцию, нажмите кнопку CLEAR или еще раз кнопку REPEAT A-B.
- Функция ПОВТОР A-B не позволяет установить точку (B), если после установки точки (A) не прошло 5 секунд.

3. Нажмите кнопку ENTER.

4. Чтобы вернуться к нормальному просмотру, снова нажмите кнопку REPEAT, затем кнопками ВЛЕВО/ВПРАВО выберите Off и нажмите кнопку ENTER.

ПРИМЕЧАНИЕ:

- Для DVD-диска может выполняться повтор части кинофильма или всего кинофильма, для дисков VCD и CD может выполняться повтор диска или дорожки.
- На некоторых дисках функция “Повтор” может не действовать.

DVD

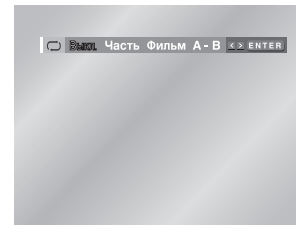

VCD/CD

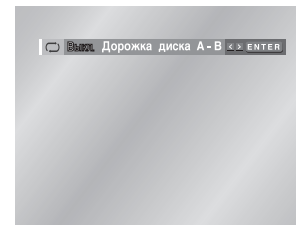

Замедленный повтор

Эта функция позволяет выполнить замедленный повтор спортивных упражнений, а также сцен танцев или игры на музыкальных инструментах, что помогает лучше их изучить.

При воспроизведении DVD-диска

1. Во время воспроизведения нажмите кнопку PAUSE (II)/STEP на пульте ДУ.
2. Нажмите кнопку ►► на пульте во время режима PAUSE или STEP. При нажатии кнопки ►►, вы можете выбрать медленное воспроизведение со скоростью 1/8, 1/4 или 1/2 от нормальной.
3. Для выбора точки начала фрагмента, который вы хотите повторить, нажмите кнопку REPEAT A-B на пульте ДУ (выбор пункта A).
4. Для выбора точки окончания фрагмента, который вы хотите повторить, снова нажмите кнопку REPEAT A-B на пульте ДУ (выбор пункта B).

ПРИМЕЧАНИЕ:

- Воспроизведение фрагмента между точками A и B будет повторяться с выбранной вами скоростью.
- Для прекращения воспроизведения в этом режиме нажмите кнопку CLEAR (УДАЛЕНИЕ) или еще раз нажмите кнопку REPEAT (A-B).
- ПОВТОР A-B (A-B REPEAT) не позволяет установить точку (B), пока после установки точки (A) не пройдет 5 секунд.

Настройка формата изображения (EZ View)

Воспроизведение изображений разных форматов (DVD)

Нажмите кнопку EZ VIEW.

- Формат экрана меняется при каждом нажатии кнопки.
- Изменение масштаба зависит от настройки формата экрана в меню настроек.
- Чтобы обеспечить правильную работу кнопки EZ VIEW, необходимо правильно установить формат изображения при первоначальной настройке (см. стр. 53).

Если у вас телевизор с форматом экрана 16:9

- 1 Для дисков с записью в формате 16:9
 - **Широкий Экран (Wide Screen)**
Запись на диске DVD воспроизводится в формате изображения 16:9.
 - **На Весь Экран (Screen Fit)**
Изображение сверху и внизу экрана обрезано. При воспроизведении диска с записью в формате 2,35:1 черные полосы сверху и внизу экрана исчезают. Изображение выглядит вытянутым по вертикали. (В зависимости от типа диска черные полосы могут исчезнуть не полностью.)
 - **На Экран С Увелич (Zoom Fit)**
Изображение сверху, внизу, слева и справа экрана обрезано, а в середине экрана - увеличено.
- 2 Для дисков с записью в формате 4:3
 - **Норм. Широкий (Normal Wide)**
Запись на диске DVD воспроизводится в формате изображения 16:9. Изображение выглядит вытянутым по горизонтали.
 - **На Весь Экран (Screen Fit)**
Изображение сверху и внизу экрана обрезано и занимает весь экран. Изображение выглядит вытянутым по вертикали.
 - **На Экран С Увелич (Zoom Fit)**
Изображение сверху, внизу, слева и справа экрана обрезано, а в середине экрана - увеличено.
 - **На Всю Высоту (Vertical Fit)**
Если диск DVD с записью в формате 4:3 просматривать на телевизоре с экраном формата 16:9, слева и справа экрана появляются черные полосы, чтобы изображение не выглядело вытянутым по горизонтали.

Настройка формата изображения (EZ View)

Если у вас телевизор с форматом экрана 4:3

- 1 Для дисков с записью в формате 16:9
 - **4:3 Letter Box**
Запись на диске DVD воспроизводится в формате изображения 16:9. Вверху и внизу экрана появляются черные полосы.
 - **4:3 Pan Scan**
Центральная часть изображения формата 16:9 занимает экран, а левая и правая его части обрезаны.
 - **На Весь Экран (Screen Fit)**
Изображение сверху и внизу экрана обрезано и занимает весь экран. Изображение выглядит вытянутым по вертикали.
 - **На Экран С Увелич (Zoom Fit)**
Изображение сверху, внизу, слева и справа экрана обрезано, а в середине экрана - увеличено.
- 2 Для дисков с записью в формате 4:3
 - **Норм. Экран (Normal Screen)**
Запись на диске DVD воспроизводится в формате изображения 4:3.
 - **На Весь Экран (Screen Fit)**
Полноэкранный формат изображения сверху и внизу экрана обрезано. Изображение выглядит вытянутым по вертикали.
 - **На Экран С Увелич (Zoom Fit)**
Изображение сверху, внизу, слева и справа экрана обрезано, а в середине экрана - увеличено.

ПРИМЕЧАНИЕ:

- Данная функция может работать по-разному в зависимости от типа диска.

Выбор языка звукового сопровождения

Язык сопровождения легко выбирается при помощи кнопки AUDIO (АУДИО).

Кнопка Audio

1. Нажмите кнопку AUDIO
2. При помощи кнопок ВЛЕВО/ВПРАВО выберите язык звукового сопровождения для диска DVD.
- Языки звукового сопровождения обозначены аббревиатурами.
3. При помощи кнопок ВПРАВО/ВЛЕВО выберите режим воспроизведения звукового сопровождения Stereo (Стерео), Right (Правый канал) или Left (Левый канал).

DVD

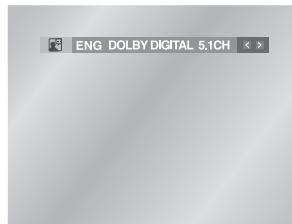

VCD/CD

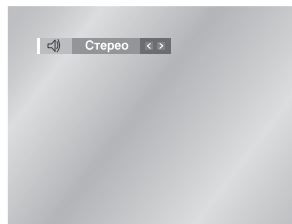

ПРИМЕЧАНИЕ:

- Данная функция работоспособна, если на диске записано звуковое сопровождение на нескольких языках, поэтому для некоторых дисков DVD она недоступна.
- На диске DVD может быть записано звуковое сопровождение максимум на 8 языках.
- На стр. 51 (Выбора языка) показано, **как сделать так, чтобы при просмотре диска DVD всегда включался заданный язык сопровождения.**

Выбор языка субтитров

Язык субтитров легко выбирается при помощи кнопки SUBTITLE (СУБТИТРЫ).

Кнопка SUBTITLE

1. Нажмите кнопку SUBTITLE.
2. При помощи кнопок ВЛЕВО/ВПРАВО выберите язык субтитров.
3. При помощи кнопок ВВЕРХ/ВНИЗ выберите показ субтитров/ отключение субтитров.
- По умолчанию, субтитры не показываются.
- Названия языков субтитров обозначены аббревиатурами.

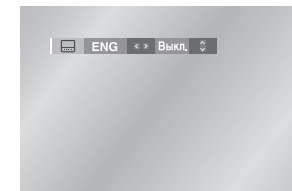
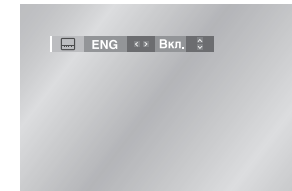

ПРИМЕЧАНИЕ:

- Данная функция активна, если на диске записаны субтитры на нескольких языках, поэтому для некоторых дисков DVD она недоступна.
- На диске DVD можно записать субтитры максимум на 32 языках.
- На стр. 51 (Выбора языка) показано, **как сделать так, чтобы при просмотре диска DVD всегда включался заданный язык субтитров.**

Выбор ракурса просмотра

Выбор ракурса просмотра доступен, если на диск DVD записаны сцены, снятые под разными углами.

Кнопка ANGLE (РАКУРС)

Нажмите кнопку ANGLE и проверьте наличие метки ANGLE () в левом верхнем углу экрана.

1. Если метка имеется, нажмите кнопку ANGLE и в левом верхнем углу экрана появится значок выбора ракурса просмотра.
2. При помощи кнопок ВЛЕВО/ВПРАВО выберите нужный ракурс просмотра.
3. Чтобы убрать меню с экрана, снова нажмите кнопку ANGLE.

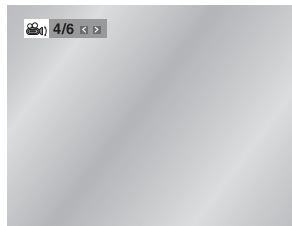

Закладка

Заложив закладки в выбранные места на дисках DVD или VCD, в любое время к ним можно легко вернуться.

Как установить закладку (DVD/VCD)

1. Во время просмотра нажмите кнопку BOOKMARK (ЗАКЛАДКА) на пульте ДУ. На экране появится значки закладок.
2. При помощи кнопок ВЛЕВО/ВПРАВО выберите нужную закладку.
3. Чтобы установить закладку на нужную сцену, во время ее просмотра нажмите кнопку ENTER. Значок примет вид цифры (1, 2 или 3).
4. Чтобы убрать меню с экрана, снова нажмите кнопку BOOKMARK.



Как вернуться к закладке

1. Во время просмотра нажмите кнопку BOOKMARK на пульте ДУ.
2. При помощи кнопок ВЛЕВО/ВПРАВО выберите номер нужной закладки.
3. Нажмите кнопку PLAY, чтобы вернуться к закладке.



Как убрать закладку

1. Во время просмотра нажмите кнопку BOOKMARK на пульте ДУ.
2. При помощи кнопок ВЛЕВО/ВПРАВО выберите номер закладки для удаления.
3. Нажмите кнопку CLEAR (ОЧИСТИТЬ), чтобы удалить закладку. Чтобы убрать меню с экрана, нажмите кнопку BOOKMARK.

ПРИМЕЧАНИЕ:

- Каждый раз можно заложить на выбранные сцены до трех закладок.
- На некоторых дисках заложить закладки не удастся.

Использование функций масштабирования и объемного звука

Масштабирование (DVD/VCD)

- Во время просмотра или паузы нажмите кнопку ZOOM (МАСШТАБ) на пульте ДУ. На экране появится прямоугольная рамка.
- При помощи кнопок ВВЕРХ/ВНИЗ/ВЛЕВО/ВПРАВО выделите часть экрана для увеличения.
- Нажмите кнопку ENTER.
 - Каждый раз при нажатии на кнопку ENTER масштаб выделения будет меняться в следующем порядке: 2X/4X/2X/НОРМА. (DVD)
 - Каждый раз при нажатии на кнопку ENTER масштаб выделения будет меняться: 2X/НОРМА. (VCD)

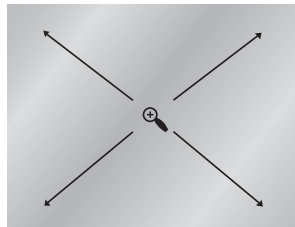

Объемный звук

Восприятие эффекта трехмерного звучания меняется в зависимости от записанного материала. Можно добиться лучшей объемности звучания, если подключить проигрыватель DVD к внешней стереосистеме. Данный эффект лучше всего заметен при подключении проигрывателя к аналоговым входам двухканальной стереосистемы. (Эта функция недоступна для дисков, записанных в системах LPCM или DTS).

- Во время просмотра нажмите кнопку 3D. На экране появится символ режима 3D SOUND.
- Объемное звучание включается и выключается при помощи кнопок ВВЕРХ/ВНИЗ.

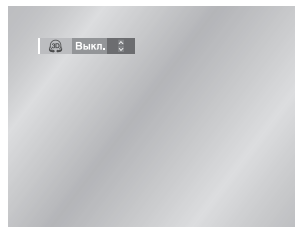

ПРИМЕЧАНИЕ:

- Объемное звучание возможно только для дисков, записанных в форматах DOLBY SURROUND или DOLBY DIGITAL.
- Функции масштабирования и трехмерного звука недоступны для некоторых дисков.

Меню клипов для MP3/WMA/JPEG

- Откройте отсек диска.
- Установите диск в отсек.
 - Установите диск этикеткой вверх.
- Закройте отсек.
 - Когда отсек закроется, на экране должна появиться информация, показанная ниже.

- : Имя воспроизводимого в данный момент файла.
- : Время воспроизведения текущего файла.
- : Текущий режим воспроизведения : С помощью кнопки REPEAT (ПОВТОР) можно переключаться между следующими 4-мя режимами:
 - Выкл. (Off) : Обычное воспроизведение
 - Дорожка (Track) : Повтор воспроизводимой в данный момент дорожки
 - Папка (Folder) : Повтор текущей папки
 - Воспроизведение в случайном проядке (Random) : Файлы на диске будут воспроизводиться в случайном проядке.

- : Значок MP3-файла.
- : Значок JPEG-файла.
- : Значок WMA-файла.
- : Значок папки
- : Значок текущей папки.



Родительская папка, текущая папка и одноуровневые папки

Папки и файлы в текущей папке

Выбор папки

Папку можно Выбирать только в режиме Стоп.

- Чтобы выбрать родительскую папку
Нажмите кнопку RETURN, чтобы перейти к родительской папке или с помощью кнопок ВВЕРХ/ВНИЗ выберите ".." и нажмите кнопку ENTER, чтобы перейти к родительской папке.
- Чтобы выбрать одноуровневую папку
С помощью кнопок ВЛЕВО/ВПРАВО выделите левое окно. С помощью кнопок ВВЕРХ/ВНИЗ выберите нужную папку, затем нажмите кнопку ENTER.
- Чтобы выбрать вложенную папку
С помощью кнопок ВЛЕВО/ВПРАВО выделите левое окно. С помощью кнопок ВВЕРХ/ВНИЗ выберите нужную папку, затем нажмите кнопку ENTER.

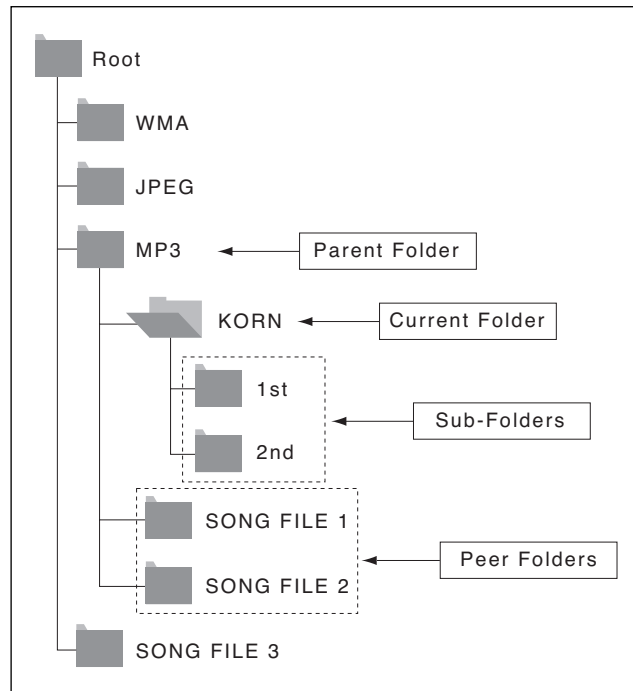

Воспроизведение дисков MP3/WMA

1. Откройте отсек диска.
2. Установите диск в отсек.
- Установите диск этикеткой вверх.
3. Закройте отсек.
- Когда отсек закроется, на экране должна появиться информация, показанная ниже.

Функция воспроизведения файлов MP3/WMA

1. Выберите нужную папку. (см. стр. 44 о том, как выбрать другую папку.)
2. С помощью кнопок ВВЕРХ/ВНИЗ выберите файл песни.
3. Нажмите кнопку ENTER, чтобы начать воспроизведение файла песни.

Повтор воспроизведения/Воспроизведение в случайном порядке

Нажмите кнопку REPEAT (ПОВТОР), чтобы изменить режим воспроизведения. Можно выбрать один из следующих 4 режимов : Обычное воспроизведение, Воспроизведение дорожки, Воспроизведение папки, Воспроизведение в случайном порядке.

- Выкл. (Off) : обычное воспроизведение
- Дорожка (Track) : повтор текущего файла песни;
- Папка (Folder) : повтор в текущей папке файлов песен, имеющих одинаковое расширение;
- Воспроизведение в случайном порядке (Random) : повтор в случайном порядке файлов песен на диске, имеющих одинаковое расширение.

* Чтобы вернуться к обычному воспроизведению, нажмите кнопку CLEAR.



Воспроизведение дисков MP3/WMA

Диски CD-R MP3/WMA





Во время воспроизведения дисков CD-R/MP3 или WMA, следуйте всем рекомендациям, изложенным выше, в отношении дисков CD-R, а также следующим замечаниям:

- **Файлы MP3 или WMA должны быть записанными в формате ISO 9660 или JOLIET.** Формат ISO 9660 и файлы MP3 и WMA совместимы с оперативными системами DOS и Windows компании Microsoft, а также оперативной системой Mac фирмы Apple. Оба данных формата используются наиболее широко
- **Сохраняя файл MP3 или WMA, не используйте более 8 символов, в качестве расширения установите “mp3, wma”.** Имя файла можно изобразить так: Название.mp3. Название.wma. При составлении названия используйте 8 или менее символов, не используйте пробелы и специальные символы, включая: (.,/, \, =, +).
- **При записи файлов MP3 используйте частоту передачи при декомпрессии не менее 128 кб/сек.** Качество звучания при воспроизведении файлов MP3 в основном зависит от выбранного коэффициента компрессии/декомпрессии. Для получения качества звучания аналогичного звучанию CD-аудиодиска при оцифровке аналогового звука, то есть при конвертировании в формат MP3, необходимо использовать частоту дискретизации от 128 до 160 кб/сек. Выбор более высокой частоты, например, 192 кб/сек. и выше редко улучшает качество звучания. Воспроизведение файлов с частотой дискретизации менее 128 кб/сек. будет ненормальным.
- **При записи файлов WMA скорость потоковой декомпрессии должна быть не менее 64 кбит/сек.** Качество звука файлов WMA в основном зависит от выбранного коэффициента сжатия/декомпрессии. Чтобы качество звучания было сравнимо с качеством звучания компакт-диска, частота дискретизации аналогового/цифрового сигнала, т.е. преобразования в формат WMA, должна быть не менее 64 кбит/сек и до 192 кбит/сек. Файлы с потоковой скоростью декомпрессии ниже 64 кбит/сек и выше 192 кбит/сек не будут воспроизводиться нормально.
- **Не пытайтесь копировать охраняемые авторским правом файлы MP3.** Определенные "защищенные" файлы зашифрованы и закодированы для защиты от незаконного копирования. Например, файлы следующих типов: Windows Media™ (зарегистрированный фирменный знак компании Microsoft Inc), а также SDMI™(зарегистрированный фирменный знак SDMI Foundation). Такие файлы копировать нельзя.
- **Внимание!** указанные выше рекомендации не могут считаться гарантией того, что проигрыватель DVD будет воспроизводить записи MP3, или подтверждением качества звучания. Следует обратить внимание, что некоторые технологии и методы записи файлов MP3 на диски CD-R не позволяют оптимально воспроизводить данные файлы на проигрывателе DVD (низкое качество звучания и, в некоторых случаях, невозможность чтения проигрывателем файлов).



- Данный проигрыватель может воспроизводить максимум 3000 файлов в 300 папках на одном диске.

Воспроизведение дисков Photo CD

1. Выберите нужную папку. (см. стр. 44 о том, как выбрать папку.)
2. С помощью кнопок ВВЕРХ/ВНИЗ выберите файл фотоснимка в меню клипов, на экране должно появиться изображение, как показано ниже.

- Выберите в меню пункт JPEG чтобы просматривать диск Photo CD.
- При помощи кнопок ВВЕРХ/ВНИЗ или ВЛЕВО/ВПРАВО на пульте ДУ выберите фотографию, которую вы хотите увидеть, затем нажмите кнопку ENTER. (Нажмите кнопку ВОСПРОИЗВЕДЕНИЕ (▶), если вы хотите воспроизвести ее в режиме слайд-шоу.)
- Чтобы увидеть следующие 6 снимков, нажмите кнопку ▶▶.
- Чтобы увидеть предыдущие 6 снимков, нажмите кнопку ◀◀.
-  : Возврат к показу в виде альбома. Меню появляется снова при нажатии кнопок ВВЕРХ/ВНИЗ или ВЛЕВО/ВПРАВО на пульте ДУ.
-  : При каждом нажатии кнопки ENTER снимок поворачивается на 90 градусов по часовой стрелке.
-  : При каждом нажатии кнопки ENTER размер снимка увеличивается (до 4X).
(Обычный → 2X → 4X → 2X → Обычный)
-  : Переход в режим слайд-шоу.

*Перед демонстрацией слайд-шоу следует установить интервал показа снимков.

-  : Если выбрать этот значок и нажать кнопку ENTER, снимки чередуются автоматически с интервалом около 6 секунд.
-  : Снимки чередуются автоматически с интервалом около 12 секунд.
-  : Снимки чередуются автоматически с интервалом около 18 секунд.

*В зависимости от размера файла интервал между снимками может быть больше или меньше указанного в руководстве.

*Если не нажимать кнопки на пульте ДУ в течение 60 секунд, меню исчезнет и начнется воспроизведение выбранного формата.

ПРИМЕЧАНИЕ:

- Если не нажимать кнопки на пульте ДУ в течение 10 секунд, меню исчезнет. Меню появляется снова при нажатии кнопок ВВЕРХ/ВНИЗ или ВЛЕВО/ВПРАВО на пульте ДУ.
- Нажмите кнопку СТОП, чтобы вернуться в меню клипов.
- При воспроизведении диска формата Kodak Picture CD, проигрыватель сразу же начинает показывать фотоснимки, а не меню клипов.

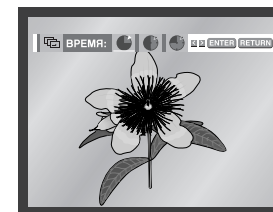
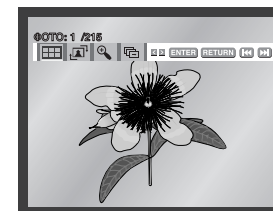
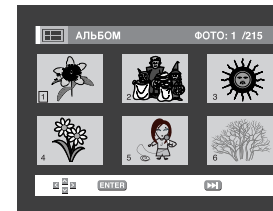

Воспроизведение дисков Photo CD

Диски CD-R JPEG

- Можно воспроизводить файлы только с расширением “jpg” и “JPG”.
- Можно воспроизводить только диски CD-R с файлами JPEG, записанными в форматах ISO 9660 или Joliet.
- Имя файла JPEG должно состоять не более чем из 8 символов и не содержать пробелов и специальных символов (./=+).
- Воспроизводить можно только мультисессионные диски с последовательной записью. Если на мультисессионном диске имеются незаписанные участки, воспроизведение диска закончится перед таким участком.
- На один компакт-диск может быть записано до 500 изображений.
- При воспроизведении дисков формата Kodak Picture CD могут быть воспроизведены только файлы JPEG в папках со снимками.
- Kodak Picture CD : JPEG-файлы в папке снимков могут воспроизводиться автоматически.
- Konica Picture CD : Если вы хотите просматривать фотоснимки, выберите файлы JPEG в меню клипов.
- Fuji Picture CD : Если вы хотите просматривать фотоснимки, выберите файлы JPEG в меню клипов.
- QSS Picture CD : Воспроизведение дисков QSS Picture CD невозможно.
- Если количество файлов на одном диске более 3000, могут быть воспроизведены только 3000 файлов JPEG.
- Если количество папок на одном диске более 300, могут быть воспроизведены только файлы JPEG в 300 папках.

Использование меню “Настройка”

Меню SETUP (“Настройка”) позволяет вам настроить DVD-проигрыватель в соответствии с вашими потребностями, так как позволяет вам выбрать предпочитаемые языки для разных функций, установить уровень родительского контроля или даже настроить проигрыватель на тип экрана вашего телевизора.

1. Когда проигрыватель находится в режиме “Стоп”, нажмите кнопку MENU. При помощи кнопок ВВЕРХ/ВНИЗ выберите **Setup(Настройка)**, затем нажмите кнопку ВПРАВО или ENTER.

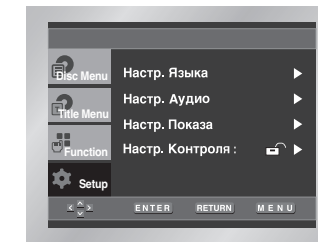

- ❶ **Настр. Языка** : настройка языка.
- ❷ **Настр. Аудио** : Настройка параметров звука.
- ❸ **Настр. Показа** : Настройка опций показа изображения. Используйте для выбора формата экрана телевизора и нескольких опций показа изображения.
- ❹ **Настр. Контроля** : Настройка возрастной категории зрителя позволяет пользователю установить нужный уровень родительского контроля с тем, чтобы предохранить детей от просмотра неподходящих для них фильмов, например, содержащих сцены насилия, фильмов “для взрослых” и т.п.

2. Используйте кнопку ВВЕРХ/ВНИЗ на пульте дистанционного управления для доступа к различным пунктам меню.

3. Используйте кнопку ENTER (ввод) для доступа к подменю.

Чтобы убрать меню с экрана после окончания настройки, вновь нажмите кнопку MENU.

ПРИМЕЧАНИЕ:

- Как убирать меню SETUP (Настройка) с экрана и вновь вызывать его на экран во время настройки. Нажмите кнопку RETURN (Возврат) или ВЛЕВО.
- В зависимости от диска, некоторые выбранные вами в меню “Setup” предпочтения могут не действовать.

Настройка языка

Если вы заранее выберете предпочитаемый вами язык для меню проигрывателя, меню диска, для звукового сопровождения и субтитров, он будет автоматически использоваться каждый раз, когда вы смотрите фильм.

Использование меню проигрывателя

1. Когда проигрыватель находится в режиме “Стоп”, нажмите кнопку MENU.
2. При помощи кнопок ВВЕРХ/ВНИЗ выберите **Setup (Настройка)**, затем нажмите кнопку ВПРАВО или ENTER.
3. При помощи кнопок ВВЕРХ/ВНИЗ выберите **Настр. Языка (Language Setup)**, затем нажмите кнопку ВПРАВО или ENTER.
4. При помощи кнопок ВВЕРХ/ВНИЗ выберите **Меню плеера (Player Menu)**, затем нажмите кнопку ВПРАВО или ENTER.
5. С помощью кнопок ВВЕРХ/ВНИЗ, выберите пункт ‘Русский’ (Russian).
6. Нажмите кнопку ENTER.
 - Выбирается русский язык и на экране вновь появляется меню “Настройка”.
 - Чтобы убрать с экрана меню “Настройка”, нажмите кнопку RETURN(возврат) или ВЛЕВО.

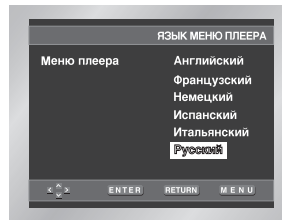
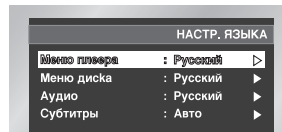

Использование языка меню диска

- Эта функция изменяет язык только для текста, выводимого на экран в меню диска.
1. Когда проигрыватель находится в режиме “Стоп”, нажмите кнопку MENU.
 2. При помощи кнопок ВВЕРХ/ВНИЗ выберите **Setup (Настройка)**, затем нажмите кнопку ВПРАВО или ENTER.
 3. При помощи кнопок ВВЕРХ/ВНИЗ выберите **Настр. Языка (Language Setup)**, затем нажмите кнопку ВПРАВО или ENTER.
 4. При помощи кнопок ВВЕРХ/ВНИЗ выберите **Меню диска (Disc Menu)**, затем нажмите кнопку ВПРАВО или ENTER.
 5. С помощью кнопок ВВЕРХ/ВНИЗ, выберите пункт ‘Русский’ (Russian).
 - Если требуемый язык отсутствует в меню, выберите пункт меню “Другое” (OTHERS).
 6. Нажмите кнопку ENTER.
 - Выбирается русский язык и на экране вновь появляется меню “Настройка”.

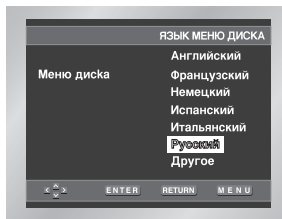

Настройка языка

Настройка языка звукового сопровождения

1. Когда проигрыватель находится в режиме “Стоп”, нажмите кнопку MENU.
2. При помощи кнопок ВВЕРХ/ВНИЗ выберите **Setup (Настройка)**, затем нажмите кнопку ВПРАВО или ENTER.
3. При помощи кнопок ВВЕРХ/ВНИЗ выберите **Настр. Языка (Language Setup)**, затем нажмите кнопку ВПРАВО или ENTER.
4. При помощи кнопок ВВЕРХ/ВНИЗ выберите **Аудио (Audio)**, затем нажмите кнопку ВПРАВО или ENTER.
5. С помощью кнопок ВВЕРХ/ВНИЗ, выберите пункт ‘Русский’ (Russian).
 - Если вы хотите, чтобы по умолчанию использовался язык оригинала фильма, записанного на диске, выберите пункт меню “Оригинал” (ORIGINAL).
 - Если требуемый язык отсутствует в меню, выберите пункт меню “Другое” (OTHERS).
6. Нажмите кнопку ENTER.
 - Выбирается русский язык и на экране вновь появляется меню “Настройка”.

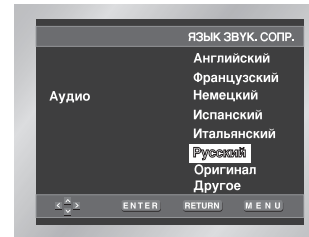

Настройка языка субтитров

1. Когда проигрыватель находится в режиме “Стоп”, нажмите кнопку MENU.
2. При помощи кнопок ВВЕРХ/ВНИЗ выберите **Setup (Настройка)**, затем нажмите кнопку ВПРАВО или ENTER.
3. При помощи кнопок ВВЕРХ/ВНИЗ выберите **Настр. Языка (Language Setup)**, затем нажмите кнопку ВПРАВО или ENTER.
4. При помощи кнопок ВВЕРХ/ВНИЗ выберите **Субтитры (Subtitle)**, затем нажмите кнопку ВПРАВО или ENTER.
5. С помощью кнопок ВВЕРХ/ВНИЗ, выберите пункт ‘Русский’ (Russian).
 - Выберите пункт меню УАвтоматическийФ (AUTOMATIC), если вы хотите, чтобы для субтитров использовался тот же язык, который вы выбрали для звукового сопровождения.
 - Если требуемый язык отсутствует в меню, выберите пункт меню “Другое” (OTHERS). На некоторых дисках может отсутствовать информация на том языке, который вы выбрали в качестве предпочтительного. В этом случае будет использоваться тот язык, который задан на диске в качестве языка оригинала.
6. Нажмите кнопку ENTER.
 - Выбирается русский язык и на экране вновь появляется меню “Настройка”.

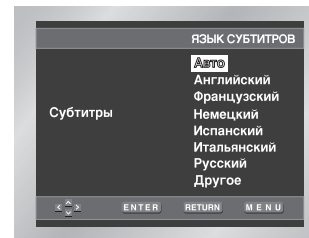

ПРИМЕЧАНИЕ:

- Если информация на выбранном языке не записана на диске, выбирается записанный на диске язык оригинала.
- Как убрать меню SETUP (Настройка) с экрана и вновь вызывать его на экран во время настройки. Нажимайте кнопку RETURN (возврат) или ВЛЕВО.

Настройка параметров звука

1. Когда проигрыватель находится в режиме “Стоп”, нажмите кнопку MENU.
2. При помощи кнопок ВВЕРХ/ВНИЗ выберите **Setup (Настройка)**, затем нажмите кнопку ВПРАВО или ENTER.
3. При помощи кнопок ВВЕРХ/ВНИЗ выберите **Настр. Аудио (Audio Setup)**, затем нажмите кнопку ВПРАВО или ENTER.
4. Используя кнопку ВВЕРХ/ВНИЗ, выберите желаемый пункт меню. Затем нажимайте кнопку ВПРАВО или ENTER.

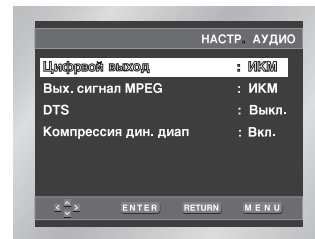
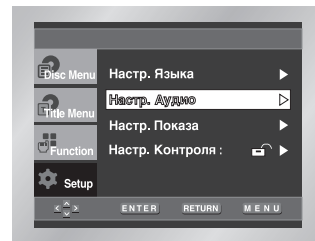

❶ Цифровой выход / ❷ Вых. сигнал MPEG

1. PCM (ИКМ): Преобразовывает в сигнал ИКМ (2 канала). Выбирайте PCM, когда используете выходы аналогового аудиосигнала.
2. Bitstream (Битовый поток): Преобразовывает в битовый поток сигнала системы Dolby Digital 5.1 канала (В случае MPEG-2-7.1 канала) выберите BITSTREAM, когда используете выход цифрового сигнала.

ПРИМЕЧАНИЕ: Обязательно выберите правильный тип сигнала для цифрового выхода, иначе не будет слышен звук.

❸ DTS

1. Выкл. (Off): Не выдает цифровой сигнал на выход.
2. Вкл. (On): Выдает битовый поток сигнала системы DTS только на выход цифрового сигнала. Если к проигрывателю подсоединен декодер системы DTS, выберите пункт меню DTS.

❹ Компрессия дин. диап (Dynamic Compression)

1. Вкл. (On): чтобы выбрать компрессию динамического диапазона.
2. Выкл. (Off): чтобы выбрать стандартный диапазон.

ПРИМЕЧАНИЕ:

- Как убирать меню **SETUP (Настройка)** с экрана и вновь вызывать его на экран во время настройки. Нажмите кнопку RETURN (Возврат) или ВЛЕВО.
- Сделано по лицензии фирмы Dolby Laboratories.
- Dolby® и символ DD являются фирменными знаками Dolby Laboratories.
- “DTS” и “DTS Digital Out” являются товарными знаками фирмы Digital Theater Systems, Inc.

Настройка параметров изображения

1. Когда проигрыватель находится в режиме “Стоп”, нажмите кнопку MENU.
2. При помощи кнопок ВВЕРХ/ВНИЗ выберите **Setup (Настройка)**, затем нажмите кнопку ВПРАВО или ENTER.
3. При помощи кнопок ВВЕРХ/ВНИЗ выберите **Настр. Показа (Display Setup)**, затем нажмите кнопку ВПРАВО или ENTER.
4. Используя кнопку ВВЕРХ/ВНИЗ, выберите желаемый пункт меню. Затем нажимайте кнопку ВПРАВО или ENTER.

❶ формат ТВ-экрана (TV Aspect)

Вы можете выполнить регулировку формата изображения в соответствии с форматом экрана вашего телевизора.

1. 4:3 Letter Box : Выбирайте эту опцию, если вы хотите смотреть целиком изображение, записанное на DVD-диске в формате 16:9, а у вашего телевизора формат экрана 4:3. В этом случае сверху и снизу экрана изображение будет ограничено черными полосами.
2. 4:3 Pan-Scan : Выбирайте эту опцию, если у вашего телевизора формат экрана 4:3 и вы хотите смотреть центральную часть изображения, записанного в формате 16:9 (крайние боковые части изображения будут обрезаны).
3. 16:9 Wide: На широкоэкранном телевизоре изображение с форматом кадра 16:9 будет занимать всю площадь экрана.

❷ Стоп-кадр (Still Mode)

Эти опции помогут вам устранить дрожание изображения в режиме стоп-кадра и добиться более четкого воспроизведения на экране мелкого текста.

1. Авто (Auto): Когда выбран режим AUTO переключение между режимами Field/Frame будет производиться автоматически.
2. Поле (Field) : Выбирайте этот режим, когда в режиме AUTO (автоматический) остановленное изображение на экране дрожит.
3. Кадр (Frame) : ыбирайте этот режим, когда вы хотите видеть мелкие буквы на экране более четкими, чем обеспечивает режим AUTO.

❸ Экр сообщения (Screen Messages)

Используйте этот пункт меню для включения или выключения вывода сообщений на экран телевизора.

❹ Выход NTSC (NTSC Disc Output)

"NTSC", если экран имеет только вход видеосигнала NTSC. Если это не так, можно оставить установку "PAL 60 Hz" как есть.

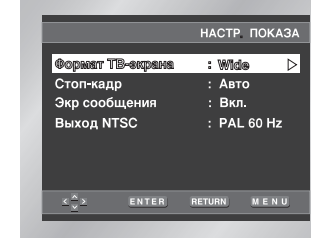
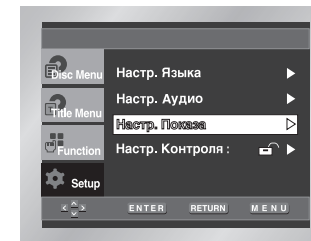

Настройка уровня родительского контроля

Фнкция “Уровень родительского контроля” действует для DVD-дисков, на которых закодирована информация о возрастной категории - что помогает вам контролировать типы DVD-дисков, которые смотрит ваша семья. Диски разделяются максимум на 8 возрастных категорий, которым соответствуют уровни родительского контроля.

1. Когда проигрыватель находится в режиме “Стоп”, нажмите кнопку MENU.
2. При помощи кнопок ВВЕРХ/ВНИЗ выберите **Setup** (Настройка), затем нажмите кнопку ВПРАВО или ENTER.
3. При помощи кнопок ВВЕРХ/ВНИЗ выберите **Настр. Контроля** (Parental Setup), затем нажмите кнопку ВПРАВО или ENTER.
4. Если вы хотите использовать пароль, то используя кнопку ВПРАВО/ВЛЕВО выберите пункт меню **Да** (Yes). На экране появится сообщение **Введите пароль** (Enter Password).
5. Введите свой пароль в кнопки ВВЕРХ/ВНИЗ/ВПРАВО/ВЛЕВО. Вывод на экран пароля повторного входа возникает для подтверждения пароля. Введите свой пароль повторно. Появление на экране защиты от просмотров детьми нежелательных дисков.

Об уровне возрастной категории:

Родительский контроль будет работать только когда для пункта меню **Использовать пароль** (Use Password) выбрано состояние Да (Yes). Чтобы проигрыватель не проверял возрастную категорию диска, выберите для этого пункта состояние Нет (No) с помощью кнопки ВВЕРХ/ВНИЗ. Используйте кнопку ВПРАВО или ENTER, чтобы выбрать пункт меню **Возрастная категория** (Rating Level). Нажмите кнопку ENTER.

- Используйте кнопку ВВЕРХ/ВНИЗ, чтобы выбрать желаемый уровень (например, Level 6 (Уровень 6)) и нажмите кнопку ENTER. Теперь диски, которым присвоен Уровень 7 и выше, не будут воспроизводиться.

- Чтобы отменить проверку возрастной категории диска, выберите состояние No для пункта меню Use Password, используя кнопку ВПРАВО или ENTER.

Об изменении пароля:

- Используйте кнопку ВВЕРХ/ВНИЗ, чтобы выбрать пункт меню **Поменять пароль** (Change Password). Нажмите кнопку ENTER. На экране появится приглашение на изменение пароля.
- ведите ваш новый пароль. Затем введите новый пароль еще раз.

ПРИМЕЧАНИЕ:

- **Как убирать меню SETUP (Настройка) с экрана и вновь вызывать его на экран во время настройки.** Нажмите кнопку RETURN (Возврат) или ВЛЕВО.
- Если вы забыли ваш пароль, обратитесь к параграфу “Вы забыли пароль” Руководства по поиску неисправностей.

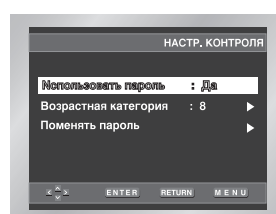
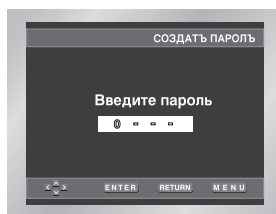
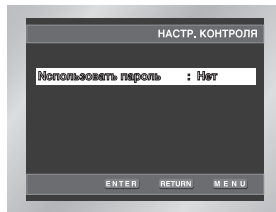
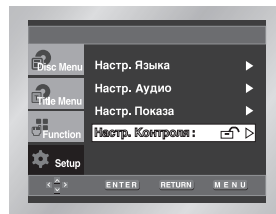

Меры предосторожности

При работе с проигрывателем

- **Избегайте влияния сильных магнитных полей.**
Изображение на экране проигрывателя может стать искаженным, если проигрыватель находится вблизи ярких люминесцентных ламп, в автомобиле, рядом с телевизионным приемником или источниками магнитного поля.
- **После просмотра не забудьте вынуть диск, выключить проигрыватель и отсоединить блок батарей.**
- **Вблизи передающих станций или линий электропередач на изображении могут появиться искажения из-за помех.**
- **Не роняйте проигрыватель, не подвергайте его сильной вибрации или ударам.**
- **Не кладите проигрыватель рядом с настольной лампой.**
Тепло от падающего света может вызвать деформацию частей проигрывателя и другие неполадки.
- **Неукоснительно соблюдайте правила эксплуатации электрических приборов на воздушных средствах транспорта.**
- **Избегайте эксплуатации данного изделия в условиях высоких температур и влажности.**
Данное изделие предназначено для эксплуатации в диапазоне температур 10°C~30°C и влажности 30%~80%. Избегайте попадания на изделие прямого солнечного света, в том числе через закрытое окно автомобиля. Это может вызвать деформацию частей проигрывателя и привести к возгоранию и телесным повреждениям.
- **Избегайте попадания в проигрыватель воды, песка, пыли, других посторонних предметов. Не эксплуатируйте проигрыватель в дымных и сырых местах с источниками пара.**
Это может вызвать неполадки в работе или загрязнение оптики проигрывателя. Храните проигрыватель в хорошо проветриваемом помещении.
- **В условиях низких температур цветной ЖК-экран включается с некоторой задержкой после включения проигрывателя.**
Это не является признаком неисправности. Не включайте проигрыватель при температурах ниже 10°C.
- **Во избежание повреждения линз будьте особенно внимательны при установке и снятии диска и чистке проигрывателя.**
Проигрыватель может стать неработоспособным.

Меры предосторожности

При транспортировке проигрывателя

- **Перед подготовкой к транспортировке не забудьте извлечь диск из проигрывателя.**
Также рекомендуется извлечь диск и выключить питание, если вы не собираетесь больше пользоваться проигрывателем.

Экономия электроэнергии

- **Если проигрыватель не используется, выключите питание.**
Если вы не собираетесь пользоваться им в течение длительного времени, отсоедините сетевой шнур от настенной розетки.

Уход за ЖК-экраном

- **Чтобы ЖК-экран оставался чистым, после выключения питания протрите его мягкой салфеткой.**

О ЖК-экране

- При производстве данной жидкокристаллической панели использовались новейшие технологии, обеспечивающие функциональность 99,99% пикселей.

Меры предосторожности

Меры предосторожности при обращении с блоком батарей питания

Обратите особое внимание!

При обращении с блоком батарей питания неукоснительно следуйте нижеприведенным инструкциям. В противном случае имеется опасность возникновения короткого замыкания, перегрева, задымления, возгорания или повреждения изделия.

1. Никогда не разбирайте блок батарей и не вносите в него какие-либо изменения. Не прикасайтесь металлическими предметами к контактам на блоке.
2. Избегайте попадания внутрь блока металлических предметов.
3. Не допускайте воздействия прямого солнечного излучения на блок батарей, не кладите его в приборный отсек автомобиля, не подвергайте действию высоких температур.
4. Избегайте контакта с водой, открытым пламенем и источниками тепла.
5. Для зарядки аккумуляторов всегда используйте адаптер переменного тока из комплекта поставки проигрывателя.
6. Данный блок батарей питания предназначен только для работы с вашим портативным проигрывателем DVD.
Не подключайте его к другим устройствам.

Будьте осторожны!

1. Не роняйте и не подвергайте блок батарей вибрации.
2. Держите подальше от детей.
3. Возможна протечка из блока электролита, который опасен для глаз. При попадании жидкости в глаза, немедленно промойте их большим количеством воды и немедленно обратитесь за медицинской помощью. При попадании жидкости на кожу и одежду немедленно промойте их водой.

Запомните!

1. Если блок не используется, уберите его и храните в прохладном месте.
2. Не заряжайте блок батарей при помощи адаптера переменного тока в течение очень долгого времени.
В результате можно получить легкий ожог.
3. Не храните блок в пыльных, дымных и сырых местах с источниками пара.
 - Во избежание возгорания или поражения электрическим током не оставляйте блок батарей рядом с кухней, нагревателем, в любом ином задымленном или сыром месте.
 - В автомобиле избегайте попадания на блок прямого солнечного света, тепла, действия высоких температур.
Это может вызвать взрыв и возгорание, а также повлечь за собой короткое замыкание, перегрев, задымление, возгорание или повреждение изделия.
4. Эксплуатация блока при температурах ниже 10°C и выше 30°C сокращает срок службы батарей.

Меры предосторожности

После зарядки удалите блок батарей из проигрывателя.

- В данном блоке использованы ионно-литиевые батареи, которые медленно теряют заряд даже будучи отключенными. Поэтому всегда пользуйтесь полностью заряженными батареями.
- Заряжайте батареи до того момента, когда зеленый индикатор заряда перестанет мигать и начнет гореть постоянно. Неполный заряд сокращает срок службы блока батарей питания.

Меры предосторожности при зарядке блока батарей питания

- Заряжайте блок при окружающей температуре 10°C~30°C. При более низких температурах время заряда увеличивается, а емкость батарей уменьшается. Кроме того, при высоких температурах невозможно достичь полной зарядки батареи.
- Если проигрыватель DVD перегреется и температура блока батарей превысит определенный предел, батареи теряют способность к зарядке. (Индикатор часто мигает и не светится постоянно). В этом случае отключите блок. После того, как температура снизится до приемлемого уровня, зарядка аккумуляторов начнется автоматически.
- Во время зарядки и эксплуатации температура блока батарей немного увеличивается. Это нормально и не является признаком нарушения нормальной работы. Горячий блок батарей заряжается очень долго или совсем не заряжается. Поэтому перед началом зарядки дайте блоку остыть.

Срок эксплуатации блока батарей питания (Низкие температуры)

- Срок работоспособности батарей ограничен. Даже отключенные от нагрузки батареи разряжаются. В зависимости от условий хранения, срок службы блока батарей, который не использовался около года, может резко уменьшиться. Если блока батарей хватает ненадолго даже после полной зарядки, необходимо заменить его на новый.
- В ремя непрерывной работы блока батарей сильно снижается в условиях эксплуатации при температурах ниже 10°C. Электрическая энергия генерируется в блоке батарей благодаря химической реакции. При очень низких температурах скорость этой реакции уменьшается, что снижает ресурс непрерывной работы.

На заметку

- Всегда используйте только тот блок батарей питания, который специально предназначен для вашего проигрывателя DVD.

ПРИМЕЧАНИЕ:

- Для увеличения срока работы блока батарей питания всегда выключайте проигрыватель, если вы им не пользуетесь. Если к проигрывателю подключен адаптер переменного тока, заряжайте аккумуляторы при выключенном проигрывателе.

Меры предосторожности

Меры предосторожности при хранении блока батарей питания

- Даже отключенные от нагрузки батареи разряжаются. Чтобы сократить утечку, следуйте нижеприведенным рекомендациям.
 1. После окончания работы проигрывателя всегда отключайте от него блок батарей.
 2. Если вы не пользуетесь проигрывателем, выключите его. Даже в дежурном режиме проигрыватель расходует энергию батарей, и их заряд уменьшается.
 3. Перед тем как убрать блок батарей на хранение, полностью израсходуйте заряд аккумуляторов (включите и эксплуатируйте проигрыватель до полного разряда батарей) и храните блок в сухом прохладном месте. При высоких температурах емкость батарей снижается. При высоких температурах емкость батарей снижается.
 4. Блок батарей необходимо зарядить (и снова разрядить в работающем проигрывателе) хотя бы раз в 6 месяцев. Это предотвратит потерю емкости аккумуляторов.

Адаптер переменного тока

- Ваш адаптер предназначен для работы в сети переменного тока частотой 50/60 ц и напряжением 100~240 В. Используйте адаптер только для указанных значений напряжения и включайте его в соответствующую сетевую розетку.
- Во избежание помех приема не ставьте адаптер рядом с радиоприемными устройствами.
 - Избегайте попадания в адаптер жидкостей, огнеопасных веществ или металлических предметов.
 - Адаптер помещен в пластиковый корпус. Не разбирайте корпус.
 - Не роняйте, не трясите, не подвергайте адаптер ударам.
 - Избегайте попадания на корпус адаптера прямого солнечного света.
 - Не пользуйтесь адаптером при высоких или низких температурах, при большой влажности.

Чистка и уход

- В корпусе проигрывателя много пластмассовых деталей. Чтобы не повредить отделку, не используйте для чистки летучие растворители (бензин, растворитель красок).
- Протирайте корпус мягкой сухой салфеткой. Загрязненные места протрите салфеткой, смоченной раствором нейтрального моющего средства, и снова протрите мягкой и сухой салфеткой.
- Удалите грязь и следы пальцев с экрана при помощи мягкой и сухой салфетки.

Устранение неисправностей

В случае возникновения неполадок в работе проигрывателя DVD, прежде чем обратиться в сервисный центр компании Samsung, ознакомьтесь с нижеприведенными рекомендациями.

Описание неполадки	Что делать
Проигрыватель не включается или внезапно отключается	<ul style="list-style-type: none"> Убедитесь, что сетевой шнур включен в сетевую розетку. Выключите и снова включите проигрыватель.
Блок батарей питания установлен, но проигрыватель не включается или внезапно отключается	<ul style="list-style-type: none"> Убедитесь в том, что батареи полностью заряжены. Если же нет - зарядите их.
Пульт дистанционного управления не работает	<ul style="list-style-type: none"> Аккумуляторы исчерпали ресурс. Замените на новые. Проверьте, что сигнал с пульта поступает на датчик проигрывателя. Проверьте полярность подключения батарей. Уберите предметы, мешающие попаданию сигнала с пульта ДУ на датчик проигрывателя. Проверьте подключение аудио-и видеокабелей.
Нет изображения или звука	<ul style="list-style-type: none"> Проверьте правильность подключения аудио-и видеокабелей. Убедитесь, что вставленный диск - диск DVD (с региональным кодом 1 или общего доступа), DVD-RW, VIDEO CD или АУДИО CD. Не ставьте в проигрыватель грязные диски или диски с царапинами Вставляйте диск этикеткой вверх. Возможно, загрязнилась оптика привода диска. Чтобы прочистить оптику, обратитесь в сервисный центр. Если проигрыватель подключен к телевизору, проверьте, какой вход используется (VIDEO или AV).
Утрачен пароль	<ul style="list-style-type: none"> Выньте диск и включите питание. Одновременно нажмите на проигрывателе кнопки STOP и PLAY и удерживайте их нажатыми в течение 3 сек. На экране появится меню выбора языка. Выберите нужный язык. Нажмите кнопку MENU на пульте ДУ, чтобы войти в режим родительского контроля. Как видите, контроль теперь разблокирован. Нажмите кнопку DOWN (СНИЗ), чтобы выбрать пункт Parental (Родительский контроль). Нажмите кнопку ENTER. Появится окно диалога Create Password (Создать пароль). Теперь можно задать новую рейтинговую оценку и изменить числовой пароль.

Многда работоспособность внутреннего микроконтроллера проигрывателя может быть нарушена из-за сильных электрических помех. Если вам так кажется, выключите проигрыватель и снова включите его.

Устранение неисправностей

Описание неполадки	Что делать
Нет изображения	<ul style="list-style-type: none"> Убедитесь, что ЖК-дисплей (экран проигрывателя) включен.
Нет звука	<ul style="list-style-type: none"> Если крышка с экраном закрыта, поднимите ее. В противном случае громкоговорители останутся выключенными. Какой уровень громкости установлен? Если необходимо, увеличьте громкость. Проверьте не подключены ли наушники к гнезду PHONES. Если наушники подключены, громкоговорители будут выключены.
Нет изображения и звука	<ul style="list-style-type: none"> Убедитесь, что проигрыватель находится в режиме просмотра DVD, а не приема сигнала с внешних устройств.
Искажения изображения или звука.	<ul style="list-style-type: none"> Диск не должен иметь царапин или загрязнений.
К проигрывателю для просмотра подключены внешние устройства, но ничего не происходит	<ul style="list-style-type: none"> Проверьте правильность подключения аудио- и видеокабелей. Убедитесь, что кабель S-Video подключен именно выходу проигрывателя. Убедитесь, что проигрыватель находится в режиме приема сигнала с внешних устройств, а не просмотра DVD.

Устранение неисправностей

Описание неполадки		Что сделать
DVD	На внешнем устройстве, подключенном к проигрывателю, нет изображения	<ul style="list-style-type: none"> Убедитесь, что телевизор готов к приему сигнала (VIDEO или AV). Проверьте правильность подключения аудио-и видеокабелей.
	Звук Dolby Digital очень тихий	<ul style="list-style-type: none"> Установите параметр динамической компрессии меню настроек "Компрессия дин. диап" в значение "Вкл. (On)". Это увеличит громкость звука Dolby Digital и улучшит качество звучания.
Работоспособность	Блок батарей не заряжается	<ul style="list-style-type: none"> Убедитесь, что проигрыватель DVD выключен. Зарядка блока батарей возможна только при выключенном проигрывателе. Зарядка горячего блока батарей займет больше времени. Дождитесь охлаждения блока батарей.
	Питание проигрывателя не включается	<ul style="list-style-type: none"> Замените блок батарей новым полностью заряженным блоком или подключите адаптер переменного тока.
	Индикатор зарядки не горит (зарядки блока батарей не происходит)	<ul style="list-style-type: none"> Замените блок батарей новым полностью заряженным блоком или подключите адаптер переменного тока. Если проигрыватель DVD перегреется и температура внутри блока батарей превысит определенный предел, батареи теряют способность к зарядке. В этом случае отключите блок. После того, как температура снизится до приемлемого уровня, зарядка начнется автоматически. Убедитесь в том, что температура окружающей среды находится в пределах 10°C~30°C. Проверьте правильность подключения штекера адаптера к проигрывателю.
Работоспособность	Индикатор зарядки быстро мигает зеленым цветом	<ul style="list-style-type: none"> Отсоедините штекер адаптера от блока батарей и снова подключите его. Если блок батарей вставлен в проигрыватель, прежде чем проделать вышеуказанную процедуру, отсоедините от него штекер адаптера переменного тока. Попробуйте зарядить при помощи этого адаптера другой блок батарей. Если он не заряжается, возможно, ваш адаптер неисправен. Если зарядка второго блока батарей происходит нормально, ваш первый блок неисправен и требует замены.

Технические характеристики

Общие	Электрическая сеть	Сеть переменного тока 100-240V, 50/60Hz
	Потребляемая мощность	16Вт
	Вес	1,5 Кг (без блока батарей)
	Габариты	301мм(Ш) 29.5мм(В) 203мм(Г)
	Диапазон рабочих температур	от +5°C до +35°C
	Диапазон рабочей влажности	от 10 % до 75 %
Типы используемых дисков	DVD (DIGITAL VERSATILE DISC)	<p>Линейная скорость чтения: 3,49 м/сек.</p> <p>Среднее время воспроизведения (односторонний однослойный диск): 135 мин.</p>
	CD: 12 см (компакт диск)	<p>Линейная скорость чтения: 1,2-1,4 м/сек.</p> <p>Максимальное время воспроизведения: 74 мин.</p>
	CD: 8 см (компакт диск)	<p>Линейная скорость чтения: 1,2-1,4 м/сек.</p> <p>Максимальное время воспроизведения: 20 мин.</p>
	VCD: 12 см	<p>Максимальное время воспроизведения: 74 мин. (видео + аудио)</p> <p>Воспроизведение 74 мин. + Аудио)</p>
Выход видео	Композитный видео	1 канал: 1,0 В амп. (на нагрузке 75 Ом)
	S-VIDEO	<p>Сигнал яркости: 1,0 В амп. (на нагрузке 75 Ом)</p> <p>Сигнал цветности: 0,286 В амп. (на нагрузке 75 Ом)</p>
Выход аудио	2 канала	Левый (1/Л), Правый (2/П)
	*Полоса воспроизводимых частот	При частоте дискретизации 48 КГц: 4 ц - 22 Гц При частоте дискретизации 96 КГц: 4 Гц - 44 КГц
	*Соотношение сигнал/шум	110 дБ
	*Динамический диапазон	100 дБ
	*Полный коэффициент гармонических искажений	0,004 %

* : Номинальные значения

- Компания Samsung Electronics Co., Ltd оставляет за собой право вносить изменения в технические характеристики без предварительного оповещения.
- Вес и габариты указаны приблизительно