

РУССКИЙ

Canon

**PowerShot A95**

DIGITAL CAMERA

**Руководство пользователя  
камеры**

**DiG!C**



- Обязательно прочитайте раздел *Прочитайте это в первую очередь* (стр. 4).
- Также ознакомьтесь с *Вводным руководством по программному обеспечению* и *Руководством по прямой печати*.

### **Ограничение ответственности**

- Несмотря на то что были приложены все усилия для обеспечения полноты и точности информации, содержащейся в данном Руководстве, компания Canon не несет ответственности за возможные опечатки и упущения в документации.
- Компания Canon сохраняет за собой право в любое время изменять характеристики аппаратных средств и программное обеспечение, описанные в данном Руководстве, без предварительного уведомления.
- Никакая часть настоящего Руководства не может быть воспроизведена, передана, переписана, записана в систему поиска информации или переведена на какой-либо язык в какой бы то ни было форме и какими бы то ни было средствами без предварительного письменного согласия компании Canon.
- Компания Canon не дает никаких гарантий в отношении ущерба, причиненного порчей или потерей данных вследствие ошибочной эксплуатации или неисправности камеры, программного обеспечения, карт CompactFlash™ (CF-карт), персональных компьютеров, периферийных устройств или использования иных карт, не являющихся картами типа Canon CF.

### **Торговые марки**

- Canon и PowerShot являются торговыми марками компании Canon Inc.
- CompactFlash является торговой маркой корпорации SanDisk.
- Macintosh, Mac OS и QuickTime являются торговыми марками корпорации Apple Computer, зарегистрированными в США и других странах.
- Microsoft, Windows и Windows NT являются зарегистрированными торговыми марками либо торговыми марками корпорации Microsoft в США и/или других странах.
- Прочие названия и изделия, не упомянутые выше, могут быть зарегистрированными торговыми марками или торговыми марками соответствующих компаний.







### **Рекомендуется использовать оригинальные дополнительные принадлежности компании Canon.**

Данное изделие оптимизировано для работы с оригинальными дополнительными принадлежностями компании Canon. Компания Canon не несет ответственности за любые повреждения данного изделия и/или несчастные случаи, такие, как возгорание и т.п., вызванные неполадками в работе дополнительных принадлежностей сторонних производителей (например, протечка и/или взрыв аккумулятора). Обратите внимание, что гарантия не распространяется на ремонт, связанный с неправильной работой дополнительных принадлежностей сторонних производителей, хотя такой ремонт возможен на платной основе.

## Порядок операций и справочные руководства



## Условные обозначения

Символы под заголовками обозначают режимы работы. Например, в приведенном ниже примере диск установки режима должен быть установлен в положение **AUTO**, **P**, **Tv**, **Av**, **M**, , , , , , **SCN** или .

### Использование вспышки

Диск установки режима **AUTO** **P** **Tv** **Av** **M**      **SCN** 



Этим символом обозначается важная информация, относящаяся к работе камеры.



Этим символом обозначаются сведения, дополняющие основные операции.

# Содержание

Разделы, помеченные символом ★, содержат сводные перечни или таблицы функций камеры или операций.

## Прочитайте это в первую очередь..... 4

Обязательно прочитайте эти параграфы .....	4
Меры предосторожности .....	6
Предотвращение неисправностей.....	11

## Элементы камеры и их назначение ..... 12



## Подготовка камеры ..... 15









Установка элементов питания .....	15
Установка CF-карты .....	18
Установка даты и времени .....	21
Установка языка.....	22
Открытие ЖК-монитора .....	24
★ Съемка с ЖК-монитором .....	26

## Основные функции ..... 31



Включение/выключение питания .....	31
Переключение между режимами съемки и воспроизведения .....	32

## Съемка – Основные операции ..... 34

 Автоматический режим .....	34
Просмотр изображения сразу после съемки.....	37
Использование диска установки режимов (Зона автоматических режимов) .....	39
 Портрет.....	39

 Пейзаж .....	39
 Ночной сюжет .....	39
 Короткая выдержка.....	39
 Длительная выдержка.....	39
Изменение разрешения и сжатия .....	41
 Использование вспышки .....	43
 Режим «Макро» .....	45
Автоспуск.....	46
Цифровой зум .....	47
Непрерывная съемка .....	48
 Съемка панорам (режим съемки панорам).....	49
SCN Режим специального сюжета .....	51
Режим печати открыток .....	54
 Режим видеосъемки.....	56

## Воспроизведение – Основные операции ..... 58

Просмотр изображений по одному (воспроизведение одиночного изображения) .....	58
 Увеличение изображений.....	58
 Одновременный просмотр девяти изображений (индексный режим) .....	59
Переход через несколько изображений.....	60
Просмотр/редактирование видеofilмов .....	60

## Стирание ..... 64

 Стирание изображений по одному .....	64
Стирание всех изображений .....	64

**Съемка – Расширенные функции ..... 66**

- ★ Выбор меню и установок ..... 66
- ★ Установки меню и установки по умолчанию ..... 69
  - Восстановление параметров по умолчанию ..... 75
  - Использование диска установки режима (Зона творческих режимов) ..... 76
  - P** Программная автоматическая экспозиция ..... 77
  - Tv** Установка выдержки затвора ..... 77
  - Av** Установка величины диафрагмы ..... 79
  - M** Ручная установка выдержки и диафрагмы ..... 80
- Выбор рамки автофокусировки ..... 81
  -  Ручная установка рамки автофокусировки ..... 82
- Переключение режимов замера экспозиции ..... 83
- Настройка экспозиции ..... 85
- Настройка цветовых оттенков (Баланс белого) ..... 86
- Изменение чувствительности ISO ..... 89
- Выбор фотоэффекта ..... 90
- Настройка мощности вспышки ..... 91
- Съемка объектов, не подходящих для автофокусировки ..... 92
- C** Сохранение пользовательских настроек ..... 94
  - Установка функции автоповорота ..... 95

**Воспроизведение – Расширенные функции ..... 97**

- Поворот изображений на мониторе ..... 97
- Добавление звуковых комментариев к изображению ..... 98
- Автопоказ ..... 99
- Защита изображений ..... 100

**Различные функции ..... 101**

- О печати ..... 101
- Параметры печати DPOF ..... 103
- Параметры передачи изображений (Заказ передачи DPOF) ..... 107
- Загрузка изображений в компьютер ..... 108
  - Требования к компьютеру ..... 109
- Просмотр изображений на экране телевизора ..... 117
- Сброс номеров файлов ..... 118
- Индивидуальная настройка камеры (Параметры «Моя камера») ..... 120
- Регистрация параметров меню «Моя камера» ..... 121

**Список сообщений ..... 124****Поиск и устранение неполадок ..... 126****Приложение ..... 132**

- Комплекты питания (продаются отдельно) ..... 132
- Использование конверторов (продаются отдельно) .. 135
- Уход за камерой ..... 139

**Технические характеристики ..... 140**

- Ресурс элементов питания ..... 144
- CF-карты и их приблизительная емкость (количество кадров) .... 145

**Советы и информация по фотосъемке ..... 150****АЛФАВИТНЫЙ УКАЗАТЕЛЬ ..... 152**

- ★ Функции, доступные в различных режимах съемки ..... 159

## Обязательно прочитайте эти параграфы

---

### Тестовые снимки

Перед съемкой важных сюжетов настоятельно рекомендуется снять несколько пробных кадров, чтобы убедиться в правильности работы камеры. Обратите внимание на то, что компания Canon Inc., ее филиалы и дочерние компании, а также дистрибьюторы не несут никакой ответственности за любой ущерб, обусловленный какой-либо неисправностью камеры и ее принадлежностей (включая карты памяти CompactFlash™), приводящей к сбою в записи изображения или к записи изображения не в том формате, на который рассчитан аппарат.

### Предостережение в отношении нарушения авторских прав

Обратите внимание, что цифровые камеры Canon предназначены для личного использования и ни при каких обстоятельствах не должны использоваться для целей, нарушающих или противоречащих международным или местным законам и положениям по защите авторских прав. В некоторых случаях копирование с помощью камеры или иного устройства изображений, снятых во время спектаклей или выставок, а также снимков объектов коммерческого назначения может являться нарушением авторских прав или других установленных законодательством прав даже в том случае, если съемка изображения была произведена в целях личного использования.

### Ограничения действия гарантии

Условия гарантии на камеру см. в брошюре «Система европейской гарантии Canon (EWS)», входящей в комплект поставки камеры.

**Адреса службы поддержки клиентов Canon см. в конце данного Руководства или в брошюре «Система европейской гарантии Canon (EWS)».**

### **Температура корпуса камеры**

Если камера используется в течение длительного времени, корпус камеры может нагреваться. Помните об этом и соблюдайте осторожность при работе с камерой в течение длительного времени.

### **ЖК-монитор**

Жидкокристаллический монитор изготавливается с использованием высокопрецизионных технологий. Более 99,99% пикселей работают в соответствии с техническими требованиями. Менее 0,01 % пикселей могут иногда самопроизвольно загораться или отображаться в виде красных или черных точек.

Это не оказывает никакого влияния на записываемое изображение и не является неисправностью.

### **Видеоформат**

Перед использованием камеры совместно с телевизором установите в камере тот формат видеосигнала, который используется в Вашем регионе (стр. 118).

### **Установка языка меню**

Изменение языка меню рассматривается на стр. 22.

### **Зарядка аккумулятора резервного питания**

- Камера оснащена встроенным литиевым аккумулятором, обеспечивающим сохранение даты, времени и других параметров камеры. Этот аккумулятор заряжается, когда в камеру установлены основные элементы питания. Купив новую камеру, установите в нее полностью заряженные основные элементы питания или подключите камеру к бытовой сети переменного тока с помощью комплекта сетевого питания (приобретается отдельно) не менее чем на 4 ч, чтобы зарядить аккумулятор резервного питания. Он будет заряжаться, даже если выключатель питания камеры установлен в положение «Off» (Выкл.).
- Если при включении камеры отображается меню «Дата/время», это означает, что разрядился аккумулятор резервного питания. Зарядите его, как описано выше.

## Меры предосторожности

- Перед использованием камеры обязательно прочтите и уясните приведенные ниже правила техники безопасности. Строго следите за соблюдением правил надлежащего обращения с камерой.
- Приведенные ниже меры предосторожности позволяют обеспечить безопасную и правильную эксплуатацию камеры и ее принадлежностей с целью предотвратить травмирование фотографа и прочих лиц, а также повреждение оборудования.
- На нескольких следующих страницах под термином «оборудование» понимается в основном камера и ее источники питания (подробнее о дополнительных источниках питания см. в документе «Состав системы»).

### ПРЕДОСТЕРЕЖЕНИЯ

- **Запрещается направлять камеру непосредственно на солнце, а также на другие яркие источники света – это может повредить зрение.**
- **Запрещается применять вспышку в непосредственной близости от глаз человека или животного.** Воздействие света повышенной интенсивности, испускаемого вспышкой, может привести к ухудшению зрения. В частности, при съемке детей минимально допустимое расстояние до ребенка составляет 1 м.
- **Оборудование следует хранить в местах, недоступных для детей и подростков.** Если ребенок случайно повредит камеру или аккумулятор, это может привести к серьезной травме. Кроме того, попадание наручного ремня на шею ребенка может привести к удушью.
- **Не пытайтесь разобрать или изменить какую-либо часть оборудования, если это не предписывается настоящим Руководством.** Разборка или модифицирование оборудования может привести к поражению электрическим током высокого напряжения. Проверка, изменение и ремонт внутренних деталей должны производиться только квалифицированным сервисным персоналом, который уполномочен дистрибьютором или службой поддержки клиентов компании Canon.
- **Для предотвращения риска поражения электрическим током не прикасайтесь к деталям вспышки, если она повреждена.** Запрещается прикасаться к внутренним деталям оборудования, доступ к которым оказался открыт в результате повреждения. Возможно поражение электрическим током высокого напряжения. При первой возможности обратитесь к дистрибьютору камеры или в службу поддержки клиентов компании Canon.



- **Немедленно прекратите эксплуатацию оборудования в случае появления дыма или резкого запаха.** Нарушение этого требования может привести к возгоранию или поражению электрическим током. Немедленно выключите камеру, извлеките из нее элементы питания или отключите сетевой кабель от электрической розетки. Убедитесь в том, что выделение дыма или запаха прекратилось. Обратитесь к дистрибьютору камеры или в ближайшее отделение службы поддержки клиентов компании Canon.
- **Прекратите эксплуатацию оборудования, если оно упало или если поврежден корпус.** Нарушение этого требования может привести к возгоранию или поражению электрическим током. Немедленно выключите камеру, извлеките из нее элементы питания или отключите сетевой кабель от электрической розетки. Обратитесь к дистрибьютору камеры или в ближайшее отделение службы поддержки клиентов компании Canon.
- **Не допускайте попадания воды или других жидкостей на оборудование и не погружайте оборудование в какие-либо жидкости.** Не допускайте попадания жидкости внутрь камеры. Камера не является водонепроницаемой. В случае контакта наружной части камеры с жидкостью или содержащим соль воздухом протрите камеру мягкой абсорбирующей тканью. В случае попадания воды или прочих посторонних веществ внутрь камеры немедленно выключите питание камеры и извлеките из нее элементы питания или отключите сетевой кабель от электрической розетки. Продолжение эксплуатации оборудования может привести к возгоранию или поражению электрическим током. Обратитесь к дистрибьютору камеры или в ближайшее отделение службы поддержки клиентов компании Canon.
- **Запрещается использовать вещества, содержащие спирт, бензин, растворители или прочие горючие вещества, для чистки и обслуживания оборудования.** Использование этих веществ может привести к возгоранию.
- **Регулярно отсоединяйте кабель питания и удаляйте пыль и загрязнения, скапливающиеся на вилке, внутренних поверхностях электрической розетки и на окружающих областях.** При повышенном содержании в воздухе пыли, влаги или жира загрязнения, скапливающиеся за продолжительное время вокруг вилки, могут стать влажными и привести к короткому замыканию и последующему возгоранию.
- **Запрещается отрезать, повреждать и изменять шнур сетевого адаптера, а также ставить на него тяжелые предметы.** Любые подобные действия могут вызвать короткое замыкание и привести к пожару или поражению электрическим током.
- **Запрещается прикасаться к сетевому кабелю влажными руками.** Это может привести к поражению электрическим током. При отключении кабеля его следует держать за штекер. Запрещается тянуть за гибкую часть кабеля, так как это может привести к повреждению изоляции или оголению проводов, что является потенциальным источником пожара или поражения электрическим током.

- **Используйте только рекомендованные источники питания.** Использование других источников питания, кроме специально рекомендованных для работы с данным оборудованием, может привести к перегреву и деформации оборудования, возгоранию, поражению электрическим током или возникновению иных опасных ситуаций.
- **Запрещается оставлять элементы питания вблизи от источников тепла или подвергать их прямому воздействию огня или нагреванию.** Запрещается погружать элементы питания в воду. Подобные действия могут привести к повреждению элементов питания и вытеканию вызывающей коррозию жидкости, которая может явиться причиной пожара, поражения электрическим током, взрыва или серьезной травмы.
- **Запрещается разбирать, модифицировать или нагревать элементы питания:** существует риск получения травмы вследствие взрыва. Немедленно промойте водой любой участок тела (включая глаза, рот, кожу), а также одежду в случае попадания на них содержимого аккумулятора.
- **Не допускайте падения элементов питания, а также значительных механических воздействий на элементы питания, которые могут привести к повреждению их корпуса.** Это может вызвать утечку электролита и травмы.
- **Запрещается закорачивать клеммы элемента питания при помощи металлических предметов, например, держателей ключей.** Это может привести к перегреву, ожогам и прочим травмам.
- **Перед тем как выбросить элемент питания, заклейте его клеммы лентой или иным изоляционным материалом, чтобы предотвратить прямой контакт с другими объектами.** Соприкосновение с металлическими деталями предметов в контейнере для мусора может привести к пожару или взрыву. Элементы питания следует выбрасывать в специально отведенные для этого места, если таковые предусмотрены в месте Вашего проживания.
- **Следует использовать только рекомендуемые элементы питания и принадлежности.** Использование любых других аккумуляторов, кроме специально рекомендованных для данного оборудования, может вызвать взрыв или утечку электролита и, как следствие, привести к пожару, травме или повреждению окружающих предметов.
- **При использовании NiMH аккумуляторов типоразмера AA следует пользоваться только NiMH аккумуляторами типоразмера AA производства компании Sanyo и зарядным устройством, рекомендованным для этих аккумуляторов.** При использовании другого зарядного устройства аккумуляторы могут перегреться или деформироваться, что может стать причиной пожара или поражения электрическим током.
- **Во избежание пожара и прочих опасных ситуаций после завершения зарядки аккумулятора, а также когда камера не используется, отключайте зарядное устройство или компактный блок питания от камеры и от электрической розетки.** Непрерывное длительное использование устройства может привести к его перегреву, деформации и возгоранию.

- **Подключаемый к камере разъем компактного блока питания предназначен исключительно для работы с данной камерой.** Его использование с другими изделиями или аккумуляторами запрещено. Существует риск возникновения пожара и прочих опасных ситуаций.
- **Принимайте необходимые меры предосторожности при установке продаваемых отдельно широкоугольного конвертера, телеконвертера, конвертера для съемки с близкого расстояния и адаптера конвертера.** При их падении и разрушении стеклянные осколки могут вызвать травмы.

#### **Предупреждение о воздействии магнитных полей**

Не подносите предметы, чувствительные к магнитным полям (например, кредитные карточки) к громкоговорителю камеры (стр. 12). В результате возможна потеря данных или выход предмета из строя.

### **⚠ ПРЕДОСТЕРЕЖЕНИЯ**

- **Не следует использовать, оставлять или хранить оборудование в местах, подверженных воздействию интенсивного солнечного света или высокой температуры, например, на приборном щитке или в багажнике автомобиля.** Воздействие интенсивного солнечного света или тепла может привести к утечке электролита из аккумулятора, перегреву или взрыву аккумулятора и, как следствие, к пожару, ожогу или нанесению иных травм. Высокая температура может также вызвать деформацию корпуса. При использовании зарядного устройства для зарядки аккумуляторов или для питания камеры необходимо обеспечить хорошую вентиляцию.
- **Запрещается хранить оборудование во влажных или запыленных местах.** Это может привести к пожару, поражению электрическим током и прочим повреждениям.
- **Оберегайте камеру от ударов и чрезмерных механических нагрузок и тряски, которые могут привести к травме фотографа или повреждению оборудования, переносимого или удерживаемого с помощью ремня.**
- **Следите, чтобы в процессе съемки не закрывать вспышку пальцами или одеждой.** Возможно повреждение вспышки, может ощущаться запах дыма или будет слышен шум. Кроме того, не прикасайтесь к поверхности вспышки после съемки нескольких кадров непосредственно друг за другом. В обоих случаях можно обжечься.

- **Не используйте вспышку, если ее линза испачкана, покрыта пылью или к ней прилипли другие предметы.**  
В результате повышения температуры возможно повреждение вспышки.
- **Зарядное устройство или компактный блок питания необходимо подключать к розетке с указанным номинальным напряжением (не выше).** Вид вилки зарядного устройства зависит от региона.
- **Не используйте зарядное устройство или компактный блок питания, если поврежден его кабель или вилка, либо если вилка не до конца вставлена в электрическую розетку.**
- **Не допускайте соприкосновения металлических объектов (например, булавок или ключей) с контактами или вилкой зарядного устройства, а также загрязнения контактов или вилки.**
- **Если камера используется в течение длительного времени, корпус камеры может нагреваться.** Соблюдайте осторожность при работе с камерой в течение длительного времени: нагревание камеры может вызывать ощущение ожога при прикосновении.

## Предотвращение неисправностей

---

### Избегайте сильных магнитных полей

Запрещается класть камеру в непосредственной близости от электродвигателей и прочего оборудования, генерирующего сильные электромагнитные поля. Воздействие сильных электромагнитных полей может привести к неисправности или повреждению изображения.

### Не допускайте образования конденсата во избежание неполадок при работе с камерой

Быстрое перемещение оборудования из зоны высокой температуры в зону низкой температуры и наоборот может привести к образованию конденсата (капель воды) на внешних и внутренних поверхностях камеры. Для предотвращения этого явления можно поместить оборудование внутрь плотно закрывающегося пластикового пакета и подождать медленного выравнивания температур, после чего извлечь оборудование из пакета.

### Если происходит образование конденсата внутри камеры

В случае обнаружения конденсата немедленно прекратите работу с камерой. Продолжение эксплуатации оборудования может привести к выходу его из строя. Извлеките из камеры CF-карту, элементы питания или другой дополнительно приобретаемый источник питания; перед возобновлением использования камеры подождите, пока влага полностью испарится.

### Длительное хранение

Если камера не будет использоваться в течение длительного времени, извлеките элементы питания из камеры или зарядного устройства и храните оборудование в надежном месте. При длительном хранении камеры с установленными элементами питания они могут протечь и повредить камеру. Однако помните, что если камера хранится без элементов питания более трех недель, возможен сброс даты, времени и других параметров камеры на значения по умолчанию.

# Элементы камеры и их назначение

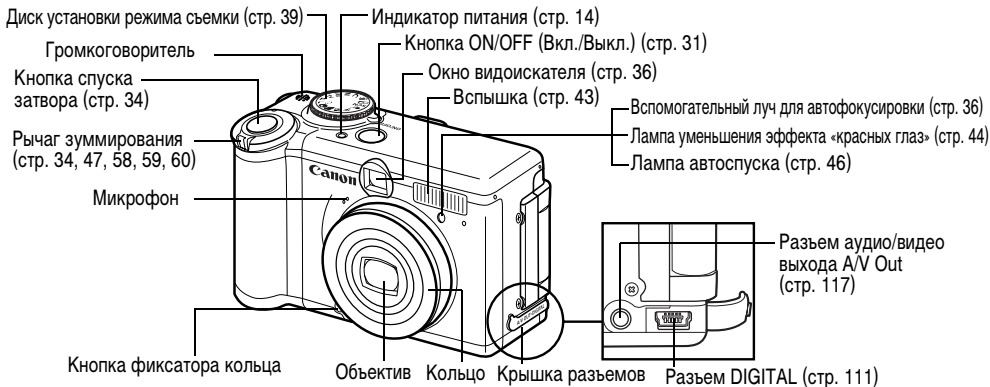

Для подключения камеры к компьютеру или принтеру используются перечисленные ниже кабели.

**Компьютер:** интерфейсный кабель IFC-400PCU (входит в комплект камеры)

**Принтеры, поддерживающие прямую печать (продаются отдельно)**

- Принтеры CP: интерфейсный кабель IFC-400PCU (входит в комплект камеры) или кабель непосредственного интерфейса DIF-100 (входит в комплект принтера CP-100/CP-10)
- VJ-принтеры:
  - Принтеры, поддерживающие *Bubble Jet Direct*: см. руководство пользователя пузырьково-струйного принтера.
  - Принтеры, поддерживающие *PictBridge*: интерфейсный кабель IFC-400PCU (входит в комплект камеры)
- Принтеры других производителей (не Canon), поддерживающие *PictBridge*: интерфейсный кабель IFC-400PCU (входит в комплект камеры)

**Информацию о принтерах, поддерживающих прямую печать, см. в документе *Состав системы* или в *Руководстве по прямой печати*, входящем в комплект поставки камеры.**

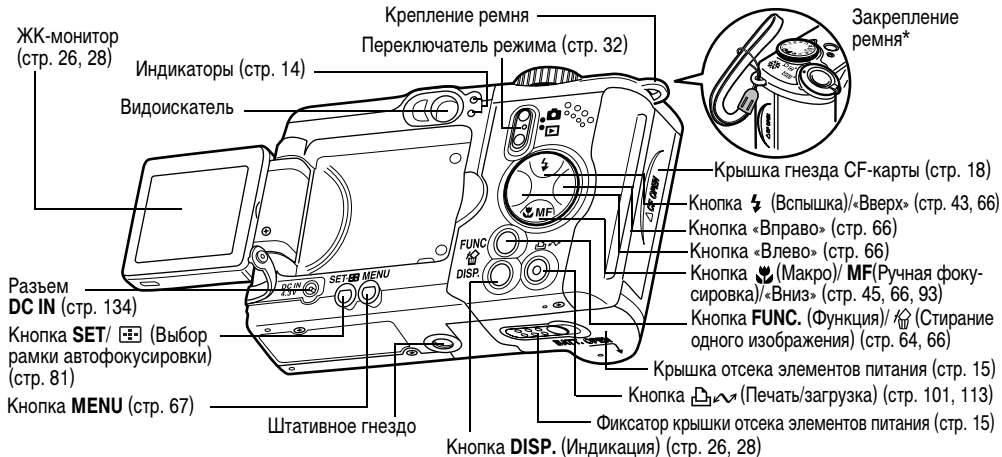

Одним нажатием кнопки 🖨️ (Печать/загрузка) могут выполняться следующие операции.

- **Печать:** см. *Руководство по прямой печати* (отдельный документ).
- **Загрузка изображений** (только Windows): см. стр. 108 в данном Руководстве и *Вводное руководство по программному обеспечению* (отдельный документ)

**Синий:** готов к печати/передаче изображений

**Синий мигающий:** производится печать/передача (при определенных способах прямой передачи индикатор может не мигать (стр. 113))

\* Держа камеру за ремень, не размахивайте камерой и не допускайте ее ударов о другие предметы.

## Диск установки режима съемки

Зона творческих режимов

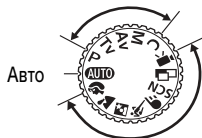

Авто

Диск установки режима съемки служит для переключения между режимами съемки.

- **AUTO** : Авто (стр. 34)  
Камера выбирает параметры автоматически.

Зона автоматических режимов

- Зона автоматических режимов  
Камера автоматически выбирает установки в соответствии с типом композиции.
  - ☺ : Портрет (стр. 39) 🏞️ : Пейзаж (стр. 39)
  - 🌃 : Ночной сюжет (стр. 39) 📷 : Короткая выдержка (стр. 39)
  - ⏸️ : Длительная выдержка (стр. 39)
  - SCN : Специальный сюжет (стр. 39, 51)
  - 📷 : Режим съемки панорам (стр. 39, 49) 📹 : Видео (стр. 56)
- Зона творческих режимов  
Для получения специальных эффектов пользователь может выбрать экспозицию, величину диафрагмы или другие параметры.
  - P** : Программная автоэкспозиция (стр. 77)
  - Tv** : Автоэкспозиция с приоритетом выдержки (стр. 77)
  - Av** : Автоэкспозиция с приоритетом диафрагмы (стр. 79)
  - M** : Ручная установка экспозиции (стр. 80)
  - C** : Пользовательский (стр. 94)

## Индикаторы

Индикаторы горят или мигают при нажатии кнопки ON/OFF (Вкл./Выкл.) или кнопки спуска затвора.

### Верхний индикатор

**Зеленый**: Готовность к съемке/Готовность к передаче данных (при подключении к компьютеру)

**Мигающий зеленый**: Запись на CF-карту/Считывание с CF-карты/Стирание с CF-карты/Передача данных (при подключении к компьютеру)/Низкий уровень заряда

**Оранжевый**: Готовность к съемке (вспышка включена)

**Мигающий оранжевый**: Готовность к съемке (предупреждение о сотрясении камеры)/Зарядка вспышки

### Нижний индикатор

**Желтый**: Режим «Макро»/Ручная фокусировка/Фиксация фокусировки

**Мигающий желтый**: сложности с фокусировкой (хотя все равно можно нажать кнопку спуска затвора, рекомендуется воспользоваться фиксацией фокусировки (стр. 92))

### Индикатор питания

**Зеленый**: Питание включено

**Мигающий зеленый**: Разряжен элемент питания



## Установка элементов питания

Установите 4 щелочных элемента питания типоразмера AA (входят в комплект камеры) или отдельно продаваемых никель-металлогидридных (NiMH) аккумулятора.

**1** Убедитесь, что питание камеры выключено.

**2** Сдвиньте защелку крышки отсека элементов питания в направлении стрелки и откройте крышку.

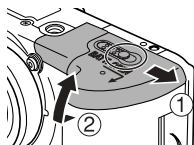

**3** Установите элементы питания, как показано на рисунке.

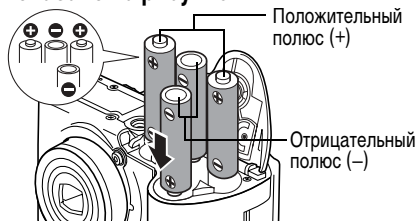

**4** Закройте крышку отсека элементов питания.



Если верхний индикатор камеры мигает зеленым цветом, запрещается выключать питание или открывать крышку отсека элементов питания. Камера записывает, считывает, стирает или передает изображение на или с CF-карты.



- При длительной непрерывной работе с камерой рекомендуется использовать отдельно продаваемый комплект сетевого питания АСК600 (стр. 134).
- Отдельно продаваемое зарядное устройство позволяет использовать для питания камеры NiMH аккумуляторы (стр. 132).
- См. *Ресурс элементов питания* (стр. 144).
- Информацию о комплекте аккумуляторов с зарядным устройством и о NiMH аккумуляторах типоразмера AA см. в документе *Состав системы* (отдельный документ).

## Правила обращения с элементами питания

- Используйте только щелочные элементы питания или NiMH аккумуляторы Canon типоразмера AA (продаются отдельно). Информацию по обращению с NiMH аккумуляторами типоразмера AA см. в разделе *Аккумуляторы* (стр. 132).

- **Так как характеристики щелочных элементов питания зависят от производителя, время работы камеры с приобретенными Вами элементами питания может быть меньше, чем с элементами питания, входящими в комплект поставки.**
- Если используются щелочные элементы питания, время работы камеры при низкой температуре может сократиться. Кроме того, в связи с техническими характеристиками щелочных элементов питания они могут разряжаться быстрее, чем NiMH аккумуляторы. Если камера используется при низкой температуре воздуха или в течение длительного времени, рекомендуется применять комплект NiMH аккумуляторов Canon размера AA (комплект из 4 штук).
- Хотя применение никель-кадмиевых аккумуляторов размера AA возможно, но они работают ненадежно и их использование не рекомендуется.
- **Запрещается одновременно устанавливать новые и частично использованные элементы питания. Обязательно одновременно устанавливайте четыре новых элемента питания (или полностью заряженные аккумуляторы). Частично использованные элементы питания могут протечь.**
- При установке элементов питания следите за правильной полярностью (клеммы + и -).
- **Запрещается одновременно использовать элементы питания разных типов или разных производителей. Все четыре элемента питания должны быть одинаковыми.**
- Перед установкой элементов питания хорошо протрите их контакты сухой тканью. Жирные следы пальцев и другие загрязнения могут привести к значительному сокращению количества снятых кадров или уменьшению времени работы.
- При низкой температуре емкость элементов питания снижается (особенно у щелочных элементов питания). Если при использовании камеры в холодную погоду элементы питания разряжаются быстрее, чем обычно, можно попробовать восстановить их работоспособность, нагрев элементы питания во внутреннем кармане одежды. Не кладите элементы питания в один карман с металлическими ключами или другими металлическими предметами, так как они могут вызвать короткое замыкание.
- Если фотокамеру не планируется использовать в течение длительного времени, извлеките из нее элементы питания и храните их в надежном месте. Если на длительное время оставить элементы питания в неиспользуемой камере, возможно повреждение камеры из-за протечки элементов питания. Однако помните, что если камера хранится без элементов питания более трех недель, возможен сброс даты, времени и других параметров камеры на значения по умолчанию.

## ПРЕДОСТЕРЕЖЕНИЕ

Запрещается использовать поврежденные элементы питания или элементы питания с полностью или частично удаленной внешней изоляцией; такие элементы могут протечь, перегреться или взорваться. Перед установкой купленных в магазине элементов питания обязательно проверяйте их изоляцию, так как у некоторых элементов питания она может быть повреждена. Не используйте элементы питания с дефектной изоляцией.

**Запрещается использовать элементы питания, аналогичные показанным ниже.**



Элементы питания с полностью или частично удаленной электрической изоляцией.





Элементы питания с плоским положительным (+) контактом.



Отрицательный контакт имеет правильную форму (выступает из металлического основания), но изоляция не закрывает край металлического основания.

## Индикация уровня заряда элементов питания

На ЖК-монитор выводится символ или сообщение, указывающее на частичную или полную разрядку элементов питания.

<p><b>Индикатор питания мигает зеленым светом.</b></p>	<p>Элементы питания почти разрядились. Для продолжения работы с камерой замените элементы питания или зарядите аккумуляторы. Если ЖК-монитор выключен, этот значок будет выведен при нажатии любой из перечисленных кнопок: <b>DISP.</b>,  или /MF.</p>
	
<p><b>Поменяйте батарейки</b></p>	<p>Элементы питания полностью разряжены, и дальнейшая работа камеры невозможна. Необходимо немедленно заменить элементы питания.</p>

## Установка CF-карты

**1** Убедитесь, что камера выключена.

**2** Сдвиньте крышку гнезда CF-карты в направлении стрелки и откройте крышку.

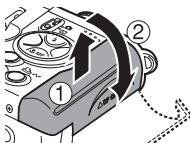

**3** Установите CF-карту этикеткой вверх.

- Вставьте CF-карту так, чтобы кнопка устройства выброса карты полностью вышла наружу.



- Чтобы извлечь CF-карту, нажмите на кнопку выброса карты и выньте карту.

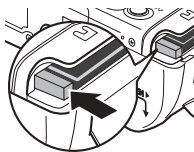

**4** Плотно закройте крышку гнезда CF-карты.



- Мигающий верхний зеленый индикатор означает, что производится запись, чтение, удаление или передача изображения на CF-карту или с CF-карты. Во избежание утраты или повреждения данных запрещается выполнять следующие операции:
  - подвергать камеру вибрации или ударам;
  - выключать питание или открывать крышку гнезда CF-карты.
- Обратите внимание, что если CF-карта отформатирована с помощью камеры другого производителя или на компьютере, либо отформатирована или отредактирована с помощью прикладных программ, запись на такую CF-карту может выполняться медленно или CF-карта может неправильно функционировать в этой камере.
- Рекомендуется использовать CF-карты, отформатированные в этой камере (см. *Форматирование CF-карты* (стр. 19)). Карты, входящие в комплект поставки камеры, не требуют дополнительного форматирования.



См. *CF-карты и их приблизительная емкость (количество кадров)* (стр. 145).

## CF-карты

- CF-карты представляют собой высокотехнологичные электронные устройства. Запрещается изгибать их, прикладывать к ним усилия или подвергать их ударам и вибрации.
- Запрещается разбирать или вносить изменения в конструкцию CF-карты.
- Резкие перепады температуры могут привести к конденсации влаги в карте и ее неправильному функционированию. Для предотвращения конденсации перед переносом карты в место с другой температурой поместите карту в плотно закрывающийся пластиковый пакет, а затем подождите, пока температура карты сравняется с температурой окружающей среды. В случае, если на CF-карте образовался конденсат, храните CF-карту при комнатной температуре до полного естественного испарения капель влаги.
- Храните CF-карту в прилагаемом футляре.
- Не пользуйтесь CF-картами и не храните их в следующих местах:
  - в местах с повышенным количеством пыли или песка;
  - в местах с высокой влажностью и высокой температурой.

## Форматирование CF-карты

Необходимо обязательно отформатировать новую CF-карту; кроме того, форматирование можно использовать для удаления с CF-карты всех изображений и прочих данных.



Имейте в виду, что при форматировании CF-карты с нее стираются все данные, в том числе защищенные изображения и файлы других типов. Проверьте содержимое CF-карты перед форматированием.

**1 Включите питание (стр. 31).**

**2 Откройте ЖК-монитор (стр. 24) и нажмите кнопку MENU. Кнопкой «Влево» или «Вправо» выберите меню [MENU] (Настройка)].**

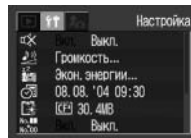

**3 Кнопкой «Вверх» или «Вниз» выберите [MENU] (Формат) и нажмите кнопку SET.**

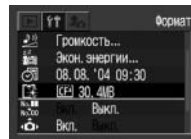

#### 4 Кнопкой «Влево» или «Вправо» выберите [OK] и нажмите кнопку SET.

- Для отмены форматирования выберите [Отмена] и нажмите кнопку SET.
- Емкость CF-карты, отображаемая после форматирования, будет меньше ее номинальной емкости. Это не является неисправностью CF-карты или камеры.

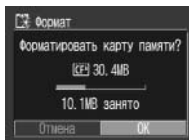

#### 5 Нажмите кнопку MENU.



- неполадки в работе камеры могут быть вызваны неправильной работой CF-карты. Повторное форматирование CF-карты может устранить неполадку.
- В случае сбоев в работе CF-карты, изготовленной не компанией Sanon, проблема может разрешиться после переформатирования карты.
- CF-карта, отформатированная в другой камере, на компьютере или периферийном устройстве, может функционировать неправильно. В таком случае переформатируйте CF-карту в данной камере. Если при форматировании в камере возникли сбои, выключите камеру и заново установите CF-карту. Затем включите камеру и повторите форматирование.

## Установка даты и времени

При первом включении камеры или при разрядке встроенного литиевого аккумулятора отображается меню «Уст. дату/время»; в этом случае начинайте с шага 4.

**1** Включите питание (стр. 31).

**2** Нажмите кнопку MENU и выберите меню [MENU] (Настройка) кнопкой «Влево» или «Вправо».

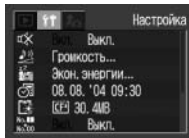
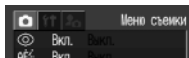

**3** Кнопкой «Вверх» или «Вниз» выберите [Дата/Время], затем нажмите кнопку SET.

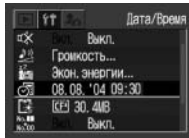

**4** Установите дату и время.

- Кнопкой «Влево» или «Вправо» выберите пункт, который требуется установить.
- Кнопкой «Вверх» или «Вниз» измените его значение.
- Можно устанавливать дату до 2030 года.

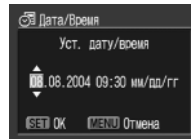

**5** Нажмите кнопку SET.

**6** Нажмите кнопку MENU.



- Если камера хранится без элементов питания более трех недель, возможен сброс даты, времени и других параметров камеры на значения по умолчанию. В таком случае установите эти параметры заново.
- Порядок включения даты в данные изображения см. на стр. 55.
- Для настройки камеры таким образом, чтобы дата и время не включались в изображение во время съемки, а отображались только при печати фотографии, см. раздел *Установка стиля печати* (стр. 105) или *Руководство по прямой печати*, входящее в комплект поставки камеры.



### Зарядка аккумулятора календаря

- Камера оснащена встроенным литиевым аккумулятором, обеспечивающим сохранение параметров камеры, например, даты и времени. Этот аккумулятор заряжается, когда в камеру установлены элементы питания типа AA. Купив новую камеру, установите в нее полностью заряженные элементы питания или подключите камеру к бытовой сети переменного тока с помощью комплекта сетевого питания АСК600 (продается отдельно) не менее чем на 4 ч, чтобы зарядить аккумулятор календаря. Он будет заряжаться, даже если питание камеры выключено.
- Если при включении камеры отображается меню «Дата/Время», это означает, что разрядился аккумулятор резервного питания. Зарядите его в соответствии с приведенными выше инструкциями.

## Установка языка

Эта функция служит для выбора языка сообщений на ЖК-мониторе.

**1 Включите питание (стр. 31).**

**2 Нажмите кнопку MENU и выберите меню [MENU] (Настройка) кнопкой «Влево» или «Вправо».**

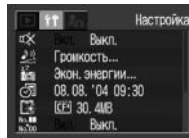

**3 Кнопкой «Вверх» или «Вниз» выберите [MENU] (Язык) и нажмите кнопку SET.**





#### 4 Кнопкой «Вверх», «Вниз», «Влево» или «Вправо» выберите язык и нажмите кнопку SET.



- Если вместо кнопки **SET** нажать кнопку **MENU**, снова открывается меню установки, но изменение языка не производится.

#### 5 Нажмите кнопку MENU.



##### Быстрый вызов

Меню «Язык» можно вызвать в режиме воспроизведения, нажав кнопку **MENU** при нажатой кнопке **SET**. (Эту функцию нельзя использовать при воспроизведении видеофильма или при подключенном к камере отдельно продаваемом принтере.)

## Открытие ЖК-монитора

ЖК-монитор может использоваться для контроля изображения при съемке, для воспроизведения записанных изображений и для настройки установок меню. Его можно установить в показанные ниже положения.

Открыть справа налево максимум на  $180^\circ$ .

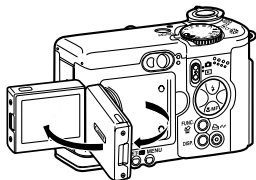

Можно развернуть вперед в сторону объектива на  $180^\circ$  или назад на  $90^\circ$ .

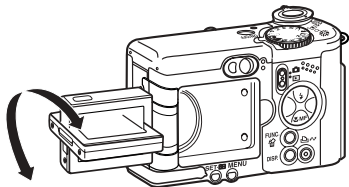

При защелкивании в корпусе камеры ЖК-монитор автоматически выключается. Для сохранности ЖК-монитора всегда закрывайте его после использования.

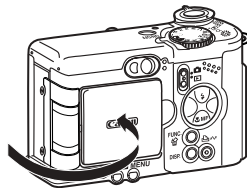

ЖК-монитор может быть также установлен в показанное ниже положение.

**1** Откройте ЖК-монитор влево на  $180^\circ$  и разверните его на  $180^\circ$  в сторону объектива.

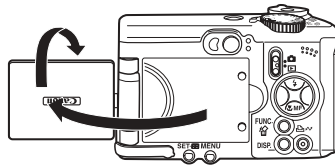

• В этом положении на мониторе не отображаются пиктограммы и сообщения.

- Изображение на ЖК-мониторе автоматически переворачивается, чтобы оно правильно выглядело со стороны объектива. (Функцию переворота изображения можно отключить (стр. 70).)

## 2 Поверните ЖК-монитор обратно к корпусу камеры.

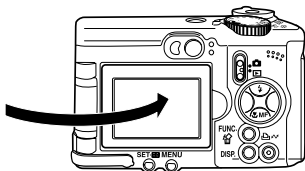

- Поворачивайте его, пока он не защелкнется на своем месте на корпусе камеры. Если он закрыт не до конца, то изображение будет перевернутым, а символы и сообщения не будут отображаться.
- Когда ЖК-монитор со щелчком зафиксирован на корпусе камеры, возобновляется отображение символов и сообщений, а изображение выводится в обычном режиме (не перевернутое).



При ярком солнечном или другом освещении изображение на ЖК-мониторе может выглядеть темным. Это не является неисправностью.

## Съемка с ЖК-монитором

Режимы работы ЖК-монитора переключаются нажатием кнопки **DISP.**

### Режим съемки

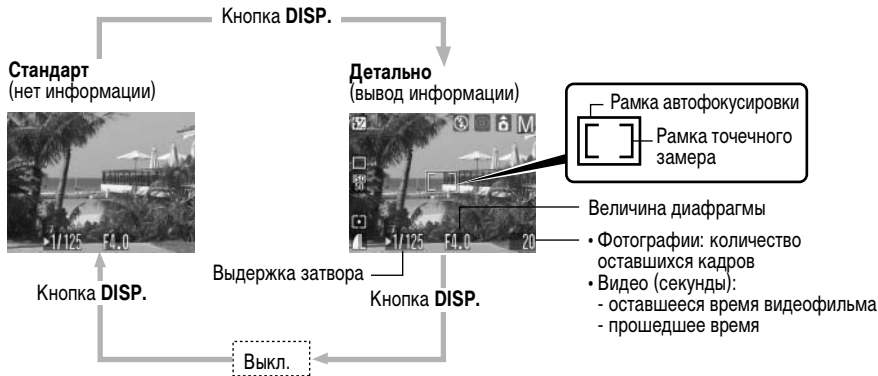

Рамка автофокусировки изменяется в зависимости от ее настройки (ЖК-монитор включен).

Для параметра «Зона AF» задано значение [AiAF] (стр. 81)

- Зеленый: фокусировка завершена (рамка автофокусировки, обеспечившая наводку на резкость)
- Не отображается: сложности с фокусировкой

Для параметра «Зона AF» задано значение [Центр] или [FlexiZone] (стр. 81)

- Зеленый: фокусировка завершена
- Желтый: сложности с фокусировкой

## Значки, отображаемые в режиме съемки

	Режим съемки	стр. 39, 76
	Компенсация экспозиции	стр. 85
	Баланс белого	стр. 86
	Режим перевода кадров	стр. 46, 48
	Чувствительность ISO	стр. 89
	Фотоэффект	стр. 90
	Режим экспомера	стр. 83
	Сжатие	стр. 41
	Разрешение Печать открытки	стр. 41, 54
	Вспышка	стр. 43
	Умен. эфр. «красных глаз»	стр. 44
	Режим «Макро»	стр. 45
	Ручная фокусировка	стр. 93
	Функция автоповорота	стр. 95
	Режим съемки видеопленки	стр. 56
	Настройка цифрового зума <sup>2</sup>	стр. 47
	Предупреждение о сотрясении камеры	стр. 14
	Низкий уровень заряда	стр. 17

\*1: Отображаются символы всех вариантов режима **SCN** (стр. 51).

\*2: Коэффициент увеличения соответствует совместному действию оптического и цифрового увеличения. Эти значения выводятся при включенном цифровом увеличении.

- При изменении параметров режима съемки информация об установках отображается на ЖК-мониторе в течение приблизительно 6 с, даже если для ЖК-монитора установлен режим «Стандарт (нет информации)» или если он выключен. (При определенных настройках камеры параметры режима съемки могут не отображаться.) Можно устанавливать параметры вспышки, режим «Макро» и ручную фокусировку, когда на ЖК-мониторе отображается эта информация.
- Символ и символы, показанные в клетках (клетки в таблице с серым фоном), отображаются даже в том случае, когда вывод информации на ЖК-монитор отключен.
- Кроме того, отображаются рамка автофокусировки, рамка точечного замера, выдержка затвора, величина диафрагмы, количество оставшихся кадров или оставшееся время записи видеопленки, как показано на рисунке слева.
- При установке диска установки режима съемки в положение или ЖК-монитор включается независимо от того, включен он или нет в установках камеры.
- Если после завершения замера экспозиции верхний индикатор мигает оранжевым цветом и на ЖК-мониторе отображается символ сотрясения камеры (), это, вероятно, означает, что из-за недостаточной освещенности установлена длительная выдержка затвора. Для съемки установите режим работы вспышки или либо закрепите камеру на штативе.
- Кадр, снятый при полном нажатии кнопки спуска затвора, отображается на ЖК-мониторе в течение приблизительно 2 с (или в течение времени просмотра, заданного в диапазоне от 2 до 10 с). Если при выведенном на экран изображении нажать кнопку **SET**, изображение сохраняется на экране (стр. 37).

## Режим воспроизведения

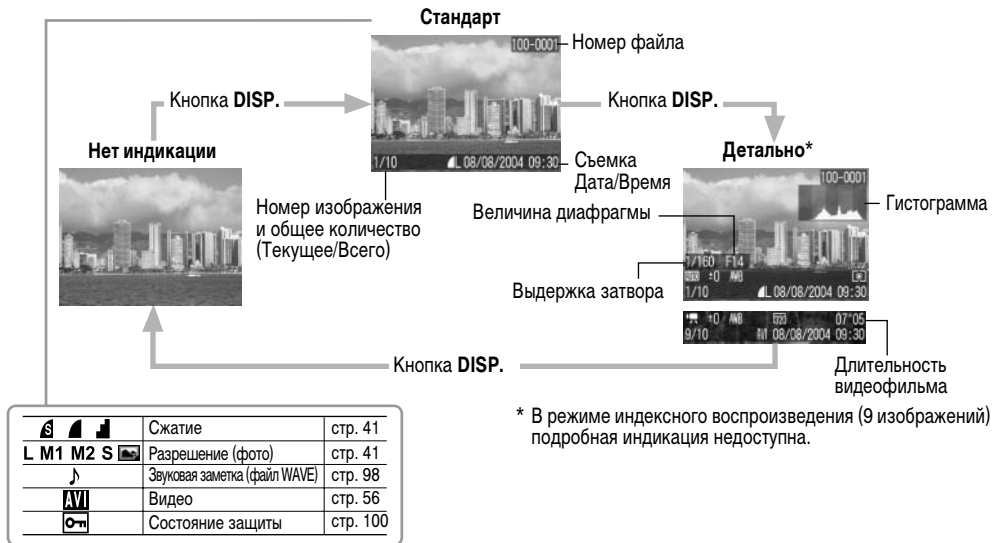

## Значки, отображаемые в режиме воспроизведения (подробная индикация)

	Режим съемки	стр. 39, 76
-2...±0...+2	Компенсация экспозиции	стр. 85
	Баланс белого	стр. 86
	Фотоэффекты	стр. 90
	Чувствительность ISO	стр. 89
	Вспышка	стр. 43
	Режим «Макро»	стр. 45
	Ручная фокусировка	стр. 93
	Режим замера экспозиции	стр. 83
	Разрешение (видео)	стр. 41
	Низкий уровень заряда	стр. 17

Дополнительно к перечисленному выше отображаются выдержка затвора, величина диафрагмы, гистограмма и время записанного видеопленки, как в примере на рисунке слева.

\*1: Отображаются все варианты режима **SCN** (стр. 51).

\*2: отображается даже в режиме «Нет индикации».

С некоторыми файлами изображений может также отображаться следующая информация.

	Приложен звуковой файл в формате, отличающемся от WAV, или файл в неизвестном формате.
	Файл JPEG в формате, не соответствующем стандартам файловой системы для камер Design rule for Camera File system.
	Файл в формате RAW.
	Файл в неизвестном формате.



- При выключении камеры режим работы ЖК-монитора сохраняется в памяти. При повторном включении камеры устанавливается последний выбранный режим. Однако если при включенном ЖК-мониторе появляется сообщение «Поменяйте батарейки», то при следующем включении камеры автоматического включения ЖК-монитора может не произойти.

- Когда изображение выведено на ЖК-монитор, можно проверить его экспозицию по графику (см. раздел *Гистограмма* ниже), отображающему распределение яркости. Если требуется настройка экспозиции, установите компенсацию экспозиции и повторите съемку. (Если гистограмма и другая информация не отображаются, нажмите кнопку **DISP.**)
- Обратите внимание, что информация, записанная данной камерой, может неправильно отображаться на других камерах, и наоборот, информация, записанная на других камерах, может неправильно отображаться на данной камере.

### Гистограмма

- Гистограмма представляет собой график, по которому можно оценить яркость записанного изображения. Чем больше кривая смещена в левую сторону графика, тем темнее изображение. Чем больше кривая смещена в правую сторону графика, тем ярче изображение. Если изображение слишком темное, установите положительную компенсацию экспозиции. Аналогично, если изображение слишком яркое, установите отрицательную компенсацию экспозиции (стр. 85).

### Примеры гистограмм



Темное  
изображение



Сбалансированное  
изображение



Яркое  
изображение



## Включение/выключение питания

### Включение камеры

- 1 Нажмите кнопку ON/OFF (Вкл./Выкл.) и удерживайте ее нажатой, пока не загорится зеленый индикатор питания (стр. 14).

### Режим съемки

- На ЖК-мониторе отображается текущий режим съемки.



Если для ЖК-монитора задан режим «Стандартный (нет информации)» или «Выкл.» (стр. 26), через 6 с индикация текущих параметров съемки исчезает.

### Режим воспроизведения

- На ЖК-монитор выводится изображение.

### Выключение камеры

- 1 Для выключения питания нажмите кнопку ON/OFF еще раз.



- При включении камеры подается звуковой сигнал включения питания и появляется начальная заставка. (Порядок изменения звука включения питания и начальной заставки см. на стр. 71, 74 и 120.)
  - Начальная заставка не отображается, если в режиме съемки ЖК-монитор выключен или если разъем A/V OUT подключен к телевизору.
- Включение камеры без звукового сигнала запуска и начальной заставки**
- При включении питания удерживайте нажатой кнопку SET.

## Функция энергосбережения

Камера снабжена функцией энергосбережения. В зависимости от настройки функции энергосбережения, возможно автоматическое выключение камеры или ЖК-монитора.

### ● Автовыключение [Вкл.]:

#### Режим съемки:

Питание выключается приблизительно через 3 мин после последней операции.

### Режим воспроизведения:

Питание выключается приблизительно через 5 мин после последней операции.

### Режим подключения к принтеру:

Питание выключается приблизительно через 5 мин после последней операции.

### Если сработала функция автовыключения

Еще раз нажмите кнопку ON/OFF.

### [Выкл.]:

Функция энергосбережения не работает.

### ● Дисплей выкл.

ЖК-монитор автоматически выключается приблизительно через 1 мин\* после последней операции с камерой.

\* Это время регулируется (стр. 72).

### Если сработала функция выключения монитора

ЖК-монитор включается при нажатии любой кнопки, кроме кнопки ON/OFF.



Во время автовоспроизведения или при подключении к компьютеру функция энергосбережения отключается (стр. 99, 108).

## Переключение между режимами съемки и воспроизведения

Возможно быстрое переключение между режимами съемки и воспроизведения. Это удобно, если требуется продолжить съемку после проверки или удаления изображения сразу после съемки.

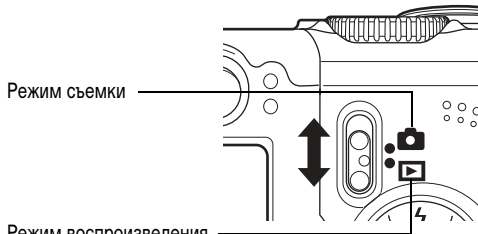

### Режим воспроизведения

При переключении камеры в режим воспроизведения объектив убирается приблизительно через 1 мин.



### Режим съемки

- Установите переключатель режима в положение .

## Режим воспроизведения

- Откройте ЖК-монитор и установите переключатель режима в положение .
- Если подключен принтер (продается отдельно), изображения можно распечатывать (см. *Руководство по прямой печати*).
- Если камера подсоединена к компьютеру, снятые изображения можно загружать в компьютер и просматривать на компьютере (стр. 108).



Если подключен принтер (продается отдельно), на ЖК-мониторе отображается символ ,  или .

Список параметров, которые можно изменять в каждом из режимов съемки, см. в разделе *Функции, доступные в различных режимах съемки* (стр. 159) в конце настоящего Руководства.

## **AUTO** Автоматический режим

Диск установки режима **AUTO**

В этом режиме все, что от Вас требуется, – это нажать кнопку спуска затвора и предоставить камере сделать все остальное.

- 1 Убедитесь, что камера находится в режиме съемки (стр. 32).**
- 2 Поверните диск установки режима съемки в положение **AUTO**.**
- 3 При необходимости откройте ЖК-монитор.**
- 4 Направьте камеру на снимаемый объект.**

## **5 С помощью рычага зуммирования выберите требуемую композицию (относительный размер объекта в видоискателе).**

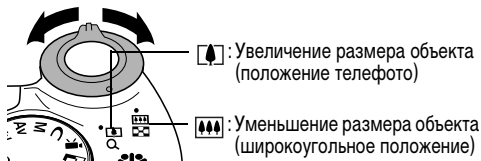

- Угол обзора можно регулировать в диапазоне фокусных расстояний от 38 до 114 мм (эквивалент для 35-миллиметровой пленки).
- Если ЖК-монитор включен, совместное использование цифрового и оптического зума позволяет увеличить снимаемое изображение макс. в 12 раз (см. раздел *Цифровой зум*, стр. 47).

## **6 Нажмите наполовину кнопку спуска затвора.**

- Клавиша спуска затвора имеет двухступенчатое управление.

**Нажатие наполовину**

При нажатии кнопки наполовину автоматически устанавливаются экспозиция и фокус.

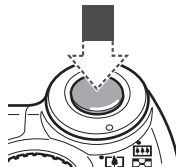

- После завершения замера экспозиции подается двойной звуковой сигнал, и верхний индикатор горит зеленым или оранжевым светом. Если включен ЖК-монитор, рамка автофокусировки горит зеленым светом.
- Если объект сложен для фокусировки, нижний индикатор мигает желтым цветом и подается один звуковой сигнал.

## 7 Полностью нажмите кнопку спуска затвора.

**Полное нажатие**

При полном нажатии кнопки срабатывает затвор.

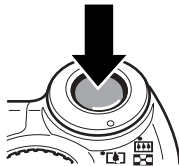

- В момент завершения съемки слышен звук срабатывания затвора. Не шевелите камеру, пока не услышите этот звук.
- В процессе записи данных на CF-карту верхний индикатор мигает зеленым цветом.

- Если включен ЖК-монитор, на него приблизительно на 2 с выводится снятое изображение.



- Установки, которые можно изменить в этом режиме, см. на стр. 159.
- Для функции Review (Просмотр) можно также изменить время, в течение которого изображения отображаются на ЖК-мониторе после съемки, либо вообще отключить вывод изображений (стр. 37).
- Если при наполовину нажатой кнопке мигает оранжевый или желтый индикатор, все равно можно произвести съемку, полностью нажав кнопку спуска затвора.
- Изображения перед записью на CF-карту записываются во внутреннюю память камеры, что позволяет сразу же снимать следующие кадры, пока это позволяет емкость внутренней памяти.
- Звуковой сигнал и звук срабатывания затвора можно включить или отключить в меню настройки (стр. 71).
- Если для звука срабатывания затвора задано значение [1], [2], [3] (Вкл.) (стр. 74), а для параметра [Тихо] задано значение [Вкл.], звуковой сигнал не подается.
- В режиме видеofilма звук срабатывания затвора отсутствует.

## Съемка с видоискателем

Для экономии энергии можно выключить ЖК-монитор (стр. 26) и производить съемку с помощью видоискателя.

### 1 Выберите композицию кадра, чтобы объект находился в центре рамки видоискателя (диапазон автофокусировки).

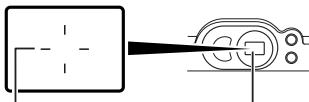

Обозначает приблизительный центр изображения

Окно видоискателя



#### Функция автофокусировки

В данной камере реализована технология AiAF (автофокусировка с искусственным интеллектом), в которой широкое поле замера используется для вычисления фокусного расстояния с высокой точностью. Безупречная фокусировка обеспечивается даже для объектов, немного смещенных относительно центра.

## Изображение в видоискателе и снимаемое изображение

При съемке изображения обычно записывается большая область, чем видна в видоискателе. Фактическую снимаемую область можно проверить на ЖК-мониторе. Кроме того, в связи с устройством видоискателя, область, видимая в видоискателе, может отличаться от снимаемой области. Чем ближе объект расположен к объективу, тем более заметна разница. В некоторых случаях при съемке с близкого расстояния части изображения, видимые в видоискателе, не попадут на записанное изображение. При съемке крупным планом рекомендуется пользоваться ЖК-монитором (стр. 45).

#### Вспомогательный луч для автофокусировки

- В определенных условиях (например, при недостаточной освещенности) иногда при нажатии наполовину кнопки спуска затвора загорается вспомогательный луч света для автофокусировки.
- Вспомогательный луч света для автофокусировки может быть отключен (стр. 69). Например, при съемке животных в темноте выключайте луч света для автофокусировки, чтобы не вспугнуть животное.

Однако имейте в виду следующие обстоятельства:

- при отключении вспомогательного луча света автофокусировка камеры при недостаточном освещении затрудняется;
- при наполовину нажатой кнопке спуска затвора лампа уменьшения эффекта «красных глаз» может срабатывать даже при выключенном вспомогательном луче света для автофокусировки.

Чтобы перед срабатыванием вспышки исключить срабатывание всех ламп, установите в меню съемки значение [Выкл.] как для функции уменьшения эффекта «красных глаз», так и для вспомогательного луча света для автофокусировки.

## Просмотр изображения сразу после съемки

Диск установки режима **AUTO P Tv Av M**      **SCN** 

После съемки кадра изображение на 2 с выводится на ЖК-монитор. Кроме того, изображение остается на экране независимо от заданной длительности просмотра в следующих случаях:

- Если удерживать полностью нажатой кнопку спуска затвора
- Если нажать кнопку **SET**, пока изображение отображается на экране\*.

Для прекращения просмотра изображения и перехода к съемке следующего кадра снова нажмите наполовину кнопку спуска затвора.



Когда изображение отображается на мониторе, с ним возможны указанные ниже операции.\*

- Стирание изображений по одному (стр. 64)
- Просмотр информации о параметрах изображения (стр. 28).
- Увеличение изображений (стр. 58) (при нажатии кнопки **SET** во время отображения изображения)

\* Недоступно в режиме  (Панорамный).

## Изменение длительности показа изображения

Длительность показа изображения после съемки кадра может быть изменена с 2 с на 10 с или показ изображения может быть отключен.

### 1 Нажмите кнопку MENU.

- Открывается меню [  ] (Меню съемки).

### 2 Кнопкой перемещения вверх или вниз выберите пункт (Просмотр снимка).

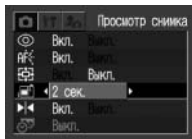

### 3 Кнопкой перемещения влево или вправо выберите значение времени и нажмите кнопку MENU.

- При выборе значения [Вкл.] изображение не отображается.
- При выборе значений от [2 сек.] до [10 сек.] изображение будет отображаться в течение установленного времени, даже если кнопка спуска затвора отпущена.
- Нажав кнопку спуска затвора, можно снять другой кадр, даже если на мониторе отображается предыдущее изображение.



## Использование диска установки режимов (Зона автоматических режимов)

С помощью диска установки режима съемки можно легко задать установки, соответствующие условиям съемки.

### Портрет



Используйте этот режим, если требуется получить резкое изображение объекта на размытом фоне.

### Видео

Этот режим предназначен для съемки видеофильмов. Одновременно записывается звук (стр. 56).

### Панорамный

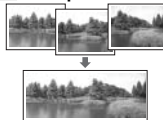

Используйте этот режим при съемки кадров, которые требуется объединить в панораму (стр. 49).

### SCN Специальный сюжет



Выберите один из 8 сюжетных режимов, наиболее точно соответствующий снимаемой сцене (стр. 51).



### Пейзаж



Этот режим используется для съемки широких пейзажей.

### Ночной сюжет



Этот режим предназначен для съемки людей на фоне вечернего неба или для съемки ночных сцен. Съемка производится со вспышкой и длительной выдержкой, что обеспечивает превосходную экспозицию как объекта, так и фона.

### Короткая выдержка



Используйте этот режим для съемки быстродвижущихся объектов.

### Длительная выдержка



Используйте этот режим при съемке движущихся объектов для получения эффекта смазывания, например, при съемке речных порогов.



## Изменение разрешения и сжатия

Диск установки режима AUTO P Tv Av M \* \*

\* Режим печати открыток недоступен в режимах и .

Разрешение и сжатие (кроме видеосъемки) можно изменить в зависимости от цели съемки.

Разрешение		Назначение			
L (Высокое)	2592 x 1944 пиксела	Высокое	<ul style="list-style-type: none"> <li>● Печать фотографий формата свыше A4* (210 x 297 мм)</li> <li>● Печать фотографий формата свыше Letter* (216 x 279 мм)</li> </ul>		
			<div style="text-align: center;"> </div>	<ul style="list-style-type: none"> <li>● Печать фотографий формата до A4* (210 x 297 мм)</li> <li>● Печать фотографий формата до Letter* (216 x 279 мм)</li> </ul>	
				<div style="text-align: center;"> </div>	<ul style="list-style-type: none"> <li>● Печать фотографий формата почтовой открытки (148 x 100 мм)</li> <li>● Печать фотографий формата L (119 x 89 мм)</li> </ul>
					<ul style="list-style-type: none"> <li>● Отправка изображений по эл. почте</li> <li>● Съемка большого числа изображений</li> </ul>
M1 (Среднее 1)	2048 x 1536 пикселей	<div style="text-align: center;"> </div>	<ul style="list-style-type: none"> <li>● Отправка изображений по эл. почте</li> <li>● Съемка большого числа изображений</li> </ul>		
M2 (Среднее 2)	1600 x 1200 пикселей				
S (Низкое)	640 x 480 пикселей	Низкое			

или (Режим печати открыток)

- Устанавливается разрешение **M2** (1600 x 1200) и сжатие (Хорошо).
- Информацию о режиме печати открыток см. на стр. 54.

\* Форматы бумаги зависят от региона.

Сжатие		Назначение
	Наивысшее качество	Высокое качество
	Хорошо	
		Обычное качество
	Обычное качество	
		Съемка изображений высокого качества
		Съемка изображений обычного качества
		Съемка большого числа изображений

Видеофильмы можно снимать с указанными ниже значениями разрешения.

Разрешение	
	640 x 480 пикселей
	320 x 240 пикселей
	160 x 120 пикселей

# 1 Нажмите кнопку FUNC.

## 2 Кнопкой перемещения вверх или вниз выберите пункт **L\***.

\* Отображается текущая установка.



Кроме 

## 3 Кнопкой перемещения влево или вправо выберите требуемое разрешение.



Количество кадров   
(Отображается только в случае, если выбрано разрешение, сжатие или формат файла)

# 4 Нажмите кнопку SET.

## 5 Кнопкой перемещения влево или вправо выберите требуемое сжатие.

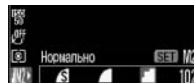

- Съемку можно производить сразу после выбора установок, нажав кнопку спуска затвора. После съемки кадра этот экран появится снова.

# 6 Нажмите кнопку FUNC.









- *Размеры файлов изображений (оценка)* (стр. 146).
- *CF-карты и их примерная емкость (количество записанных изображений)* (стр. 145).

## ⚡ Использование вспышки

Диск установки режима **AUTO P Tv Av M**     **SCN\*** 

\* В режиме  (Фейерверк) вспышка не работает.

Используйте вспышку в соответствии с приведенными ниже указаниями.

 	Авто с уменьшением эффекта «красных глаз»	Вспышка срабатывает автоматически в зависимости от уровня освещенности, а лампа уменьшения эффекта «красных глаз» срабатывает при каждом срабатывании основной вспышки.
	Авто	Вспышка срабатывает автоматически в зависимости от уровня освещенности.
 	Вспышка включена с уменьшением эфф. «красных глаз»	Лампа уменьшения эффекта «красных глаз» и вспышка срабатывают при съемке всех кадров.
	Вспышка включена	Вспышка срабатывает при съемке всех кадров.
	Вспышка отключена	Вспышка не срабатывает.

## 1 Для переключения между режимами вспышки нажимайте кнопку .

- На ЖК-монитор выводится выбранный режим работы вспышки.
- Переключаться между режимами можно с помощью кнопки .



### При включенной функции уменьшения эффекта «красных глаз»



### При выключенной функции уменьшения эффекта «красных глаз»



- В некоторых режимах съемки эта операция может не работать (стр. 159).

## 2 Произведите съемку.

- Вспышка сработает, если при нажатой наполовину кнопке спуска затвора верхний индикатор загорается оранжевым цветом. (Не срабатывает в режиме .)
- Порядок съемки такой же, как и в режиме **AUTO** (стр. 34).





При съемке с высокой чувствительностью ISO и при использовании вспышки чем ближе находится объект, тем больше вероятность передержки.



- При съемке в любом режиме, кроме **M**, вспышка срабатывает с автоматическими настройками.
- Вспышка срабатывает дважды. Сначала срабатывает предварительная вспышка, а за ней – основная. Предварительная вспышка используется камерой для определения экспозиции, чтобы установить оптимальную мощность основной вспышки.
- В режиме **M** вспышка срабатывает с параметрами, установленными вручную.
- Самая короткая выдержка затвора в режиме синхронизации вспышки составляет 1/500 с. При установке более коротких выдержек камера автоматически устанавливает выдержку 1/500 с.
- В режиме **M** возможно изменение параметра [Мощн. вспышки] (стр. 91).
- Во время зарядки вспышки съемка невозможна.
- Для зарядки вспышки в отдельных случаях может потребоваться до 10 с. Время зарядки меняется в зависимости от характера работы и уровня заряда аккумулятора.
- При выключении камеры в режимах съемки **P**, **Tv**, **Av** и **M** установки вспышки сохраняются.

## Установка функции уменьшения эффекта «красных глаз»

При использовании вспышки в условиях недостаточной освещенности срабатывает лампа уменьшения эффекта «красных глаз». Это уменьшает количество света, отражающегося от глаз объекта и вызывающего появление «красных глаз».

- 1** В меню [  (Меню съемки) ] установите для пункта  (Красн. глаз) значение [Вкл.].





- На ЖК-мониторе отображается символ .



- **Уменьшение эффекта «красных глаз»**  
Для эффективной работы этой функции фотографируемые люди должны смотреть прямо на лампу уменьшения эффекта «красных глаз». Попросите фотографируемых смотреть прямо на лампу. Еще лучшие результаты можно получить, установив объектив в максимально широкоугольное положение, увеличив яркость освещения в помещении или подойдя ближе к объекту съемки.
- Установка функции уменьшения эффекта «красных глаз» невозможна, если для режима специального сюжета (стр. 51) задано значение  (Фейерверк).

## Режим «Макро»

Диск установки режима AUTO P Tv Av M     \*  



\* Режим «Макро» недоступен в режимах  и .

Режим «Макро» служит для съемки объектов на расстоянии от 5 до 45 см при минимальном фокусном расстоянии (широкоугольное положение) и на расстоянии от 25 до 45 см при максимальном (положение телефото).

Используйте его для съемки крупным планом цветов или мелких объектов.

### 1 Включите ЖК-монитор, нажав кнопку DISP.

### 2 Нажмите кнопку .

- На ЖК-мониторе отображается значок .
- При повторном нажатии кнопки  режим «Макро» отменяется.



### 3 Произведите съемку.

- При наполовину нажатой кнопке спуска затвора нижний индикатор горит желтым цветом.
- Порядок съемки такой же, как и в режиме **AUTO** (стр. 34).









- Для выбора композиции кадра при съемке с близкого расстояния обязательно используйте ЖК-монитор. Съемка с видеодиспетчером возможна, однако часть изображения может не попасть в снятый кадр (стр. 36).
- Когда объектив находится в максимально широкоугольном положении, размер снимаемой области составляет приблизительно  $56 \times 42 \text{ мм}^{*1}$ , а когда объектив находится в положении телефото –  $87 \times 65 \text{ мм}^{*2}$ .  
В промежуточных положениях зум-объектива расстояние от торца объектива до объекта будет таким же, как и в положении телефото.
- При использовании вспышки в режиме съемки с близкого расстояния экспозиция может оказаться не оптимальной.

\*1 Минимальное фокусное расстояние.

\*2 Максимальное фокусное расстояние (телефото).

## Автоспуск

Диск установки режима AUTO P Tv Av M      

- Нажмите кнопку **FUNC.** и кнопкой перемещения вверх или вниз выберите пункт \* (Режим драйва).

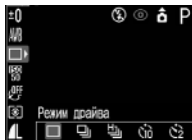



\* Отображается текущая установка.

- Кнопкой перемещения влево или вправо выберите  или , затем нажмите кнопку **FUNC.**

- Если выбрано значение , затвор срабатывает с задержкой 10 с, а если выбрано  – с задержкой 2 с после нажатия кнопки спуска затвора.

- Произведите съемку.

- Если выбрано , то при полном нажатии кнопки спуска затвора начинает мигать лампа автоспуска. За две секунды до срабатывания затвора подается звуковой сигнал автоспуска и лампа начинает мигать чаще.

- Если выбран вариант , лампа автоспуска мигает с высокой частотой с самого начала. Затвор срабатывает через 2 с.
- Порядок съемки такой же, как и в режиме **AUTO** (стр. 34).



- Звуковой сигнал автоспуска можно изменить, изменив установку пункта [Звук таймера] в меню [ (Моя камера)] (стр. 74).
- См. *Советы и информация по фотосъемке* (стр. 150).



## Цифровой зум

Диск установки режима AUTO P Tv Av M SCN

При совместном использовании оптического и цифрового зума возможны следующие коэффициенты увеличения изображений:

- Приблизительно 3,8x, 4,9x, 6,1x, 7,6x, 9,3x и 12x

**1** Включите ЖК-монитор, нажав кнопку DISP.

**2** В меню [ (Меню съемки) ] выберите (Цифровой зум).

- См. *Выбор меню и установок* (стр. 66).

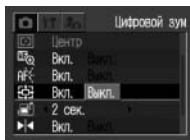

**3** Кнопкой перемещения влево или вправо выберите значение [Вкл.] и нажмите кнопку MENU.

**4** Нажмите рычаг зуммирования в направлении .

- Объектив перейдет в положение максимального фокусного расстояния и остановится. Для дальнейшего цифрового увеличения изображения еще раз нажмите рычаг зуммирования в направлении .

- Для уменьшения коэффициента увеличения нажмите рычаг зуммирования в направлении .



— Отображается совместный коэффициент оптического и цифрового увеличения.

**5** Произведите съемку.

- Порядок съемки такой же, как и в режиме **AUTO** (стр. 34).



При съемке с выключенным ЖК-монитором использование цифрового зума невозможно.





- Чем больше цифровое увеличение изображения, тем ниже его качество.
- Так как при использовании цифрового увеличения может проявиться эффект сотрясения камеры, рекомендуется использовать штатив.

## Непрерывная съемка

**Диск установки режима** P Tv Av M        SCN

Режим непрерывной съемки предназначен для съемки последовательности из нескольких кадров при нажатой кнопке спуска затвора.



	Стандартная непрерывная съемка	Используйте этот режим для просмотра кадров на ЖК-мониторе в режиме непрерывной съемки. В этом режиме интервал срабатывания затвора больше, чем в режиме  .
	Высоко-скоростная непрерывная съемка	Используйте этот режим для непрерывной съемки с коротким интервалом срабатывания затвора. Во время непрерывной съемки просмотр изображений невозможен.

**1** Нажмите кнопку FUNC.

**2** Кнопкой перемещения вверх или вниз выберите пункт \* (Режим драйва).

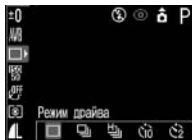

\* Отображается текущая установка.



**3** Кнопкой перемещения влево или вправо выберите  или , затем нажмите кнопку FUNC.

**4** Нажмите наполовину кнопку спуска затвора для фиксации фокусировки.

**5** Произведите съемку, полностью нажав кнопку спуска затвора.

- Съемка прекращается при отпускании кнопки спуска затвора.
- Скорость съемки имеет указанные ниже значения. Если выбран вариант : прибл. 1,5 кадра/с\*  
Если выбран вариант : прибл. 2,0 кадра/с\*
- \* Высокое разрешение/высокое качество, ЖК-монитор выключен. (Данные относятся к стандартам тестирования, принятым компанией Canon. Фактические значения зависят от условий съемки и установок камеры.)



- При заполнении внутренней памяти интервалы между кадрами могут несколько увеличиваться.
- Использование вспышки возможно, однако интервалы между кадрами будут увеличены, чтобы согласовать их со временем заряда вспышки.

## Съемка панорам (режим съемки панорам)

### Диск установки режима

Режим съемки панорам служит для съемки перекрывающихся изображений, которые впоследствии можно будет объединить в одно панорамное изображение на компьютере.

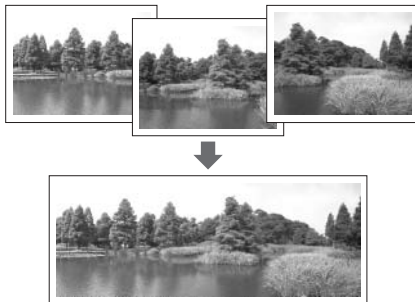

Для объединения изображений на компьютере используйте программу PhotoStitch, входящую в комплект поставки.

## Кадрирование

Программа PhotoStitch определяет перекрывающиеся области смежных изображений и объединяет их. Во время съемки постарайтесь включить в перекрывающиеся области изображений какой-либо характерный объект (ориентир).

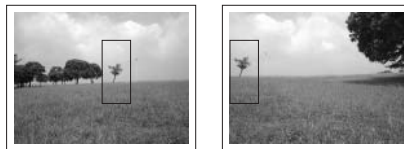



- Стройте каждый кадр так, чтобы он перекрывался на 30 – 50% с соседним. Постарайтесь, чтобы вертикальный сдвиг между изображениями не превышал 10% от их высоты.
- Не включайте движущиеся объекты в зону перекрытия.
- Не объединяйте изображения, в которых совмещены как удаленные, так и близлежащие объекты. Объекты могут получиться искривленными или удвоенными.
- Яркость всех кадров должна быть согласованной. При слишком большом различии яркостей окончательное изображение будет выглядеть неестественным.

- Для достижения оптимальных результатов при съемке последовательных кадров поворачивайте камеру.
- При съемке с близкого расстояния перемещайте камеру параллельно объекту.

## Съемка

В режиме съемки панорам можно производить съемку последовательных кадров двумя способами.

	Слева → Справа	По горизонтали слева направо
	Слева ← Справа	По горизонтали справа налево

### 1 Поверните диск установки режима съемки в положение .

- Включается ЖК-монитор.

### 2 Кнопкой перемещения влево или вправо выберите последовательность съемки и нажмите кнопку SET.

- Устанавливается последовательность съемки.
- Можно также нажать прямо на кнопку спуска затвора, не нажимая кнопки SET.



### 3 Снимите первый кадр.

- Экспозиция и баланс белого определяются и фиксируются при съемке первого кадра.

### 4 Скомпонуйте и снимите второй кадр так, чтобы он перекрывался с первым.



Последовательность 

- Небольшие несовпадения в зоне перекрытия могут быть исправлены с помощью программного обеспечения.
- Кадр может быть снят заново. Для возврата к этому кадру нажмите кнопку перемещения влево или вправо.

### 5 Тем же способом снимите остальные кадры.

- Можно записать максимум 26 изображений.

### 6 После съемки последнего кадра нажмите кнопку SET.



- Изменение пользовательской установки баланса белого (стр. 87) в режиме  невозможно. Для использования пользовательской установки баланса белого сначала установите ее в другом режиме съемки.
- Установленные для первого кадра параметры фиксируются и не могут быть изменены для последующих кадров.
- В этом режиме нельзя использовать в качестве монитора при съемке телевизор.











Установки, которые можно изменить в этом режиме, см. на стр. 159.

## SCN Режим специального сюжета

### Диск установки режима SCN

Выбрав один из следующих 8 режимов, можно производить съемку с установками, наиболее соответствующими снимаемой сцене.



 Листва	Предназначен для улучшения цвето-передачи при съемке цветов, листья или деревьев.
 Снег	Предназначен для съемки объектов на фоне снежных горных вершин, предотвращая получение темных объектов и синеватого фона.
 Пляж	Предназначен для съемки сюжетов на берегу моря или на солнечных песчаных пляжах, предотвращая получение темных объектов.
 Фейерверк	Предназначен для четкой съемки фейерверков с оптимальной экспозицией.

 Под водой	<p>Предназначен для съемки изображений с использованием водонепроницаемого футляра WP-DC50 (продается отдельно). В этом режиме используется оптимальный баланс белого, уменьшающий голубые оттенки и обеспечивающий естественные цвета изображения. Вспышка срабатывает только в крайних случаях.</p>
 Вечеринка	<p>Предотвращает сотрясение камеры и сохраняет натуральные цвета объекта при съемке с освещением флуоресцентными лампами или лампами накаливания. Экспозиция настраивается таким образом, чтобы по мере возможности избежать использования вспышки.</p>
 Дети&Дом. животные	<p>Предназначен для съемки подвижных объектов, таких как дети или домашние животные.</p>
 Ночная съемка	<p>Предназначен для съемки людей на фоне ночного неба или ночных сюжетов без использования штатива для уменьшения сотрясения камеры.</p>

## 1 Поверните диск установки режима в положение SCN (Режим специального сюжета).

- Отображается текущий режим специального сюжета.

## 2 Кнопкой перемещения влево или вправо выберите требуемый сюжет и производите съемку.

- При изменении сюжетного режима в течение 6 с отображается его название.
- Порядок съемки такой же, как и в режиме **AUTO** (стр. 34), за исключением режима .
- Порядок съемки в режиме  см. в *Руководстве пользователя водонепроницаемого футляра*, прилагаемом к водонепроницаемому футляру WP-DC50 (продается отдельно).



**!** В режиме выдержка затвора увеличивается. Во избежание сотрясения камеры установите камеру на штатив. В режимах , , и возможно увеличение чувствительности ISO, приводящее к появлению шумов на изображении. В режиме съемку объектов следует производить на расстоянии 1 – 4 м (положение телефото) или 1 м – бесконечность (другие положения зум-объектива).

- Установки, которые можно изменить в этом режиме, см. на стр. 159.
- В режиме рекомендуется использовать ЖК-монитор.
- Результат зависит от снимаемого объекта.
- При съемке под водой перед установкой камеры в водонепроницаемый футляр (продается отдельно) обязательно выключайте питание.
- В режимах и рекомендуется использовать водонепроницаемый футляр WP-DC50 (продается отдельно).

## Режим печати открыток

Диск установки режима **AUTO P Tv Av M**       **SCN**

Можно производить съемку с настройками, подходящими для печати изображений в формате открыток.

- При печати стандартных изображений в формате открытки иногда могут обрезаться верхний, нижний и боковые края изображения.
- Снимая изображения в режиме печати открыток, можно заранее проверить область печати (отношение вертикального и горизонтального размеров 3:2). Кроме того, благодаря фиксированному разрешению M2 (1600 x 1200) и сжатию  (Хорошо), файлы имеют меньший размер.

### 1 Нажмите кнопку FUNC.

### 2 Кнопкой перемещения вверх или вниз выберите пункт L\*.

\* Отображается текущая установка.



### 3 Кнопкой перемещения влево или вправо выберите пункт (Открытка).

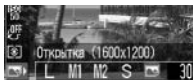

- Съемку можно производить сразу после выбора установок, нажав кнопку спуска затвора. После съемки снова отображается данное меню, позволяя легко изменить настройку.

## 4 Нажмите кнопку FUNC.

## 5 Произведите съемку.

- При наполовину нажатой кнопке спуска затвора непечатаемая часть изображения (верхняя и нижняя части) затемняется.
- Порядок съемки такой же, как и в режиме **AUTO** (стр. 34).



При выборе  цифровой зум выключается.





- В некоторых режимах съемки часть параметров недоступна. См. раздел *Функции, доступные в различных режимах съемки* (стр. 159).
- Если для параметра [Штамп даты] (стр. 55) задано значение [Дата] или [Дата и время], на шагах 2 и 3 на изображении отображается символ .
- Инструкции по печати см. в *Руководстве по прямой печати*.

## Включение даты в данные изображения

Если выбран режим , дату можно включить в данные изображения. Дата будет печататься на изображениях, даже если ее печать не была задана в компьютере или принтере.

- Заранее установите дату и время в камере (стр. 21).
- Если не выбран режим , включение даты в данные изображения невозможно.

## 1 Убедитесь, что на ЖК-мониторе отображается символ .

## 2 В меню [ (Меню съемки) выберите пункт (Штамп даты).

- См. *Выбор меню и установок* (стр. 66).

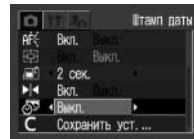

## 3 Кнопками перемещения влево или вправо выберите [Выкл.], [Дата] или [Дата и время].

- См. *Установка даты и времени* (стр. 21).

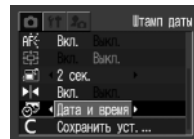

## 4 Нажмите кнопку MENU.

## 5 Произведите съемку.



- Порядок съемки такой же, как и в режиме **AUTO** (стр. 34).



- После задания штампа с датой его невозможно удалить с изображения.
- Если для печати на принтере серии CP выбран формат кредитной карточки (54x 86 мм), часть даты может не напечататься.

## Режим видеосъемки

### Диск установки режима

Этот режим предназначен для съемки видеофильмов. Можно установить разрешение [  (640 × 480)], [  (320 × 240)] или [  (160 × 120)] (стр. 41).



### 1 Поверните диск установки режима съемки в положение .

- Включается ЖК-монитор, на котором отображается максимально возможное время съемки (в секундах).

### 2 Полностью нажмите кнопку спуска затвора.

- Одновременно начнутся съемка и звукозапись.
- Во время съемки в верхнем правом углу ЖК-монитора отображается красный круг.

### 3 Чтобы остановить запись, полностью нажмите кнопку спуска затвора.

- Максимальная длительность отдельного видеофильма составляет приблизительно 30 с\* (10 кадров/с) в режиме  и приблизительно 3 мин (15 кадров/с) в режимах  и .

- Время съемки зависит от CF-карты. См. *CF-карты и их приблизительная емкость (количество кадров)* (стр. 145)

Максимальная длительность отдельного видеофильма может зависеть от объекта и условий съемки. Съемка автоматически останавливается при достижении максимальной длительности или при отсутствии свободного места на CF-карте.



- Во время съемки может неправильно отображаться время записи или съемка может неожиданно останавливаться при использовании CF-карт следующих типов:
  - карт с низкой скоростью записи;
  - карт, отформатированных в другой камере или в компьютере;
  - карт, на которые многократно записывались и стирались изображения.
 Хотя во время съемки длительность записи может отображаться неправильно, видеофильм записывается на CF-карту правильно. Время записи будет отображаться правильно, если отформатировать CF-карту в этой камере (кроме CF-карт с низкой скоростью записи).
- Для съемки видеофильмов рекомендуется использовать CF-карты, отформатированные в этой камере (стр. 19). Карты, входящие в комплект поставки камеры, не требуют дополнительного форматирования.

- Не прикасайтесь к микрофону при съемке.
- Установки AE, AF, баланса белого и зуммирования фиксируются при съемке первого кадра.
- Если после завершения съемки верхний индикатор мигает зеленым цветом, это означает, что идет запись видеофильма на CF-карту. Пока индикатор не перестанет мигать, дальнейшая съемка невозможна.



- Установки, которые можно изменить в этом режиме, см. на стр. 159.
- Звук записывается в монофоническом режиме.
- В режиме видеофильма звук срабатывания затвора отсутствует.
- Для воспроизведения видеофильма на компьютере (AVI / Motion JPEG) требуется программа QuickTime версии не ниже 3.0. (Программа QuickTime (для Windows) находится на прилагаемом компакт-диске Canon Digital Camera Solution Disk. Для компьютеров Macintosh программа QuickTime 3.0 или более новая версия обычно поставляется в составе операционной системы версии Mac OS 8.5 или более новой.)

## Просмотр изображений по одному (воспроизведение одиночного изображения)

Записанные изображения можно просмотреть на ЖК-мониторе.

### 1 Откройте экран ЖК-монитора.

- Для удобства просмотра положение ЖК-монитора можно регулировать.

### 2 Установите переключатель режима в положение .

- На мониторе появляется последнее записанное изображение (режим воспроизведения одиночного изображения).



### 3 Для перехода между изображениями используйте кнопку перемещения влево или вправо.

- Используйте кнопку перемещения влево для перехода к предыдущему изображению и кнопку перемещения вправо для перехода к следующему изображению. Если удерживать кнопку перемещения влево или вправо нажатой, изображения будут быстро сменять друг друга и будут видны менее отчетливо.



Воспроизведение изображений, снятых другой камерой или отредактированных на компьютере с помощью других программ, может оказаться невозможным.



- Для просмотра данных, относящихся к текущему изображению, нажмите кнопку **DISP.** (стр. 28).
- Для быстрого удаления текущего изображения нажмите кнопку  (стр. 64).

## Увеличение изображений

В режиме воспроизведения одиночных изображений их можно увеличить приблизительно в 10 раз.

### 1 Установите переключатель режима в положение .

### 2 Нажмите рычаг зуммирования в направлении .



— Примерное положение

- По увеличенному изображению можно перемещаться с помощью кнопок перемещения вверх, вниз, влево и вправо.
- При нажатии рычага зуммирования в направлении  при нажатой кнопке **SET** изображение последовательно увеличивается приблизительно в 2,5 раза, в 5 раз и в 10 раз.

### Отмена увеличения

## 1 Нажмите рычаг зуммирования в направлении .



Увеличение кадров из видеофильмов и изображений, воспроизводимых в индексном режиме, невозможно.



В режиме съемки можно увеличить изображение, выводимое на ЖК-монитор сразу после съемки (стр. 37).

## Одновременный просмотр девяти изображений (индексный режим)

Индексный режим позволяет одновременно просматривать до 9 изображений.

### 1 Установите переключатель режима в положение .

## 2 Нажмите рычаг зуммирования в направлении .

- Одновременно будет выведено 9 изображений (индексный режим).

## 3 Выберите изображение с помощью кнопок перемещения вверх, вниз, влево или вправо.



## 4 Нажмите рычаг зуммирования в направлении .

- Индексный режим отменяется, и восстанавливается режим воспроизведения одиночных изображений.



Для просмотра информации о текущем изображении нажмите кнопку **DISP.** (стр. 28).

## Переход через несколько изображений

В индексном режиме можно переходить вперед или назад на 9 изображений.

### 1 В индексном режиме (стр. 59) нажмите рычаг зуммирования в направлении .

- Отображается шкала перехода.

### 2 Перейдите к другому изображению.

- С помощью кнопки перемещения влево или вправо переходите на 9 изображений назад или вперед.
- При нажатии кнопки перемещения влево или вправо при нажатой кнопке **SET** отображаются первые или последние 9 изображений.



Шкала перехода

### 3 Нажмите рычаг зуммирования в направлении .

- Шкала перехода исчезает, и камера возвращается в индексный режим.
- Если еще раз нажать рычаг зуммирования в направлении , камера возвращается в режим воспроизведения одиночных изображений.

## Просмотр/редактирование видеофильмов



### Просмотр видеофильмов

Можно просматривать изображения, снятые в режиме .

### 1 Установите переключатель режима в положение .

- В индексном режиме воспроизведение видеофильмов невозможно.

### 2 Кнопкой перемещения влево или вправо выберите видеофильм и нажмите кнопку **SET**.

- Видеофильм отображается со значком  .
- Открывается панель воспроизведения видеофильма.

### 3 Кнопкой перемещения влево или вправо выберите (Показать) и нажмите кнопку **SET**.

- Начинается воспроизведение видеофильма и звука.
- Громкость можно регулировать кнопками перемещения вверх и вниз.



Панель воспроизведения видеофильма

Громкость





- По окончании видеофильма воспроизведение остановится на последнем кадре.  
Если в этом состоянии нажать кнопку **SET**, на мониторе снова появится панель воспроизведения видеофильма.  
Если нажать кнопку **SET** еще раз, видеофильм повторится с первого кадра.

### Приостановка и возобновление воспроизведения

- Для приостановки воспроизведения нажмите кнопку **SET**. Для возобновления воспроизведения нажмите эту кнопку еще раз.

### Перемотка вперед/назад

- Кнопкой перемещения влево или вправо выберите одну из следующих операций и нажмите кнопку **SET**.

-  **(Выход)** : Возврат в режим воспроизведения одиночного изображения
-  **(Первый кадр)** : Отображение первого кадра
-  **(Предыдущий кадр)** : Возврат к предыдущему кадру (перемотка назад, если удерживать нажатой кнопку **SET**)
-  **(Следующий кадр)** : Переход к следующему кадру (перемотка вперед, если удерживать нажатой кнопку **SET**)
-  **(Последний кадр)** : Отображение последнего кадра



При воспроизведении видеофильма на недостаточно мощном компьютере возможен пропуск кадров или искажение звука.



- Громкость воспроизведения видеофильмов можно также регулировать в меню настройки (стр. 71).
- Если в меню настройки для параметра [Тихо] (стр. 71) задано значение [Вкл.], устанавливается нулевое значение громкости, которое можно регулировать кнопкой перемещения вверх или вниз.
- При просмотре видеофильма на экране телевизора используйте регулировки громкости звука телевизора.

### Редактирование видеофильмов

Можно удалить ненужные части с начала или с конца видеофильма.

#### 1 Выберите видеофильм для редактирования и нажмите кнопку **SET**.

- См. *Просмотр видеофильмов* (стр. 60).



## 2 Кнопкой перемещения влево или вправо выберите (Редактирование) и нажмите кнопку SET.

- Открываются панель и шкала редактирования видеофильма.

## 3 Выберите способ редактирования с помощью кнопки перемещения вверх или вниз.



Шкала редактирования видеофильма

-  (Начало отрезка): Удаление кадров с начала видеофильма.
-  (Конец отрезка): Удаление кадров с конца видеофильма.
-  (Выход): Возврат к панели воспроизведения видеофильма.

## 4 Кнопкой перемещения влево или вправо выберите удаляемый отрезок.



## 5 Кнопкой перемещения вверх или вниз выберите (Показать) и нажмите кнопку SET.

- Начинается воспроизведение временно отредактированного видеофильма.
- Если во время воспроизведения нажать кнопку SET, воспроизведение будет остановлено.

## 6 Кнопкой перемещения вверх или вниз выберите (Сохранение) и нажмите кнопку SET.



- При выборе пункта  отредактированный видеофильм не сохраняется, и производится возврат к панели воспроизведения видеофильма.

## 7 Кнопкой перемещения влево или вправо выберите [Перезаписать] или [Новый файл] и нажмите кнопку SET.



- [Перезаписать]: Отредактированный видеофильм сохраняется с тем же именем файла, что и исходный видеофильм. Исходные данные удаляются.



**● [Новый файл] :**

- Отредактированный видеофильм сохраняется в файле с новым именем. Исходные данные не удаляются.
- Если на CF-карте недостаточно свободного места, доступна только функция перезаписи. В этом случае на панели редактирования видеофильма отображается маленький значок ▲.



- Редактирование защищенных видеофильмов невозможно.
- Сохранение отредактированного видеофильма занимает прибл. 3 мин. Если в это время разрядятся элементы питания, процесс сохранения может оказаться незавершенным. Во избежание этого рекомендуется использовать новые щелочные элементы питания типоразмера AA, полностью заряженные NiMH аккумуляторы типоразмера AA (приобретаются дополнительно) или сетевой блок питания АСК 600 (приобретается дополнительно) (стр. 134).



Редактирование с точностью до 1 кадра возможно для видеофильмов исходной длительностью не менее 1 с.



Помните, что стертые изображения невозможно восстановить. Будьте внимательны при стирании файлов.

## Стирание изображений по одному

**1** Установите переключатель режима в положение .

**2** Кнопкой перемещения влево или вправо выберите стираемое изображение и нажмите кнопку .



- Открывается экран запроса подтверждения.



**3** Кнопкой перемещения влево или вправо выберите [Стереть] и нажмите кнопку SET.

- Для отмены стирания выберите [Отмена] и нажмите кнопку SET.



Функция стирания не позволяет стирать защищенные изображения (стр. 100).

## Стирание всех изображений

**1** В меню  (Меню показа) выберите  (Стереть все) и нажмите кнопку SET.

- Открывается экран запроса подтверждения.

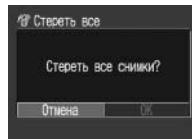

**2** Кнопкой перемещения влево или вправо выберите [OK] и нажмите кнопку SET.

- Для отмены стирания выберите [Отмена] и нажмите кнопку SET.



- Функция [Стереть все] удаляет все изображения, записанные на CF-карте.
- Функция стирания не позволяет стирать защищенные изображения (стр. 100).
- Порядок удаления всех изображений и других данных, записанных на CF-карте, см. в разделе *Форматирование CF-карты* (стр. 19)



## Выбор меню и установок

### Выбор параметров с помощью кнопки FUNC. (только в режиме съемки)

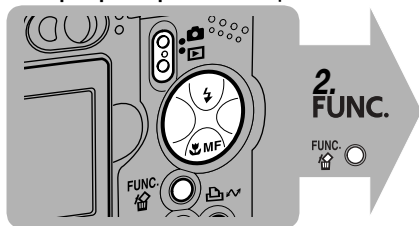

- 1 Установите переключатель режима в положение .
- 2 Нажмите кнопку FUNC.
- 3 Выберите пункт меню FUNC. с помощью кнопки перемещения вверх или вниз.
- 4 Выберите значения параметра с помощью кнопки перемещения влево или вправо.
- 5 Нажмите кнопку FUNC.
- 6 Произведите съемку.

3. Выберите пункт меню **FUNC.** кнопкой перемещения вверх или вниз.
4. Выберите значения параметра кнопкой перемещения влево или вправо.

Компенсация экспозиции ( $\pm 0$ ) (стр. 85)



Баланс белого (AWB) (стр. 86)



Режим перевода кадров ( ) (стр. 46, 48)

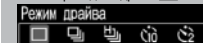

Чувствительность ISO (ISO) (стр. 89)

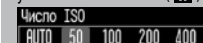

Фотозэффект ( ) (стр. 90)

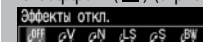

Замер экспозиции ( ) (стр. 83)



Мощность вспышки (стр. 91)

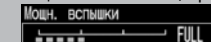

Разрешение ( L ) (стр. 41)



Разрешение (Видео) ( ) (стр. 41)

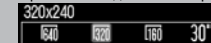

Сжатие ( ) (стр. 41)



В скобках ( ) указаны значения по умолчанию.

5. **FUNC.**



6. Произведите съемку

## Выбор установок с помощью кнопки MENU

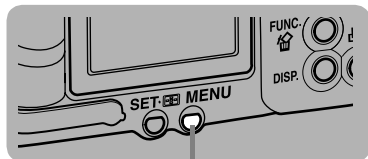

Режим съемки

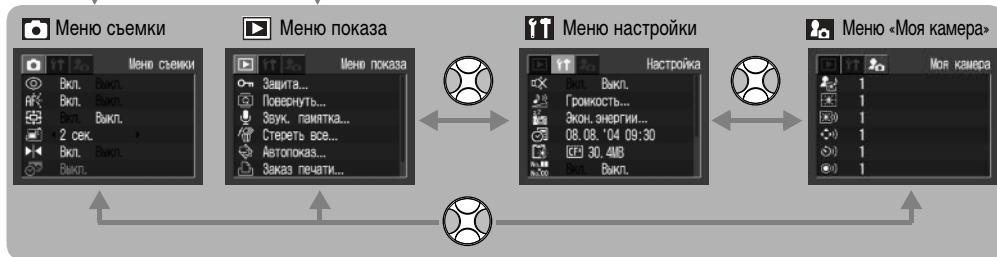

Режим воспроизведения

- 1 Нажмите кнопку MENU.
- 2 Для переключения между меню используйте кнопки перемещения влево или вправо.
  - Переключаться между меню можно также с помощью рычага зуммирования.
- 3 Кнопкой перемещения вверх или вниз выберите требуемый пункт меню.
- 4 Кнопкой перемещения влево или вправо выберите параметр, который требуется установить.
- 5 Нажмите кнопку MENU.









- Если рядом с пунктом меню стоит символ [...], нажмите кнопку **SET** и произведите установку параметра в следующем открывшемся меню. После завершения установок подтвердите их, еще раз нажав кнопку **SET**.
- В режиме съемки меню можно также закрыть, наполовину нажав кнопку спуска затвора.







- В зависимости от режима съемки, некоторые пункты меню могут быть недоступны (стр. 159).
- Можно назначить требуемые изображение и звук режимам  и  из меню «Моя камера». Подробнее см. раздел *Регистрация параметров меню «Моя камера»* (стр. 121) или *Вводное руководство по программному обеспечению*.
- Для всех параметров, измененных с помощью меню или нажатием кнопок (кроме [Дата/Время], [Язык] и [Видеосистема]), можно одновременно восстановить значения по умолчанию (стр. 75).

## Установки меню и установки по умолчанию







### Меню съемки

Пункт меню	Установки	См. стр.
 Зона AF	Задаёт в камере съёмку с автоматическим выбором рамки автофокусировки, съёмку с фиксированной центральной рамкой автофокусировки или съёмку с ручным выбором рамки автофокусировки. • <b>AiAF*/FlexiZone/Центр</b>	81
 Красн.глаз	Задаёт, включается ли лампа уменьшения эффекта «красных глаз». • <b>Вкл.*/Выкл.</b>	44
 Точка АЭ	Задаёт значение пункта [Точка АЭ] (Точечный замер) (один из режимов замера экспозиции) – «Центр» (точка автоэкспозиции фиксируется в центре) или «Точка AF» (точка автоэкспозиции соответствует точке автофокусировки). • <b>Центр*/Точка AF</b>	83
 Зум точки MF	Задаёт, следует ли увеличивать изображение в фокусировочной точке при использовании ручной фокусировки. • <b>Вкл.*/Выкл.</b>	93
 Подсветка AF	При использовании автоматической фокусировки задаёт включение вспомогательного луча света в соответствии с условиями съёмки. • <b>Вкл.*/Выкл.</b>	36
 Цифровой зум	Задаёт, будет ли совместно с оптическим зумом использоваться цифровое увеличение изображений. • <b>Вкл./Выкл.*</b>	47

\* Установка по умолчанию

Пункт меню	Установки	См. стр.
 <b>Просмотр</b>	Задаёт время отображения изображения на ЖК-мониторе после нажатия кнопки спуска затвора. • <b>Выкл./от 2* до 10 с</b>	37
 <b>Реверс дисплея</b>	Задаёт, производится ли зеркальное отражение изображения (как в зеркале) на ЖК-мониторе, развернутом на 180°. • <b>Вкл.*/Выкл.</b>	25
 <b>Штамп даты</b>	Задаёт формат даты, включаемой в изображение при выборе режима  . • <b>Выкл.*/Дата/Дата и время</b>	55
<b>С</b> <b>Сохранить уст.</b>	Сохранение установок, выбранных в меню съемки и в меню функций, в качестве параметров режима <b>С</b> диска установки режима.	94











### **Меню показа**











Пункт меню	Установки	См. стр.
 <b>Защита</b>	Защита изображений от случайного стирания.	100
 <b>Повернуть</b>	Поворот изображения на дисплее на 90° или 270° по часовой стрелке.	97
 <b>Звук. памятка</b>	Добавление звукового комментария к изображениям.	98
 <b>Стереть все</b>	Стирание с CF-карты всех изображений (кроме защищенных).	64
 <b>Автопоказ</b>	Автоматическое воспроизведение изображений одного за другим.	99
 <b>Заказ печати</b>	Задаёт изображения и количество экземпляров для печати на принтере, поддерживающем функцию прямой печати, или в фотоателье.	103
 <b>Заказ передачи</b>	Задание изображений перед их загрузкой в компьютер	107

\* Установка по умолчанию







## Меню настройки

Пункт меню	Установки	См. стр.
 <b>Тихо</b>	<p>Установите значение [Вкл.] для одновременного отключения звука при включении, звука нажатия кнопок, звука автоспуска и звука срабатывания затвора. Подробнее см. раздел <i>Взаимосвязь пункта «Тихо» в меню [ТТ (Настройка)] и отдельных звуков в меню [ТТ (Моя камера)]</i> на стр. 74.</p> <ul style="list-style-type: none"> <li>• <b>Вкл./Выкл.*</b></li> </ul> <p>Обратите внимание, что звуковой сигнал ошибки подается даже в том случае, если для параметра «Тихо» задано значение [Вкл.].</p>	-
 <b>Громкость</b>	<p>Служит для настройки громкости звука при включении, звука нажатия кнопок, звука автоспуска, звука спуска затвора и звука при воспроизведении после нажатия кнопки <b>SET</b>. Если для параметра [Тихо] задано значение [Вкл.], настройка громкости невозможна.</p> <ul style="list-style-type: none"> <li>•  (Выкл.) •  (3)</li> <li>•  (1) •  (4)</li> <li>•  (2)* •  (5)</li> </ul>	-
	<p> <b>Громк. старта</b> Установка громкости звука при включении питания камеры.</p>	31
	<p> <b>Громк. работы</b> Настройка громкости звука, подаваемого при нажатии любой кнопки, кроме кнопки спуска затвора.</p>	-











Пункт меню	Установки	См. стр.
	 <b>Громк. таймера</b> Настройка громкости звукового сигнала автоспуска, подаваемого за 2 с до спуска затвора.	46
 <b>Громкость</b>	 <b>Громк. затвора</b> Установка уровня звукового сигнала при полном нажатии кнопки спуска затвора. В режиме видеосъемки звук срабатывания затвора отсутствует.	35
	 <b>Громкость</b> Установка уровня громкости при воспроизведении видеосъемки или звукового комментария.	60, 98
 <b>Экон.энергии</b>	Автовыключение питания и выключение монитора можно задать, нажимая кнопку <b>SET</b> .  <b>Автовыключение</b> Устанавливает, отключается ли питание камеры автоматически, если в течение определенного времени с камерой не выполняется никаких операций. • Вкл./Выкл.	31
	 <b>Дисплей выкл.</b> Задает период времени до выключения ЖК-монитора, если с камерой не выполняется никаких операций. • 10 с • 1 мин* • 20 с • 2 мин • 30 с • 3 мин	32
 <b>Дата/Время</b>	Установка даты, времени и формата даты.	21
 <b>Формат</b>	Форматирование (начальная разметка) CF-карты.	19
 <b>Сброс No. файла</b>	Задает способ присвоения изображениям номеров файлов. • Вкл./Выкл.*	118

\* Установка по умолчанию

Пункт меню	Установки	См. стр.
 <b>Автоповорот</b>	Задаёт, будет ли на дисплее производиться автоматический поворот изображений, снятых при вертикальной ориентации камеры. • Вкл.*/Выкл.	95
 <b>Ед.изм.расст.</b>	Задаёт формат отображения расстояния на индикаторе ручной фокусировки. • m/cm (м/см)* • ft./in. (футы/дюймы)	93
 <b>Язык</b>	Установка языка, используемого в меню и сообщениях на ЖК-мониторе. • English* (Английский)      • Norsk (Норвежский) • Deutsch (Немецкий)      • Svenska (Шведский) • Français (Французский)    • Español (Испанский) • Nederlands (Голландский)    • 汉语 (Китайский) • Dansk (Датский)      • Русский (Русский) • Suomi (Финский)      • Português (Португальский) • Italiano (Итальянский)      • 日本語 (Японский)	22
 <b>Видеосистема</b>	Установка стандарта выходного видеосигнала. • NTSC • PAL	118

## Индивидуальная настройка камеры (меню «Моя камера»)

Это меню позволяет выбрать используемые в камере тему, заставку и звук при включении, звук нажатия кнопок, звук автоспуска и звук срабатывания затвора. Эти параметры называются установками Моя камера. Можно также настроить наборы установок [P2] и [P3], заменив соответствующие пункты изображениями с CF-карты или новыми записанными звуками, либо используя прилагаемое программное обеспечение. Подробнее см. *Вводное руководство по программному обеспечению*.

Пункт/экран меню	Установки	См. стр.
 <b>Тема</b>	Выбор общей темы для начальной заставки, звука при включении, звука нажатия кнопок, звука автоспуска и звука срабатывания затвора.* <sup>1</sup>	120
 <b>Заставка</b>	Задаёт изображение, отображаемое при включении питания камеры.	120
 <b>Звук старта</b>	Задаёт звуковой сигнал, подаваемый при включении питания камеры.* <sup>1</sup>	120
 <b>Звук операций</b>	Установка звукового сигнала, подаваемого при нажатии любой кнопки, кроме кнопки спуска затвора.* <sup>1</sup>	120
 <b>Звук таймера</b>	Задаёт звуковой сигнал, информирующий о том, что съёмка будет произведена через 2 с.* <sup>1</sup>	120
 <b>Звук затвора</b>	Задаёт звуковой сигнал, подаваемый при нажатии кнопки спуска затвора. В режиме видеofilма звук срабатывания затвора отсутствует.* <sup>1</sup>	120
<b>Значения параметров меню «Моя камера»</b>	 (Выкл.)/  * <sup>2</sup> /  / 	120

### \*<sup>1</sup> Взаимосвязь пункта [Тихо] в меню [T1] (Настройка) и отдельных звуков в меню [P2] (Моя камера)

Для одновременного отключения звука при включении, звука нажатия кнопок, звука автоспуска и звука срабатывания затвора установите для пункта [Тихо] в меню [T1] (Настройка) значение [Вкл.]. Эта настройка перекрывает все индивидуальные настройки для указанных звуков. Обратите внимание, что звуковой сигнал ошибки подается даже в том случае, если для параметра [Тихо] задано значение [Вкл.].

\*<sup>2</sup> Установка по умолчанию

## Восстановление параметров по умолчанию

Предусмотрена возможность восстановления значений по умолчанию для всех настроек меню и функций кнопок.

### 1 Включите питание.

- Выполнение операции возможно в режиме съемки или воспроизведения.

### 2 Нажмите кнопку MENU и удерживайте ее нажатой более 5 с.

- На ЖК-мониторе появляется запрос «Вернуть базовые установки?».

### 3 Кнопкой перемещения влево или вправо выберите [OK], затем нажмите кнопку SET.

- Во время восстановления отображается показанный справа экран. После завершения восстановления отображается обычный экран.
- Для отмены восстановления выберите вместо пункта [OK] пункт [Отмена].

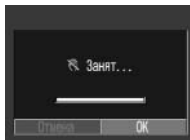

- Для перечисленных ниже параметров значения по умолчанию не восстанавливаются:
  - [Дата/Время], [Язык] и [Видеосистема] в меню [M] (Настройка) (стр. 72, 73);
  - для пользовательского баланса белого (стр. 87);
  - для новых зарегистрированных параметров «Моя камера» (стр. 120).
- Если камера подключена к компьютеру или принтеру, эта операция не работает.



Если камера находится в режиме съемки и диск установки режима съемки установлен в положение **C**, будут восстановлены значения по умолчанию только для режима **C**. В остальных случаях значения по умолчанию для режима **C** не восстанавливаются.

## Использование диска установки режима (Зона творческих режимов)

### Диск установки режима P Tv Av M

Можно свободно выбирать такие установки камеры, как выдержка затвора и величина диафрагмы в соответствии с условиями съемки.

После задания установок съемка производится точно так же, как и в режиме **AUTO** (стр. 34).

Список параметров, которые можно изменять в каждом из режимов съемки, см. в разделе *Функции, доступные в различных режимах съемки* (стр. 159) в конце настоящего Руководства.

### Использование диска установки режима

**1** Убедитесь, что камера находится в режиме съемки.

**2** Поворачивая диск установки режима, установите символ требуемой функции на метку



- Если ЖК-монитор включен, выдержка затвора и величина диафрагмы отображаются автоматически.



Выдержка затвора  
Величина диафрагмы

- Камера работает следующим образом в соответствии с выбранной функцией:

<b>P</b>	Камера автоматически устанавливает выдержку затвора и величину диафрагмы.
<b>Tv</b>	Пользователь выбирает выдержку затвора с помощью кнопки перемещения влево или вправо.
<b>Av</b>	Пользователь выбирает величину диафрагмы с помощью кнопки перемещения влево или вправо.
<b>M</b>	Пользователь выбирает параметр (выдержка затвора или величина диафрагмы) кнопкой <b>SET</b> и устанавливает значение выдержки затвора или величины диафрагмы кнопкой перемещения влево или вправо.

- Если установлено правильное значение экспозиции, то выдержка затвора и величина диафрагмы отображаются на ЖК-мониторе белым цветом.

**3** Произведите съемку.

## Р Программная автоматическая экспозиция

В режиме программной автоэкспозиции камера автоматически устанавливает выдержку затвора и величину диафрагмы в соответствии с освещенностью снимаемой сцены.

- Если правильную экспозицию установить невозможно, выдержка затвора и величина диафрагмы отображаются на ЖК-мониторе красным цветом. Чтобы получить правильную экспозицию, при которой установки отображаются белым цветом, используйте следующие способы:
  - используйте вспышку;
  - измените значение чувствительности ISO;
  - измените режим замера экспозиции.

### Различие между режимами Р и AUTO

- Следующие установки могут регулироваться только в режиме Р, но не в режиме AUTO.
  - Компенсация экспозиции
  - Баланс белого
  - Чувствительность ISO
  - Вспышка (Вспышка включена)
  - Рамка автофокусировки
  - Фотозффекты
  - Непрерывная съемка
  - Режим замера экспозиции
  - Ручная фокусировка
- Взаимосвязь величины диафрагмы и выдержки затвора см. на стр. 78.

## Тv Установка выдержки затвора

При установке выдержки затвора в режиме приоритета выдержки камера автоматически устанавливает величину диафрагмы в соответствии с освещенностью. Короткие выдержки позволяют снять мгновенное изображение движущегося объекта, тогда как более длительные выдержки создают эффект размытия и позволяют снимать в темных местах без вспышки.



- Если величина диафрагмы отображается красным цветом, изображение будет недодержано (недостаточно света) или передержано (слишком много света). Кнопкой перемещения влево или вправо изменяйте выдержку затвора до тех пор, пока величина диафрагмы не будет отображаться белым цветом.
- Природа ПЗС-датчика такова, что при увеличении выдержки возрастают шумы в записанном изображении. Однако в этой камере при выдержках длиннее 1,3 с применяются специальные методы обработки изображения для уменьшения шума и получения качественного изображения. Перед съемкой следующего кадра, возможно, должно будет пройти некоторое время, необходимое для обработки изображения.



- Если для параметра «Зона AF» задано значение «FlexiZone», при каждом нажатии кнопки **SET** производится переключение между выдержкой затвора и рамкой автофокусировки (стр. 82).
- Помните, что при больших выдержках затвора становятся заметны сотрясения камеры. Если на ЖК-мониторе появилось предупреждение о сотрясении камеры , перед съемкой установите камеру на штатив.
- Величина диафрагмы и выдержка затвора следующим образом зависят от установленного фокусного расстояния объектива.

	Величина диафрагмы	Выдержка затвора (с)
Широкоугольное положение	F2.8	до 1/1000
	F3.2 – 4.0	до 1/1250
	F4.5 – 8.0	до 1/2000
Положение телефото	F4.9	до 1/1000
	F5.6 – 7.1	до 1/1250
	F8.0	до 1/2000

- Самая короткая выдержка затвора в режиме синхронизации вспышки составляет 1/500 с. При установке более коротких выдержек камера автоматически устанавливает выдержку 1/500 с.

### Индикация выдержки затвора

Цифры в приведенной ниже таблице указывают выдержку затвора в секундах. 1/160 означает 1/160 с. Кавычки отделяют доли секунды, например, 0"3 означает 0,3 с, а 2" – 2 с.

15"	13"	10"	8"	6"	5"	4"	3"	2"	2"	5"	2"	1"	6"	1"	3"
1"	0"8	0"6	0"5	0"4	0"3										
1/4	1/5	1/6	1/8	1/10	1/13	1/15	1/20	1/25	1/30						
1/40	1/50	1/60	1/80	1/100	1/125	1/160	1/200								
1/250	1/320	1/400	1/500	1/640	1/800	1/1000									
1/1250	1/1600	1/2000													



## AV Установка величины диафрагмы

При установке величины диафрагмы в режиме автоэкспозиции с приоритетом диафрагмы камера автоматически устанавливает значение выдержки в соответствии с освещенностью.

Меньшее диафрагменное число (открытая диафрагма) позволяет получить размытый фон для создания прекрасного портрета. Большее диафрагменное число (закрытая диафрагма) позволяет снять в фокусе и фон, и передний план. Чем больше значение диафрагменного числа, тем шире границы сфокусированного изображения.



- Если выдержка затвора отображается на ЖК-мониторе красным цветом, изображение будет недодержано (недостаточно света) или передержано (слишком много света). Кнопкой перемещения влево или вправо изменяйте величину диафрагмы до тех пор, пока величина выдержки затвора не будет отображаться белым цветом.
- При определенных положениях зуммирования некоторые значения диафрагмы могут быть недоступны (стр. 78).



- Если для параметра «Зона AF» задано значение «FlexiZone», при каждом нажатии кнопки **SET** производится переключение между величиной диафрагмы и рамкой автофокусировки (стр. 82).
- Обратите внимание, что при больших значениях диафрагменного числа увеличивается выдержка затвора, и становится заметным эффект сотрясения камеры. Если на ЖК-мониторе появился символ  (предупреждение о сотрясении камеры), перед съемкой установите камеру на штатив.
- В этом режиме выдержка затвора с синхронизацией вспышки может иметь значение от 1/60 до 1/500 с. Поэтому величина диафрагмы может быть изменена автоматически в соответствии с выдержкой синхронизации вспышки, даже если величина диафрагмы была установлена предварительно.

### Индикация величины диафрагмы

Чем больше диафрагменное число, тем меньше относительное отверстие объектива.

---

F2.8 F3.2 F3.5 F4.0 F4.5 F4.9 F5.0  
F5.6 F6.3 F7.1 F8.0

---

## М Ручная установка выдержки и диафрагмы

Возможна ручная установка выдержки затвора и величины диафрагмы. Можно выбрать необходимые для съемки установки, например, длительную выдержку.

- При наполовину нажатой кнопке спуска затвора на ЖК-монитор выводится разница между стандартной\* и установленной экспозицией. Если разница превышает  $\pm 2$  шага, значение «-2» или «+2» отображается красным цветом.

\* Стандартная экспозиция вычисляется функцией автоэкспозиции в соответствии с выбранным режимом экспозамера.



- Установки, которые можно изменить в этом режиме, см. на стр. 159.
- Если требуется изменить экспозицию, с помощью кнопки **SET** выберите выдержку затвора или диафрагму, затем измените значение кнопкой перемещения влево или вправо.
- Если для параметра «Зона AF» задано значение «FlexiZone», при каждом нажатии кнопки **SET** производится переключение между выдержкой затвора, величиной диафрагмы и рамкой автофокусировки (стр. 82).
- Яркость ЖК-монитора соответствует выбранным выдержке затвора и величине диафрагмы. Если установлена малая выдержка затвора или съемка производится при недостаточном освещении и установлен режим вспышки   (Вспышка включена, уменьшение эффекта «красных глаз») или  (Вспышка включена), изображение всегда выглядит ярким.
- Взаимосвязь величины диафрагмы и выдержки затвора см. на стр. 78.

## Выбор рамки автофокусировки

Диск установки режима **P Tv Av M**     **SCN**

Можно изменить способ выбора рамки автофокусировки (зона AF). Рамка автофокусировки отображается при включенном ЖК-мониторе (стр. 26).

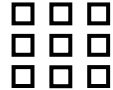
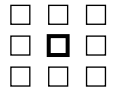
	<b>AiAF</b> (Автовыбор)	Камера автоматически выбирает одну из 9 рамок автофокусировки в зависимости от условий съемки.
	<b>Центр</b> (По центру)	Из 9 рамок автофокусировки для фокусировки выбирается центральная рамка. Удобно для обеспечения фокусировки точно на требуемый объект.



**FlexiZone**  
(Ручная установка)

Точку автофокусировки можно вручную переместить в требуемое положение. Это удобно для точной фокусировки на выбранный объект для получения требуемой композиции. Этот вариант доступен только если диск установки режима находится в положении **P**, **TV**, **AV** или **M**.

 обозначает рамку автофокусировки, отображаемую на ЖК-мониторе.



Пример: «AiAF»



Пример: «Центр»

**1** В меню [ (Меню съемки)] выберите  (Зона AF).

- См. *Выбор меню и установок* (стр. 66).

## 2 Выберите требуемую зону AF с помощью кнопки перемещения влево или вправо.



## 3 Нажмите кнопку MENU.

- Чтобы немедленно произвести съемку с использованием выбранной рамки автофокусировки, нажмите вместо кнопки **MENU** кнопку спуска затвора.

Порядок съемки в режиме [FlexiZone] см. в разделе *Ручная установка рамки автофокусировки* (справа).

## Ручная установка рамки автофокусировки

**Диск установки режима P Tv Av M**

Точку автофокусировки можно вручную переместить в требуемое положение. Это удобно для точной фокусировки на выбранный объект для получения требуемой композиции. При съемке с помощью видеискателя с выключенным ЖК-монитором или при использовании цифрового увеличения рамка автофокусировки фиксируется в центре, даже если предварительно она была установлена в требуемое положение.

## 4 Установите для параметра «Зона AF» значение [FlexiZone] (стр. 81).

## 5 Несколько раз нажмите кнопку , пока цвет требуемой рамки автофокусировки не изменится на зеленый.

- Требуемое количество нажатий кнопки зависит от выбранного режима съемки.

## 6 Кнопками перемещения вверх, вниз, влево и вправо переместите рамку автофокусировки в требуемое положение.



## 7 Нажмите кнопку

- Чтобы немедленно произвести съемку с использованием выбранной рамки автофокусировки, нажмите вместо кнопки кнопку спуска затвора.
- Если удерживать нажатой кнопку , рамка автофокусировки возвращается в исходное положение (в центре).



- Для установки рамки автофокусировки в требуемое положение перед съемкой включите ЖК-монитор.
- При использовании цифрового увеличения рамка автофокусировки фиксируется в центре.
- Если выбран точечный замер экспозиции (Точка АЭ), выбранную рамку автофокусировки можно использовать в качестве места точечного замера экспозиции (см. справа).
- Значение различных цветов рамки автофокусировки см. на стр. 26.
- Если диск установки режима находится в положении **TV**, **Av** или **M**, при нажатии кнопки **SET** изменяется устанавливаемый параметр, как описано ниже.

<b>TV</b>	Выдержка затвора / Рамка AF
<b>Av</b>	Величина диафрагмы / Рамка AF
<b>M</b>	Выдержка затвора / Величина диафрагмы / Рамка AF

## Переключение режимов замера экспозиции

Диск установки режима **P Tv Av M**

	<b>Оценочный экспозамер</b>	Подходит для стандартных условий съемки, включая сцены в контровом свете. Для измерения экспозиции изображение разбивается на несколько зон. Камера оценивает сложные условия освещения, такие как положение объекта, яркость, прямой и контровой свет, и устанавливает правильную экспозицию для основного объекта съемки.
	<b>Центрально-взвешенный интегральный</b>	Замер экспозиции усредняется по всему кадру, однако центральная область учитывается с большим весом.
	<b>Точечный замер</b>	Замер производится в пределах рамки автоэкспозиции.
	<b>Центр</b>	Рамка точечного замера экспозиции фиксируется в центре ЖК-монитора.
	<b>Точка AF</b>	Рамка точечного замера перемещается на рамку автофокусировки.

## 1 Выберите в меню FUNC. (Функции) пункт [☒]\* (Оценочный).

- См. *Выбор меню и установок* (стр. 66).

\* Отображается текущая установка.

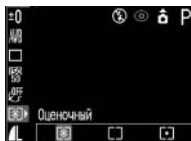

## 2 Кнопкой перемещения влево или вправо выберите режим экспозамера и нажмите кнопку FUNC.

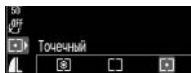

Если выбран режим [☑] (Точка АЭ), переходите к шагу 3.  
Если выбран режим [☒] (Оценочный экспозамер) или [☒] (Центрально-взвешенный интегральный замер), произведите съемку.

## 3 В меню [☑] (Меню съемки) выберите [Точка АЭ].

- См. *Выбор меню и установок* (стр. 66).



## 4 Кнопкой перемещения влево или вправо выберите значение [Центр] или [Точка AF] и нажмите кнопку MENU.

- Если для параметра [Точка АЭ] задано значение [Центр], рамка точечного замера экспозиции отображается в центре ЖК-монитора.
- Если для параметра [Точка АЭ] задано значение [Точка AF], рамка замера экспозиции отображается внутри рамки автофокусировки.



Пример: «Центр»  
Точка экспозамера



- Вариант [Точка AF] доступен только в том случае, если для параметра «Зона AF» задано значение [FlexiZone].

## Настройка экспозиции

Диск установки режима P Tv Av         

Настройка компенсации экспозиции позволяет избежать получения чрезмерно темного снимка объекта при контрольном свете или при съемке ночью на ярком фоне.

### 1 Выберите в меню FUNC. (Функции) пункт $\pm 0^*$ (+/- (Эксп.)).

- См. Выбор меню и установок (стр. 66).



\* Отображается текущая установка.

### 2 Выберите компенсацию с помощью кнопки перемещения влево или вправо.

- Регулировка производится с шагом 1/3 ступени в диапазоне от -2 до +2 ступеней.
- Результаты компенсации можно контролировать по изображению на ЖК-мониторе (если он включен).



- Съемку можно производить сразу после выбора установок, нажав кнопку спуска затвора. После съемки снова отображается данное меню, позволяя легко изменить настройку.

### 3 Нажмите кнопку FUNC.

- Для отмены компенсации экспозиции с помощью кнопки перемещения влево или вправо восстановите значение 0.









См. *Советы и информация по фотосъемке* (стр. 150).

## Настройка цветových оттенков (Баланс белого)

Диск установки режима P Tv Av M       

При установке баланса белого в соответствии с источником света камера более точно воспроизводит цвета.

Значения параметра соответствуют перечисленным ниже источникам освещения.

	<b>Авто</b>	Установки автоматически выбираются камерой.
	<b>Дневной свет</b>	Для съемки вне помещения в солнечный день.
	<b>Облачно</b>	Для съемки в облачную погоду, в тени, в сумерках.
	<b>Накаливания</b>	Для съемки с освещением лампами накаливания или 3-волновыми флуоресцентными лампами колбового типа.
	<b>Флуоресцент</b>	Для съемки с освещением флуоресцентными лампами с тепло-белым, холодно-белым или тепло-белым (3-волновым) светом.
	<b>Флуоресцент H</b>	Для съемки с освещением лампами дневного света или 3-волновыми флуоресцентными лампами дневного света.



**Ручной**

Для задания специального значения с помощью листа белой бумаги и т.п. с целью получения оптимального баланса белого для конкретных условий.

### 1 Выберите в меню FUNC. (Функции) пункт \* (Авто).

- См. *Выбор меню и установок* (стр. 66).
- \* Отображается текущая установка.



### 2 Кнопкой перемещения влево или вправо выберите требуемый баланс белого.

- См. *Установка пользовательского баланса белого* (стр. 87).
- Если ЖК-монитор включен, установку можно проверить на мониторе.
- Можно сразу же произвести съемку, нажав кнопку спуска затвора. После съемки снова отображается данное меню, позволяя легко изменить настройку.

### 3 Нажмите кнопку FUNC.





Если выбран фотоэффект (Сепия) или (Черно-белый), установка баланса белого невозможна (стр. 90).

## Установка пользовательского баланса белого

Для достижения оптимальных результатов можно установить пользовательский баланс белого, замерив его камерой, наведенной на объект (например, на лист белой бумаги или ткани либо на полутоновую карточку фотографического качества), который требуется использовать в качестве стандарта белого цвета.

В некоторых ситуациях (особенно в перечисленных ниже случаях) следует производить съемку после регистрации данных баланса белого в режиме (Авто), так как в режиме (Ручной) баланс белого может быть установлен неправильно:

- при съемке с близкого расстояния (режим «Макро»);
- при съемке объектов с одним преобладающим цветом (например, небо, море или лес);
- при съемке с особыми источниками освещения (например, со ртутными лампами).

### 1 Выберите в меню FUNC. (Функции) пункт \* (Авто).

- См. *Выбор меню и установок* (стр. 66).
- \* Отображается текущая установка.

### 2 Кнопкой перемещения влево или вправо выберите пункт (Ручной).

### 3 Наведите камеру на лист белой бумаги или ткани, либо на полутоновую карточку и нажмите кнопку SET.



- Наведите камеру таким образом, чтобы лист белой бумаги или ткани либо полутоновая карточка полностью заполняли рамку в центре ЖК-монитора или весь видоискатель.
- Съемку можно производить сразу же после установки баланса белого. После съемки снова отображается данное меню, позволяя легко изменить настройку.

### 4 Нажмите кнопку FUNC.





- Для установки баланса белого рекомендуется соблюдать следующие условия.



- **Диск установки режима съемки установлен в положение P, а для компенсации экспозиции задано значение  $\pm 0$ .**

Правильное значение баланса белого не может быть получено при неправильной экспозиции (изображение может получиться полностью черным или белым).



- **Зум-объектив установлен в положение телефото.**

Установите для цифрового зума значение [Выкл.].

- **Выбран режим съемки, отличный от .**  
В режиме  считывание данных баланса белого невозможно.

- **Для вспышки установлен режим  (Вспышка включена) или  (Вспышка выключена).**

Используйте те же настройки вспышки, что и при установке баланса белого. Если условия при установке баланса белого и при съемке различаются, баланс белого может оказаться неправильным.

Если для вспышки установлен режим  (Авто с уменьшением эффекта «красных глаз») или  (Авто), во время записи данных баланса белого может сработать вспышка. В этом случае убедитесь, что вспышка сработала и при съемке изображения.

- **Установлена та же чувствительность ISO, что и при съемке изображения.**
- Пользовательские установки баланса белого не отменяются даже при восстановлении значений по умолчанию (стр. 75).

## Изменение чувствительности ISO

### Диск установки режима P Tv Av M

Увеличив чувствительность ISO, можно повысить яркость изображения даже при недостаточной освещенности. Эта функция удобна для предотвращения сотрясения камеры, при съемке без вспышки или съемке с меньшей выдержкой затвора в условиях недостаточной освещенности.

### 1 Выберите в меню FUNC. (Функции) пункт <sup>ISO</sup><sub>50</sub> \* (Число ISO).

- См. *Выбор меню и установок* (стр. 66).

\* Отображается текущая установка.



### 2 Выберите значение чувствительности ISO с помощью кнопки перемещения влево или вправо.

- Можно сразу же произвести съемку, нажав кнопку спуска затвора. После съемки снова отображается данное меню, позволяя легко изменить настройку.

### 3 Нажмите кнопку FUNC.



- При более высокой чувствительности возрастают шумы изображения. Для получения чистого изображения используйте как можно меньшую чувствительность.
- Установка AUTO (Авто) обеспечивает выбор оптимальной чувствительности. Чувствительность автоматически повышается, если света от вспышки недостаточно для освещения снимаемого объекта.



- Вариант  (Вечеринка (стр. 52)) режима SCN позволяет легко снимать в местах с недостаточной освещенностью, например, в помещении.
- См. *Советы и информация по фотосъемке* (стр. 151).

## Выбор фотоэффекта

Диск установки режима P Tv Av M

Съемку можно производить с использованием различных эффектов, влияющих на насыщенность и контрастность цветов.

	<b>Эффекты откл.</b>	Эта установка соответствует обычной съемке.
	<b>Яркий</b>	Увеличивает контрастность и насыщенность цветов для записи ярких изображений.
	<b>Нейтральный</b>	Понижает контрастность и насыщенность цветов для записи нейтральных оттенков.
	<b>Низк.резкость</b>	При съемке смягчаются границы объектов.
	<b>Сепия</b>	Запись в оттенках сепии.
	<b>Черно/белый</b>	Запись черно-белого изображения.

### 1 Выберите в меню FUNC. (Функции) пункт \* (Эффекты откл.).

- См. *Выбор меню и установок* (стр. 66).

\* Отображается текущая установка.

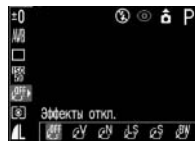

### 2 Выберите фотоэффект с помощью кнопки перемещения влево или вправо.

- Если включен ЖК-монитор, фотоэффект можно проверить по изображению на ЖК-мониторе.
- Можно сразу же произвести съемку, нажав кнопку спуска затвора. После съемки снова отображается данное меню, позволяя легко изменить настройку.

### 3 Нажмите кнопку FUNC.

## Настройка мощности вспышки

Диск установки режима **M**

В режиме **M** во время съемки можно установить один из трех уровней мощности вспышки.

**1** Выберите в меню **FUNC. (Функции)** пункт **[Fn]\* (Мощн. вспышки)**.

- См. *Выбор меню и установок* (стр. 66).

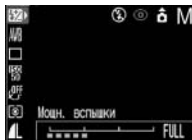

**2** Выберите мощность вспышки с помощью кнопки перемещения влево или вправо.

- Съемку можно производить сразу после выбора установок, нажав кнопку спуска затвора. После съемки снова отображается данное меню, позволяя легко изменить настройку.

**3** Нажмите кнопку **FUNC.**



При низкой мощности вспышки на изображении видно меньше теней. Однако при съемке широкой области изображение, вероятно, будет темным из-за недостаточного освещения. При настройке мощности вспышки учитывайте все условия съемки, включая расстояние до объекта.

## Съемка объектов, не подходящих для автофокусировки



Автофокусировка может быть неэффективной в следующих случаях:

- при съемке объектов, имеющих очень низкую контрастность по отношению к окружению;
- при одновременной съемке близких и удаленных объектов;
- при съемке очень ярких объектов в центре кадра;
- при съемке быстро движущихся объектов;
- при съемке сквозь стекло как можно ближе приблизьтесь к нему, чтобы избежать отражения от стекла;
- при съемке объектов с горизонтальными полосами.

Для съемки таких объектов наведите камеру на объект, находящийся приблизительно на таком же расстоянии, зафиксируйте фокус и заново скомпонуйте кадр с требуемым объектом, или же воспользуйтесь ручной фокусировкой.

## Съемка с фиксацией фокусировки

**1** Наведите рамку автофокусировки на объект, расположенный на таком же расстоянии, что и снимаемый объект.

**2** Нажмите наполовину кнопку спуска затвора для фиксации фокусировки.

- При этом также зафиксируется автоматически определенная экспозиция AE. Экспозиция может оказаться неправильной, если разница между двумя объектами слишком велика. В этом случае используйте фиксацию фокусировки.

**3** Заново скомпонуйте изображение и произведите съемку, полностью нажав кнопку спуска затвора.

## Съемка с фиксацией автофокусировки

**1** Нажмите наполовину кнопку спуска затвора для фиксации фокусировки. Удерживая ее нажатой, нажмите кнопку MF.

- На ЖК-мониторе отображается значок **MF**.
- Установка фокуса будет зафиксирована, даже если отпустить кнопку спуска затвора и кнопку MF.

- При повторном нажатии кнопки **MF** фиксация автофокусировки отменяется.

## 2 Заново скомпонуйте изображение и произведите съемку, полностью нажав кнопку спуска затвора.



В режимах **AUTO** и  фиксация автофокусировки невозможна.



- При использовании фиксации фокусировки можно зафиксировать фокус по объекту, расположенному в центральной рамке автофокусировки, задав в меню [  (Меню съемки) ] значение [Центр] для пункта **AF**.
- Съемка с фиксацией автофокусировки удобна тем, что позволяет отпустить кнопку спуска затвора во время перекомпоновки кадра. Более того, фиксация фокусировки сохраняется и после отпускания кнопки спуска затвора, и эту же фокусировку можно использовать для съемки последующих кадров.





## Съемка в режиме ручной фокусировки

Фокус можно установить вручную.

### 1 Нажимайте кнопку **MF**, пока не появится значок **MF**.

- Появляется символ **MF**.



- Если в меню [  (Меню съемки) ] для параметра [Зум точки MF] задано значение [Вкл.], часть изображения в этой рамке выглядит увеличенной.\*
- \* Кроме режимов  (Панорамный) и  (Видео), при включенном цифровом увеличении или при использовании телевизора в качестве монитора.
- \* Можно также установить, чтобы отображаемое изображение не увеличивалось (стр. 69).
- Индикатор **MF** показывает приблизительные значения. Их можно использовать только для ориентировки.
- В режиме **Tv**, **Av** или **M** при нажатии кнопки **SET** производится циклическое переключение между выдержкой затвора, величиной диафрагмы и индикатором ручной фокусировки **MF**. (Рядом с выбранным пунктом отображается зеленый символ ).

## 2 Сфокусируйтесь с помощью кнопок перемещения влево или вправо и произведите съемку.

- Кнопкой перемещения влево или вправо настройте фокусировку, чтобы изображение на ЖК-мониторе было резким.
- Повторное нажатие кнопки **MF** отменяет режим ручной фокусировки.



- Ручной фокусировкой можно пользоваться в диапазоне расстояний макросъемки (от 5 до 45 см в максимально широкоугольном положении объектива и от 25 до 45 см в положении телеобъектива). В этом случае используется точная шкала.
- Можно изменить единицы измерения расстояния индикатора ручной фокусировки (стр. 73).

## С Сохранение пользовательских настроек

Диск установки режима **P Tv Av M C**

Часто используемые режимы и различные параметры съемки можно назначить режиму **C** (Пользовательский). Затем при необходимости можно снимать изображения с ранее сохраненными установками, просто повернув диск установки режима съемки в положение **C**. При этом запоминаются и те установки, которые обычно теряются при изменении режима съемки или при выключении питания (например, режим непрерывной съемки и режим автоспуска).

### 1 Поверните диск установки режима съемки в положение **P**, **Tv**, **Av**, **M** или **C**.

- Если требуется заново сохранить частично измененные установки (кроме режима съемки), ранее сохраненные для режима **C**, выберите режим **C**.

### 2 Установите значения установок, которые требуется сохранить.

Установки, которые можно сохранить в режиме **C**:

- режим съемки (**P**, **Tv**, **Av**, **M**);
- параметры, которые могут устанавливаться в режимах **P**, **Tv**, **Av** и **M** (стр. 159);



- установки меню съемки;
- положение зуммирования;
- положение ручной фокусировки.

### 3 В меню [ (Меню съемки) ] выберите пункт [ Сохранить уст. ] и нажмите кнопку SET.

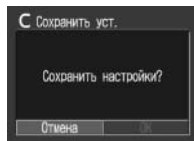

- См. *Выбор меню и установок* (стр. 66).

### 4 Выберите [OK] и нажмите кнопку SET.

### 5 Нажмите кнопку MENU.



- Содержимое установок не влияет на другие режимы съемки.
- Сохраненные установки могут быть сброшены (стр. 75).

## Установка функции автоповорота

Камера оснащена интеллектуальным датчиком ориентации, определяющим ориентацию снятого изображения при вертикальном положении камеры и автоматически поворачивающим изображение для правильного просмотра на мониторе. Эту функцию можно включить или отключить.



### 1 В меню [ (Настройка) ] выберите пункт (Автоповорот).



- См. *Выбор меню и установок* (стр. 66).

### 2 Выберите [Вкл.] и нажмите кнопку MENU.

- Когда эта функция включена, в верхнем правом углу ЖК-монитора отображается значок ориентации камеры (если включен вывод информации).

	Обычное положение
	Правый край внизу
	Левый край внизу



- Эта функция может работать неправильно, если камера направлена точно вниз или вверх. Убедитесь, что стрелка  показывает в правильном направлении. Если нет, отключите функцию автоповорота.
- Даже при включенной функции автоповорота ориентация изображений, загруженных в компьютер, зависит от программного обеспечения, используемого для загрузки.



- Если во время съемки камера находится в вертикальном положении, интеллектуальный датчик ориентации считает, что верхний край камеры – это «верх», а нижний край камеры – «низ». Затем настраивается оптимальный баланс белого и экспозиция для съемки в вертикальном положении. Эта функция работает независимо от того, включена ли функция автоповорота.
- При изменении ориентации камеры с горизонтальной на вертикальную или наоборот слышен звук срабатывания механизма определения ориентации. Это не является неисправностью.

## Поворот изображений на мониторе



Изображение на ЖК-мониторе можно повернуть на 90° или 270°.



(Оригинал)

90°

270°

**1** В меню [  (Меню показа) ] выберите пункт  (Повернуть) и нажмите кнопку **SET**.

- См. *Выбор меню и установок* (стр. 66).

**2** Кнопкой перемещения влево или вправо выберите изображение для поворота и нажмите кнопку **SET**.

- При нажатии кнопки **SET** изображение поворачивается на 90°, 270° и назад в исходную ориентацию.

**3** Нажмите кнопку **MENU**.

- Снова появляется меню воспроизведения. Для закрытия меню нажмите кнопку **MENU** еще раз.



- Поворот кадров видеофильма невозможен.
- При загрузке в компьютер ориентация изображений, повернутых самой камерой, будет зависеть от используемого программного обеспечения.



- Повернутые изображения можно увеличивать (стр. 58).
- Изображения, снятые в вертикальном положении при включенной функции автоповорота (стр. 95), при просмотре на ЖК-мониторе камеры автоматически поворачиваются в вертикальное положение.

## Добавление звуковых комментариев к изображению

В режиме воспроизведения (включая воспроизведение одиночных изображений, индексный режим и воспроизведение с увеличением) к изображению можно добавлять звуковые комментарии (максимум 60 с). Звуковые данные сохраняются в формате WAVE.

### 1 В меню [ (Меню показа)] выберите пункт (Звук. памятка) и нажмите кнопку SET.

- См. *Выбор меню и установок* (стр. 66).
- Появляется символ .

### 2 Кнопкой перемещения влево или вправо выберите изображение, к которому требуется добавить звуковой комментарий, и нажмите кнопку SET.

- Отображается панель звукового комментария.





Панель звукового комментария

### 3 Кнопкой перемещения влево или вправо выберите (Запись) и нажмите кнопку SET.

- Начинается запись, и отображается время записи. Говорите в микрофон камеры.
- Для остановки записи нажмите кнопку SET. Для возобновления записи снова нажмите кнопку SET.
- К одному изображению можно добавить звуковую запись длительностью до 60 с.

#### Воспроизведение звуковых комментариев

- На шаге 3 выберите  (Воспроизведение). Для изображений со звуковыми комментариями отображается символ .
- Для остановки воспроизведения нажмите кнопку SET. Для возобновления воспроизведения еще раз нажмите кнопку SET. Громкость можно регулировать кнопками перемещения вверх и вниз.

#### Удаление звуковых комментариев

- На шаге 3 выберите  (Стереть).

#### Выход из меню звуковых комментариев

- Нажмите кнопку MENU.



- Добавление звуковых комментариев к видеофильмам невозможно.
- Запись и воспроизведение звуковых комментариев для изображений, к которым уже приложен несовместимый звуковой файл, невозможны. При попытке записи или воспроизведения таких изображений отображается сообщение «Несовместимый WAVE формат». Эта камера позволяет удалять несовместимые звуковые файлы.
- Удаление звуковых комментариев к защищенным файлам невозможно (стр. 100).



- Громкость звуковых комментариев можно также регулировать в меню Set up (Настройка) (стр. 71).
- Если в меню настройки для параметра [Тихо] задано значение [Вкл.] (стр. 71), звук не воспроизводится. Однако во время воспроизведения звука можно с помощью кнопок перемещения вверх или вниз включить звук и отрегулировать его громкость.

## Автопоказ

Эта функция служит для автоматического воспроизведения всех изображений, записанных на CF-карте (Автопоказ). Каждое изображение отображается на ЖК-мониторе в течение приблизительно 3 с.

### 1 В меню [ (Меню показа)] выберите пункт (Автопоказ) и нажмите кнопку SET.

- См. *Выбор меню и установок* (стр. 66).
- После выбора этого пункта начинается автоматическое воспроизведение изображений.
- Как и при воспроизведении одиночных кадров, при нажатии кнопки перемещения влево или вправо во время автовоспроизведения смена кадров ускоряется.

### Приостановка и возобновление автопоказа

- Автопоказ можно в любой момент приостановить, нажав кнопку **SET**. Для возобновления автопоказа нажмите кнопку **SET** еще раз.

### Остановка автопоказа



- Для завершения автопоказа нажмите кнопку **MENU**.



- Длительность воспроизведения некоторых изображений может отличаться от указанной.
- Длительность воспроизведения видеофильмов соответствует длительности их съемки.
- В режиме автопоказа функция энергосбережения не работает (стр. 99).

## Защита изображений

Функция защиты служит для предохранения важных изображений от случайного стирания.

**1** В меню [  (Меню показа) ] выберите пункт  (Защита) и нажмите кнопку **SET**.

- См. *Выбор меню и установок* (стр. 66).

**2** Кнопкой перемещения влево или вправо выберите защищаемое изображение и нажмите кнопку **SET**.



Символ защиты

- На защищенном изображении появится значок .
- Для снятия защиты нажмите кнопку **SET** еще раз.
- Выбор изображений возможен как в режиме воспроизведения одиночного изображения, так и в индексном режиме (стр. 58, 59).

## 3 Нажмите кнопку MENU.

- Производится возврат на экран меню. Для выхода из экрана меню еще раз нажмите кнопку **MENU**.



Имейте в виду, что при форматировании (инициализации) CF-карты (стр. 19) с нее стираются все данные, в том числе защищенные изображения и файлы других типов. Проверяйте содержимое CF-карты перед ее форматированием.

## О печати

Изображения, снятые данной камерой, можно распечатать двумя способами.

- Изображения с CF-карты можно легко распечатать, подключив камеру с помощью кабеля к принтеру, поддерживающему прямую печать\*1, и нажав кнопку  на камере.
- Можно указать на CF-карте, какие изображения и в каком количестве следует распечатать (установки печати DPOF\*2), затем отдать CF-карту для печати фотографий в фотоателье, поддерживающее стандарт DPOF.

\*1Камера поддерживает промышленный стандарт *PictBridge*, поэтому ее можно подключать для распечатки изображений к любым принтерам (не обязательно Canon), поддерживающим стандарт *PictBridge*.

\*2Формат заказа цифровой печати

В этом Руководстве рассматриваются установки печати DPOF. Информацию по печати изображений см. в *Руководстве по прямой печати*, входящем в комплект поставки камеры. Кроме того, см. руководство по эксплуатации принтера.





## Параметры печати DPOF

С помощью камеры можно заранее выбрать на CF-карте изображения для печати и указать количество печатаемых экземпляров. Это исключительно удобно для отправки изображений в фотоателье, поддерживающем DPOF, или для печати на принтере, поддерживающем функцию прямой печати.

Инструкции по выбору параметров печати для принтера см. в *Руководстве по прямой печати*.



- Если изображение содержит параметры печати, заданные с помощью других DPOF-совместимых камер, то на нем может отображаться символ . Любые пометки для печати, задаваемые на Вашей камере, затирают такие параметры.
- Распечатки с некоторых цифровых принтеров или из некоторых фотоателье могут не соответствовать указанным параметрам печати.
- Задание параметров печати для видеофильмов невозможно.

## Выбор изображений для печати

**1** В меню [ (Меню показа)] выберите (Заказ печати) и нажмите кнопку SET.

- См. *Выбор меню и установок* (стр. 66).

**2** Кнопкой перемещения влево или вправо выберите [Заказ] и нажмите кнопку SET.

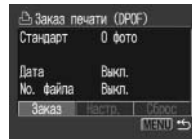

**3** Выберите изображение для печати.

### Одиночные изображения

- Если выбран тип печати [Стандарт] или [Оба] (стр. 105), выберите изображение кнопкой перемещения влево или вправо. Кнопкой перемещения вверх или вниз можно установить печать нескольких (до 99) экземпляров.



- Если выбран тип печати [Индекс] (стр. 105), выберите изображения кнопкой перемещения влево или вправо, устанавливайте или убирайте пометку кнопкой перемещения вверх или вниз. На помеченном изображении появляется галочка.



- Можно нажать рычаг зуммирования в направлении  и использовать эти же операции для выбора изображений в индексном режиме (три изображения).

#### Все изображения на CF-карте

- Нажмите рычаг зуммирования в направлении  для переключения в индексный режим (3 изображения).
- Для выбора печати по одному экземпляру всех изображений нажмите кнопку **SET**, кнопкой перемещения вверх или вниз выберите [Маркировать все] и снова нажмите кнопку **SET**.
- Если установлен тип печати [Стандарт] или [Оба], то для каждого изображения можно изменить количество экземпляров. Если выбран тип печати [Индекс], параметры печати могут быть удалены.

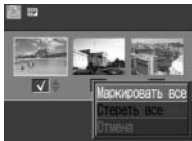

Перечитайте с самого начала пункт 3 для уяснения порядка смены установок.

- Удалить установки печати для всех изображений можно, выбрав [Стереть все].

## 4 Нажмите кнопку MENU.







- Установка завершена, и снова открывается меню «Заказ печати».





- Изображения печатаются в соответствии с датой съемки в том порядке, в каком они были сняты.
- Можно задать максимум 998 изображений.
- Если для [Тип печати] установлено значение [Оба], можно задать количество экземпляров. Если установлен тип [Индекс], задание количества экземпляров невозможно (печатается только один экземпляр).
- Установки для печати могут быть также сделаны на компьютере с помощью поставляемого программного обеспечения (ZoomBrowser EX или ImageBrowser). Однако не следует задавать дату в установках печати DPOF для печати изображений, в которые включена дата с помощью функции [Штамп даты]. В противном случае дата может быть напечатана дважды.

## Установка стиля печати

Стиль печати можно установить следующим образом.



 <b>Тип печати</b>	 <b>Стандарт</b>	Печать по одному изображению на страницу.
	 <b>Индекс</b>	Печать отобранных изображений уменьшенного размера вместе в индексном формате.
	  <b>Оба</b>	Печать изображений в обоих форматах: стандартном и индексном.
 <b>Дата</b>		Впечатывание даты.
 <b>No. файла</b>		Впечатывание номера файла.

**1** В меню [ (Меню показа)] выберите  (Заказ печати) и нажмите кнопку SET.

- См. Выбор меню и установок (стр. 66).

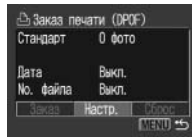
**2** Кнопкой перемещения влево или вправо выберите [Настр.] и нажмите кнопку SET.



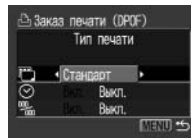

**3** Кнопкой перемещения вверх или вниз выберите  (Тип печати),  (Дата) или  (Номер файла).

**4** Выберите значение с помощью кнопки перемещения влево или вправо.

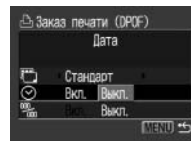

 **Тип печати**  
Выберите [Стандарт], [Индекс] или [Оба].



 **Дата**  
Выберите [Вкл.] или [Выкл.].

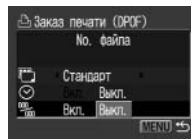

 **No. файла**  
Выберите [Вкл.] или [Выкл.].

## 5 Нажмите кнопку MENU.

- Меню настройки закрывается, и открывается меню «Заказ печати».



- Если для параметра [Тип печати] задано значение [Индекс], одновременная установка значения [Вкл.] для параметров [Дата] и [No. файла] невозможна.
- Если для параметра [Тип печати] задано значение [Оба] или [Стандарт], для параметров [Дата] и [No. файла] можно одновременно установить значение [Вкл.]. Однако при подключении к CP-принтеру при стандартной печати печатается только дата, а при индексной печати – только номер файла.



Дата и время впечатываются в формате, заданном в меню «Дата/Время» (стр. 21).

## Сброс параметров печати

Функция «Сброс» сбрасывает все установки для печати и устанавливает для параметра «Тип печати» значение [Стандарт], для параметра «Дата» – значение [Выкл.] и для параметра «No. файла» – значение [Выкл.].

### 1 В меню [ (Меню показа)] выберите (Заказ печати) и нажмите кнопку SET.

- См. *Выбор меню и установок* (стр. 66).

### 2 Кнопкой перемещения влево или вправо выберите [Сброс] и нажмите кнопку SET.

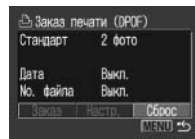

### 3 Кнопкой перемещения влево или вправо выберите [OK] и нажмите кнопку SET.

- Для отмены сброса выберите [Отмена] и нажмите кнопку SET.

## Параметры передачи изображений (Заказ передачи DPOF)

Камера позволяет задать параметры изображений перед их загрузкой в компьютер. Инструкции по передаче изображений в компьютер см. во *Вводном руководстве по программному обеспечению*. На компьютерах с операционной системой Mac OS X эту функцию нельзя использовать для переноса сразу нескольких изображений.

Установки, используемые в камере, совместимы со стандартами формата заказа цифровой печати (DPOF).



- Если изображение содержит параметры передачи, заданные с помощью других DPOF-совместимых камер, то на нем может отображаться символ . Любые установки, задаваемые на Вашей камере, затирают такие пометки.

### Выбор изображений для передачи

**1** В меню [ (Меню показа)] выберите (Заказ передачи) и нажмите кнопку SET.

- См. *Выбор меню и установок* (стр. 66).

**2** Кнопкой перемещения влево или вправо выберите [] и нажмите кнопку SET.

- Можно одновременно удалить все пометки для передачи, выбрав пункт [Сброс].

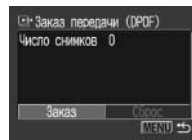

**3** Выберите изображения для отправки.

#### Одиночные изображения

- Выбор изображений производится кнопкой перемещения влево или вправо, установка или удаление пометок – кнопкой перемещения вверх или вниз. Если пометка установлена, отображается галочка.
- Можно нажать рычаг зуммирования в направлении и использовать эти же операции для выбора изображений в индексном режиме (три изображения).



### Все изображения на CF-карте

- Нажмите рычаг зуммирования в направлении  для переключения в индексный режим (3 изображения).
- Для пометки всех изображений нажмите кнопку **SET**, кнопкой перемещения вверх или вниз выберите [Маркировать все] и снова нажмите кнопку **SET**. (Если вместо пункта [Маркировать все] выбрать пункт [Стереть все], можно убрать отметки у всех изображений.)
- После выбора пункта [Маркировать все] или [Стереть все] можно выбирать изображения с помощью кнопки перемещения влево или вправо и изменять установки с помощью кнопки перемещения вверх или вниз.

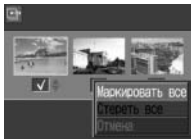

## 4 Нажмите кнопку MENU.

- Режим выбора выключится, и вновь появится меню заказа передачи.



- Изображения отправляются в соответствии с датой съемки в том порядке, в каком они были сняты.
- Можно пометить максимум 998 изображений.

## Загрузка изображений в компьютер

Снятые камерой изображения можно загрузить в компьютер одним из перечисленных ниже способов. Некоторые способы применимы не во всех операционных системах.

### ● Загрузка путем подсоединения камеры к компьютеру



- В этом способе загрузка изображений производится вводом команд на компьютере (после установки требуемого программного обеспечения).  
→ См. *Подключение камеры к компьютеру* (стр. 109) и отдельное *Вводное руководство по программному обеспечению*.



- В этом способе загрузка изображений производится нажатием кнопок на камере после установки требуемого программного обеспечения (настройка компьютера требуется только при первой загрузке).  
→ См. *Подключение камеры к компьютеру* (стр. 109) и *Загрузка изображений с помощью функции прямой передачи* (стр. 113).

Windows  
XPMac  
OS X

- В этом способе загрузка изображений производится вводом команд на компьютере без установки программного обеспечения.

→ См. раздел *Подключение камеры к компьютеру* (ниже) (установка программного обеспечения не требуется) и *Подключение камеры к компьютеру для загрузки изображений без установки программного обеспечения* (стр. 115).

### ● Загрузка непосредственно с CF-карты

В этом способе загрузка изображений производится с помощью адаптера карт или устройства чтения карт.

→ См. *Загрузка непосредственно с CF-карты* (стр. 116).

## Подключение камеры к компьютеру

### Требования к компьютеру

#### ● Windows

ОС	Windows 98 (включая Second Edition) Windows Me Windows 2000 Windows XP (Home Edition, Professional)
Модель компьютера	Перечисленные выше операционные системы (ОС) должны быть установлены на заводском изготовителе на компьютер со встроенными USB-портами.

Процессор	Windows 98/ Windows Me/ Windows 2000: процессор Pentium 150 МГц или более мощный Windows XP: процессор Pentium 300 МГц или более мощный Для всех указанных выше ОС: рекомендуется процессор Pentium 500 МГц или более мощный (для редактирования видеофильмов)
ОЗУ	Windows 98/ Windows Me/ Windows 2000: не менее 64 Мбайт Windows XP: не менее 128 Мбайт Для всех указанных выше ОС: рекомендуется не менее 128 Мбайт (для редактирования видеофильмов)
Интерфейс	USB
Свободное пространство на жестком диске	<ul style="list-style-type: none"> <li>● <b>Утилиты Canon</b> <ul style="list-style-type: none"> <li>- ZoomBrowser EX : не менее 200 Мбайт (включая программу печати PhotoRecord)</li> <li>- PhotoStitch : не менее 40 Мбайт</li> </ul> </li> <li>● <b>TWAIN-драйвер камеры Canon</b> : не менее 25 Мбайт</li> <li>● <b>WIA-драйвер камеры Canon</b> : не менее 25 Мбайт</li> </ul>
Монитор	Не менее 800 x 600 пикселей/High Color (16 бит) Рекомендуется 1024 x 768 пикселей или более

## ● Macintosh

ОС	Mac OS 9.0 – 9.2, Mac OS X (v10.1/v10.2/v10.3)
Модель компьютера	Перечисленные выше операционные системы (ОС) должны быть установлены на заводе-изготовителе на компьютер со встроенными USB-портами.
Процессор	PowerPC
ОЗУ	Mac OS 9.0– 9.2: не менее 64 Мбайт памяти, выделенной для программ Mac OS X (v10.1/v10.2/v10.3): не менее 128 Мбайт
Интерфейс	USB
Свободное пространство на жестком диске	<b>● Утилиты Canon</b> - ImageBrowser : не менее 120 Мбайт - PhotoStitch : не менее 30 Мбайт
Монитор	Не менее 800 x 600 пикселей/32000 цветов Рекомендуется 1024 x 768 пикселей или более

### ВНИМАНИЕ!

Перед подключением камеры к компьютеру необходимо установить на компьютер программное обеспечение и драйвер с прилагаемого компакт-диска Canon Digital Camera Solution Disk.



Если подсоединить камеру к компьютеру до установки драйвера и программного обеспечения, камера будет работать неправильно. В этом случае см. раздел *Поиск и устранение неполадок* во *Вводном руководстве по программному обеспечению*.



- При подсоединении USB-кабеля выключать камеру или компьютер не требуется.
- Информацию о расположении USB-порта компьютера см. в руководстве компьютера.
- Для питания камеры, подключенной к компьютеру, рекомендуется использовать новые щелочные элементы питания типоразмера AA, полностью заряженные NiMH аккумуляторы типоразмера AA или комплект сетевого питания АСК600 (приобретается дополнительно) (стр. 132, 134).
- При подключении к плате, совместимой с USB 2.0, выполнение любых операций не гарантируется.



# 1 Установите драйвер и программное обеспечение с компакт-диска Canon Digital Camera Solution Disk (только при первом подключении).

- Порядок установки см. во Вводном руководстве по программному обеспечению.

# 2 Подсоедините прилагаемый кабель интерфейса к USB-порту компьютера и к цифровому разъему DIGITAL камеры.

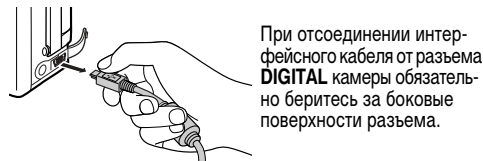
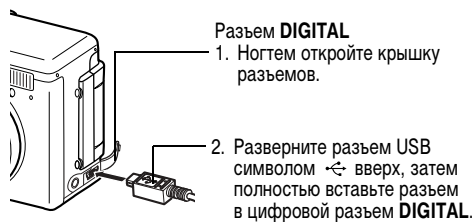
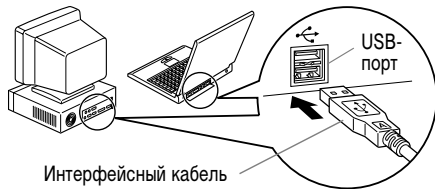

# 3 Установите переключатель режима на камере в положение .

**4** Нажмите кнопку ON/OFF (Вкл./Выкл.) и удерживайте ее нажатой, пока не загорится зеленый индикатор питания.

● Windows

→ Переходите к приведенным справа шагам 5 и 6.

● Macintosh

→ Для загрузки изображений см. *Вводное руководство по программному обеспечению*.

**5** В диалоговом окне событий на экране компьютера выберите вариант [Canon CameraWindow] и щелкните мышью на кнопке [OK] (только в первый раз).

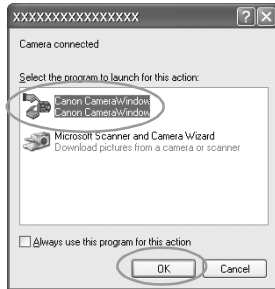

Если диалоговое окно событий не открылось, щелкните мышью на меню [Пуск], затем [Программы] или [Все программы], [Canon Utilities], [CameraWindow] и [CameraWindow - Set Auto-Launch].

## 6 Щелкните мышью на кнопке [Set] (Установить) в окне [CameraWindow - Set Auto-Launch] (только при первом запуске).



- Открывается окно Download Image (Загрузка изображения).





- **Использование программного обеспечения и компьютера для загрузки изображений:**  
→ См. Вводное руководство по программному обеспечению.
- **Использование камеры для загрузки изображений (функция прямой передачи):**  
→ См. приведенный ниже раздел *Загрузка изображений с помощью функции прямой передачи.*

## Загрузка изображений с помощью функции прямой передачи

Этот способ позволяет загружать изображения с помощью органов управления камеры.

Установите прилагаемое программное обеспечение и настройте параметры компьютера при первом использовании этого способа (стр. 110).

	<b>Все снимки</b>	Передача и сохранение в компьютере всех изображений.
	<b>Новые снимки</b>	Передача и сохранение в компьютере только тех изображений, которые не были переданы ранее.
	<b>DPOF снимки</b>	Передача и сохранение в компьютере только изображений с пометками заказа передачи DPOF (стр. 107).

	<b>Выбор и передача</b>	Передача и сохранение в компьютере одиночных изображений по мере их просмотра и выбора.
	<b>Обои</b>	Передача и сохранение в компьютере одиночных изображений по мере их просмотра и выбора. Переданные изображения отображаются на рабочем столе компьютера.

## 1 Убедитесь, что на ЖК-мониторе камеры отображается меню прямой передачи.

- Кнопка  подсвечивается синим цветом.

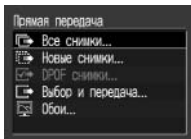

Меню «Прямая передача»

- Если меню прямой передачи не открывается, нажмите кнопку **MENU**.

## Все снимки/Новые снимки/DPOF снимки

### 2 Кнопкой перемещения вверх или вниз выберите , или и нажмите кнопку .

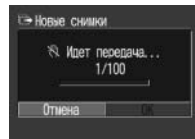

- Для отмены передачи нажмите кнопку **SET**.
- Производится загрузка изображений, и открывается меню прямой передачи.

## Выбор и передача/Обои

### 2 Кнопкой перемещения вверх или вниз выберите пункт или , затем нажмите кнопку (или кнопку **SET**).

### 3 Кнопкой перемещения влево или вправо выберите изображения для загрузки и нажмите кнопку (или кнопку **SET**).

- Производится загрузка изображений.
- Во время загрузки кнопка  мигает синим цветом.



## 4 Нажмите кнопку MENU.

- Снова открывается меню прямой передачи.



В качестве обоев в компьютер могут загружаться только изображения в формате JPEG. После передачи изображений они автоматически преобразуются в формат BMP.



- Во время загрузки изображений в режиме [Все снимки], [Новые снимки] или [DPOF снимки] синяя подсветка кнопки  не включается.
- Вариант, выбранный кнопкой , сохраняется даже при выключении питания камеры. В следующий раз при открытии меню прямой передачи будет активна предыдущая установка. Если в последний раз был выбран вариант [Выбор и передача] или [Обои], сразу же открывается экран выбора изображения.

## Подключение камеры к компьютеру для загрузки изображений без установки программного обеспечения

При использовании Windows XP или Mac OS X (v10.1/v10.2/v10.3) для загрузки изображений можно использовать программное обеспечение, входящее в комплект поставки этих операционных систем, не устанавливая при этом программное обеспечение с компакт-диска Canon Digital Camera Solution Disk. Это удобно для загрузки изображений в компьютер, на который не установлено специальное программное обеспечение.

Однако помните, что при загрузке изображений этим способом существует ряд ограничений. Подробнее см. буклет *Для пользователей Windows® XP и Mac OS X*.

### 1 Подсоедините прилагаемый кабель интерфейса к USB-порту компьютера и к цифровому разъему DIGITAL камеры.

- См. шаги 2 – 4 на стр. 111.

### 2 Для продолжения загрузки следуйте инструкциям, выводимым на экран.

## Загрузка непосредственно с CF-карты

- 1 Извлеките CF-карту из камеры и установите ее в устройство чтения CF-карт, подключенное к компьютеру.**

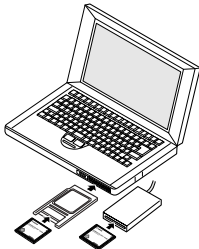

- При использовании устройства чтения PC Card или гнезда PC Card предварительно установите CF-карту в адаптер PC Card (продается отдельно), затем установите адаптер с картой в гнездо.
- Информацию о подсоединении к компьютеру адаптера карт или устройства чтения карт см. в руководстве пользователя соответствующего устройства.

- 2 Дважды щелкните на значке накопителя, содержащего CF-карту.**

- В зависимости от операционной системы, автоматически открывается окно.

- 3 Скопируйте изображения с карты в требуемую папку на жестком диске.**

- Изображения хранятся в папках [xxx CANON], расположенных в папке [DCIM] (где xxx – это трехзначный номер от 100 до 998 (стр. 119)).

## Просмотр изображений на экране телевизора

Для просмотра изображений во время съемки или воспроизведения можно использовать входящий в комплект аудио/видеокабель AVC-DC300.

- 1** Выключите камеру (стр. 31) и телевизор.
- 2** Подсоедините AV-кабель к разъему A/V Out камеры.

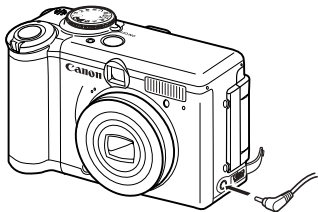

- 3** Подключите другие концы AV-кабеля к видео- и аудиоразъемам телевизора.

Желтый разъем к видеовходу (Video In)

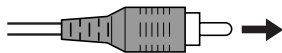
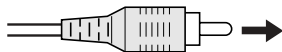

Черный разъем к аудиовходу (Audio In)

- 4** Включите телевизор и переключите его в режим видео.
- 5** Включите камеру (стр. 31).

- На экране телевизора появляется изображение. Съемка и воспроизведение изображений производится как обычно.
- Если во время съемки изображения не появляются на экране телевизора, нажмите кнопку **DISP**.



- Если камера подключена к телевизору, изображение на ЖК-мониторе отсутствует.
- Формат видеосигнала (NTSC или PAL) можно переключить в соответствии с региональными стандартами (стр. 73). Установки по умолчанию зависят от региона.
  - NTSC: Япония, США, Канада, Тайвань и др.
  - PAL: Европа, Азия (кроме Тайваня), Океания и др.

Если видеосистема установлена неверно, изображения с камеры могут отображаться неправильно.

- В случае стереофонической модели телевизора звуковой штекер можно подключить либо к правому, либо к левому входному звуковому разъему. Подробнее см. руководство к телевизору.
- Телевизор не может использоваться в режиме .

## Сброс номеров файлов

Можно выбрать метод присвоения номеров файлов.

<b>Вкл.</b>	Номера файлов переустанавливаются на начало (100-0001) каждый раз при установке новой CF-карты. Новым изображениям, записанным на CF-карту, на которой уже есть записи, присваиваются очередные номера.
<b>Выкл.</b>	Запоминается номер последнего снимаемого изображения, поэтому изображения, записываемые на новую карту, имеют продолжающуюся нумерацию.

### 1 В меню [ (Настройка) ] выберите (Сброс No. файла).

- См. *Выбор меню и установок* (стр. 66).

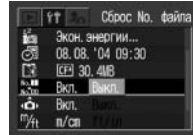

### 2 Кнопкой перемещения влево или вправо выберите [Вкл.] или [Выкл.].

### 3 Нажмите кнопку MENU.





Установка для параметра «Сброс No. файла» значения [Выкл.] позволяет избежать дублирования номеров файлов при загрузке изображений в компьютер.

### О номерах файлов и папок

Изображениям присваиваются номера файлов от 0001 до 9900, папкам присваиваются номера папок от 100 до 998 (номера папок не могут заканчиваться на 99).

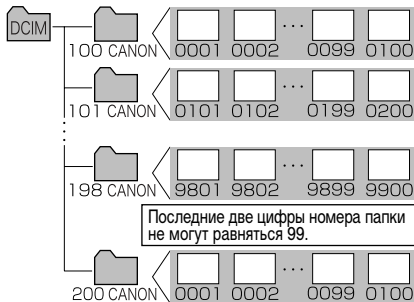

### Максимальное количество файлов в папке

Каждая папка обычно содержит 100 изображений. Однако, поскольку изображения, снятые в режиме непрерывной съемки или в режиме съемки панорам, обязательно сохраняются в одной папке, некоторые папки могут содержать более 100 изображений. Количество изображений может также превышать 100, если папка содержит изображения, скопированные с компьютера или снятые другими камерами. Помните, что данная камера не позволяет воспроизводить изображения из папок, содержащих 2001 или более изображений.

## Индивидуальная настройка камеры (Параметры «Моя камера»)

Меню «Моя камера» позволяет настроить начальную заставку и звуковые сигналы запуска, автоспуска, нажатия кнопок и срабатывания затвора. В каждом пункте меню предусмотрены три варианта.

**Пример.** Начальная заставка



1

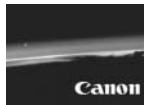

2



3

По умолчанию для набора параметров Моя камера [2] используется научно-фантастическая тема, а для набора [3] – тема «животные».

### Изменение параметров меню «Моя камера»

#### 1 Нажмите кнопку MENU.

- На монитор выводится меню [M] (Меню съемки) или [P] (Меню показа).

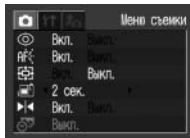

- Выберите [M] (Моя камера) кнопкой перемещения влево или вправо, затем выберите пункт меню кнопкой перемещения вверх или вниз.



- Кнопкой перемещения влево или вправо выберите требуемое значение.



#### 4 Нажмите кнопку MENU.

- Меню закрывается, и установки вводятся в действие.
- В режиме съемки меню можно закрыть нажатием наполовину кнопки спуска затвора.



- При выборе пункта [Тема] на шаге 2 можно выбрать общую тему для всех параметров меню «Моя камера».
- Если для пункта [Тихо] меню [M] (Настройка) задано значение [Вкл.], звуковые сигналы (за исключением предупредительного звукового сигнала) не подаются, независимо от установок меню «Моя камера» (стр. 74). Начальная заставка отображается.

## Регистрация параметров меню «Моя камера»

В камеру можно добавлять изображения, записанные на CF-карту, и новые записанные звуки. Можно также загрузить в камеру изображения и звуки с компьютера с помощью прилагаемого программного обеспечения. В камеру можно записать следующие пункты меню:

- Заставка
- Звук при включении
- Звук нажатия кнопок
- Звук автоспуска
- Звук срабатывания затвора



Для восстановления параметров «Моя камера» по умолчанию зарегистрируйте установки по умолчанию с помощью прилагаемого программного обеспечения (ZoomBrowser EX/ImageBrowser) на компьютере.

## Регистрация изображений и звуков, записанных на CF-карту

### 1 Установите переключатель режима в положение .

- Камера включается в режиме воспроизведения.

### 2 Нажмите кнопку MENU.

- Открывается меню  (Меню показа)].

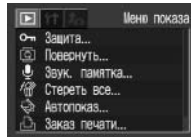

### 3 Выберите (Моя камера) кнопкой перемещения влево или вправо, затем выберите пункт меню для регистрации кнопкой перемещения вверх или вниз.

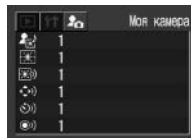

**4** Кнопкой перемещения влево или вправо выберите  или .



- Появляются символы  .

**5** Нажмите кнопку DISP.

- Появляется изображение.

Начальная заставка: переходите к шагу **6a, 7a**  
Звук старта, звук затвора, звук операций и звук таймера:  
переходите к шагу **6b, 7b**

**6a** С помощью кнопки перемещения влево или вправо выберите изображение, которое требуется зарегистрировать.



**7a** Нажмите кнопку SET.

**6b** Кнопкой перемещения влево или вправо выберите  (Запись) и нажмите кнопку SET.



- Начинается запись.
- Запись останавливается по истечении заданного времени.
  - Звук старта: 1 с
  - Звук операций: 0,3 с
  - Звук таймера: 2 с
  - Звук затвора: 0,3 с

**7b** Кнопкой перемещения влево или вправо выберите  (Регистрировать) и нажмите кнопку SET.

**8** Кнопкой перемещения влево или вправо выберите [OK] и нажмите кнопку SET.

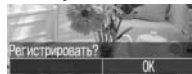



- Звуки, записанные при съемке видеофильмов, и звуковые заметки нельзя использовать в качестве параметров «Моя камера» (стр. 56, 98).
- При регистрации новых параметров меню «Моя камера» ранее зарегистрированные параметры стираются.

## Формат файлов параметров меню «Моя камера»

Параметры меню «Моя камера» должны соответствовать указанным ниже форматам. Однако изображения на CF-карте, снятые этой камерой, можно зарегистрировать в качестве параметров меню «Моя камера» независимо от указанных ниже форматов (**кроме видеофильмов и звуковых заметок (стр. 98)**).





### ● Начальная заставка

- Формат записи JPEG (базовый JPEG)
- Частота выборки 4:2:0 или 4:2:2
- Размер изображения 320 x 240 пикселей
- Размер файла 20 Кбайт или менее

### ● Звук старта, звук операций, звук таймера и звук затвора

- Формат записи WAVE (моно)
- Количество бит 8 бит
- Частота дискретизации 11,025 кГц или 8,000 кГц

### • Время записи

	11,025 кГц	8,000 кГц
 Звук старта	1,0 с или менее	1,3 с или менее
 Звук операций	0,3 с или менее	0,4 с или менее
 Звук таймера	2,0 с или менее	2,0 с или менее
 Звук затвора	0,3 с или менее	0,4 с или менее

В этой камере можно использовать файлы только указанных выше форматов.

Примером этой функции может служить запись фразы «Улыбочку» в качестве звука таймера автоспуска, чтобы камера воспроизводила этот звук за 2 с до съемки кадра. Можно также записать веселую музыку, способную вызвать естественные улыбки во время съемки или под которую можно будет принять позу, подходящую для съемки. Таким способом можно настроить свою камеру, создав и добавив новые параметры «Моя камера».

**Подробнее создание и добавление файлов параметров меню «Моя камера» см. во Вводном Руководстве по программному обеспечению.**

## Список сообщений

На ЖК-дисплее могут отображаться следующие сообщения.

● Сообщения, которые могут отображаться, когда камера подключена к принтеру, см. в *Руководстве по прямой печати*.

<b>Занят...</b>	Камера производит запись изображения на CF-карту. Включен режим воспроизведения.
<b>Нет карты памяти</b>	При включении питания в камере отсутствует CF-карта.
<b>Запись невозможна!</b>	Попытка произвести съемку без установленной CF-карты.
<b>Ошибка карты памяти!</b>	Сбой в работе CF-карты.
<b>Карта памяти полна</b>	CF-карта переполнена, на нее нельзя записать дополнительные изображения или установки для печати.
<b>Ошибка с названием!</b>	Невозможно создать данный файл, поскольку существует файл с тем же именем, что и папка, которую пытается создать камера, либо достигнут максимально допустимый номер файла. В меню настройки установите для пункта [Сброс No. файла] значение [Вкл.]. Переписав все требуемые изображения на компьютер, отформатируйте CF-карту (стр. 19). Помните, что при форматировании будут стерты все изображения и другие данные.
<b>Поменяйте батарейки</b>	Уровень заряда аккумулятора недостаточен для работы камеры. Одновременно замените все элементы питания новыми щелочными элементами питания типоразмера AA (стр. 15) или полностью заряженными NiMH аккумуляторами Canon.
<b>Нет снимков</b>	На CF-карте нет записанных изображений.
<b>Снимок слишком большой</b>	Произведена попытка просмотра изображения формата более 4064 x 3048 пикселей или с большим объемом файла.
<b>Несовместимый JPEG формат</b>	Произведена попытка просмотра несовместимого файла JPEG.
<b>Данные повреждены</b>	Произведена попытка просмотра изображения, данные которого испорчены.

<b>RAW</b>	Произведена попытка воспроизведения изображения, записанного в формате RAW.
<b>Неидентифицируемый снимок</b>	Вы попытались воспроизвести изображение, которое было записано в специальном формате (запатентованном формате, используемом в камере другой фирмы-изготовителя, и т.д.), или воспроизвести видеофильм, снятый другой камерой.
<b>Не увеличивается!</b>	Вы попытались увеличить кадр видеофильма или изображение, которое было снято другой камерой, записано в другом формате или отредактировано на компьютере.
<b>Не поворачивается</b>	Вы попытались повернуть кадр видеофильма или изображение, которое было снято другой камерой, записано в другом формате или отредактировано на компьютере.
<b>Несовместимый WAVE формат</b>	Добавление звукового комментария к данному изображению невозможно из-за неправильного формата существующего звукового комментария.
<b>Снимок не регистрируется!</b>	Попытка зарегистрировать в качестве начальной заставки изображение, снятое другой камерой, или видеофильм.
<b>Защищено!</b>	Попытка стереть защищенное изображение или видеофильм.
<b>Много пометок</b>	Помечено слишком много изображений для печати или передачи. Дальнейшая обработка невозможна.
<b>Не удастся выбрать снимок</b>	Вы попытались установить параметры печати для файла, записанного в отличном от JPEG формате.
<b>Ехх</b>	Сбой в работе камеры. Выключите и снова включите питание, затем повторите съемку или воспроизведение. Если часто появляется одно и то же сообщение, возможна неисправность камеры. Запишите номер ошибки [xx] и сдайте камеру в службу поддержки клиентов компании Canon. Если это сообщение появилось сразу же после съемки, возможно, что камера не записала изображение. Переключитесь в режим воспроизведения и проверьте, записано ли изображение.

## Поиск и устранение неполадок

Неполадка	Причина	Способ устранения
Камера не работает	Не включено питание.	● Нажмите на несколько секунд кнопку ON/OFF.
	Открыта крышка гнезда CF-карты или крышка отсека элементов питания.	● Убедитесь, что крышка надежно закрыта.
	Элементы питания установлены в неправильной полярности.	● Заново установите элементы питания в правильной полярности.
	Разряжены элементы питания.	● Установите новые щелочные элементы питания или полностью заряженные аккумуляторы (4 элемента AA). ● Используйте компактный блок питания.
	Элементы питания неправильного типа.	● Используйте только новые щелочные элементы питания или NiMH аккумуляторы Сапоп типоразмера AA. (Информацию о щелочных элементах питания см. в разделе <i>Правила обращения с элементами питания</i> (стр. 15).)
	Плохой контакт между клеммами аккумулятора и камерой.	● Протрите клеммы элементов питания чистой сухой тканью. ● Несколько раз извлеките и заново установите элементы питания.
Камера не работает	Камера находится в режиме воспроизведения.	● Переключитесь в режим съемки.
	Вспышка заряжается.	● Подождите, пока зарядится вспышка. Кнопку спуска затвора можно нажимать, когда верхний индикатор постоянно загорится оранжевым светом.
	Нет свободного места на CF-карте.	● Вставьте новую CF-карту. ● При необходимости загрузите изображения в компьютер, а затем сотрите их с карты, чтобы освободить место.





Неполадка	Причина	Способ устранения
Камера не работает	CF-карта неправильно отформатирована.	<ul style="list-style-type: none"> <li>● Отформатируйте CF-карту (См. <i>Форматирование CF-карты</i> (стр. 19)).</li> <li>● Если форматирование не помогает, возможно, что повреждены логические схемы CF-карты. Обратитесь в ближайшее отделение службы поддержки клиентов компании Canon.</li> </ul>
Воспроизведение невозможно	Произведена попытка воспроизвести изображения, снятые другой камерой или отредактированные на компьютере.	● Если изображения с компьютера не открываются в камере, загрузите их в камеру с помощью прилагаемого программного обеспечения ZoomBrowser EX или ImageBrowser.
	Имя файла было изменено на компьютере или было изменено местоположение файла.	● Задайте имя файла или его расположение в соответствии с форматом/структурой файлов в камере (См. <i>О номерах файлов и папок</i> (стр. 119)).
Объектив не убирается внутрь	Крышка отсека элементов питания или крышка гнезда CF-карты была открыта при включенной камере.	● Закройте крышку гнезда CF-карты или крышку отсека элементов питания, затем выключите камеру.
	Крышка отсека аккумулятора или гнезда CF-карты была открыта во время записи на CF-карту (подается предупреждающий сигнал).	● Закройте крышку гнезда CF-карты или крышку отсека элементов питания, затем выключите камеру.

Неполадка	Причина	Способ устранения
Элементы питания быстро разряжаются.	Элементы питания неправильного типа.	<ul style="list-style-type: none"> <li>● Используйте только новые щелочные элементы питания или NiMH аккумуляторы Сапоп типоразмера АА. (Информацию о щелочных элементах питания см. в разделе <i>Правила обращения с элементами питания</i> (стр. 15).)</li> </ul>
	Емкость элементов питания снизилась из-за низкой температуры окружающей среды.	<ul style="list-style-type: none"> <li>● При съемке в холодных условиях держите элементы питания в тепле (во внутреннем кармане и т.п.) до тех пор, пока они не понадобятся.</li> </ul>
	Загрязнены клеммы аккумуляторов.	<ul style="list-style-type: none"> <li>● Перед использованием хорошо протрите их сухой тканью.</li> <li>● Несколько раз извлеките и заново установите элементы питания.</li> </ul>
	Аккумуляторы не использовались более года.	<ul style="list-style-type: none"> <li>● При использовании аккумуляторов: нормальная емкость восстановится после нескольких циклов зарядки.</li> </ul>
	При использовании аккумуляторов: истек срок службы аккумуляторов.	<ul style="list-style-type: none"> <li>● Замените все четыре аккумулятора на новые.</li> </ul>
При использовании аккумуляторов: аккумуляторы не заряжаются в дополнительно приобретаемом зарядном устройстве.	Аккумуляторы установлены в зарядное устройство в неправильной полярности.	<ul style="list-style-type: none"> <li>● Установите аккумуляторы в зарядное устройство в правильной полярности.</li> </ul>
	Плохой электрический контакт между аккумуляторами и зарядным устройством.	<ul style="list-style-type: none"> <li>● Плотно вставьте аккумуляторы в зарядное устройство.</li> <li>● Убедитесь, что кабель питания надежно подсоединен к зарядному устройству и электрической розетке.</li> </ul>
	Загрязнены клеммы аккумуляторов.	<ul style="list-style-type: none"> <li>● Перед зарядкой хорошо протрите их сухой тканью.</li> </ul>
	Истек срок службы аккумуляторов.	<ul style="list-style-type: none"> <li>● Замените все четыре аккумулятора на новые.</li> </ul>

Неполадка	Причина	Способ устранения
Изображение размытое или не в фокусе	Смещение камеры	<ul style="list-style-type: none"> <li>● Не допускайте смещения камеры при нажатии кнопки спуска затвора.</li> </ul>
	Автофокусировка нарушена в результате помех на пути вспомогательного луча света.	<ul style="list-style-type: none"> <li>● Следите за тем, чтобы не перекрывать вспомогательный луч света для автофокусировки пальцами или другими предметами.</li> </ul>
	Вспомогательный луч света для автофокусировки выключен.	<ul style="list-style-type: none"> <li>● Установите для параметра [Подсветка AF] значение [Вкл.] (стр. 69).</li> </ul>
	Снимаемый объект находится за пределами диапазона фокусировки.	<ul style="list-style-type: none"> <li>● Убедитесь, что расстояние от объектива до объекта составляет не менее 45 см.</li> <li>● Используйте режим «Макро» для съемки объектов на расстоянии от 5 до 45 см от торца объектива в широкоугольном положении и от 25 до 45 см в положении телефото.</li> </ul>
	Объект не подходит для автофокусировки.	<ul style="list-style-type: none"> <li>● Используйте при съемке фиксацию фокусировки или сфокусируйтесь вручную. (См. <i>Съемка объектов, не подходящих для автофокусировки</i> (стр. 92).)</li> </ul>
Объект на записанном изображении слишком темный	Освещенность недостаточна для съемки.	<ul style="list-style-type: none"> <li>● Включите вспышку.</li> </ul>
	Объект слишком темен относительно фона.	<ul style="list-style-type: none"> <li>● Установите положительное (+) значение компенсации экспозиции или используйте точечный замер.</li> </ul>
	Объект расположен слишком далеко и не освещается вспышкой.	<ul style="list-style-type: none"> <li>● При использовании вспышки расстояние от объектива до объекта на должно превышать 4,4 м в широкоугольном положении и 2,5 м в положении телефото.</li> <li>● Увеличьте чувствительность ISO и повторите съемку. (См. <i>Изменение чувствительности ISO</i> (стр. 89).)</li> </ul>

Неполадка	Причина	Способ устранения
Объект на записанном изображении слишком яркий	Объект находится слишком близко и слишком ярко освещается вспышкой.	● При использовании вспышки расстояние от объектива до объекта должно быть не менее 45 см.
	Объект слишком ярок относительно фона.	● Установите отрицательное (-) значение компенсации экспозиции или используйте точечный замер.
	Свет падает прямо на объект или отражается от объекта в камеру.	● Измените положение камеры.
	Вспышка включена.	● Установите любой другой режим работы вспышки, кроме «Вкл.».
На ЖК-мониторе появляется вертикальная полоса света (красная или пурпурная).	Объект слишком яркий.	● Это обычное явление для устройств, содержащих матрицы ПЗС, и не является неисправностью. (Эта красная полоса света не записывается при съемке фотографий, однако записывается при съемке видеофильмов.)
На изображении видны белые точки или белые звездочки.	Свет вспышки отражается от находящихся в воздухе частиц пыли или насекомых. Наиболее часто этот эффект проявляется в следующих условиях: - при съемке в широкоугольном положении объектива; - при съемке с большой величиной диафрагмы в режиме автоэкспозиции с приоритетом диафрагмы.	● Это обычное явление для цифровых камер, и оно не является неисправностью.
Не срабатывает вспышка	Вспышка выключена	● Установите режим работы вспышки [Вкл.].

Неполадка	Причина	Способ устранения
Изображение не выводится на экран телевизора.	Установлена неправильная видеосистема.	<ul style="list-style-type: none"> <li>● Установите видеосистему (NTSC или PAL), соответствующую телевизору (стр. 118).</li> </ul>
	Установлен режим съемки  (Съемка панорам).	<ul style="list-style-type: none"> <li>● В режиме  (Съемка панорам) изображение не выводится на экран телевизора. Выберите другой режим.</li> </ul>
Не работает зуммирование.	Рычаг зуммирования нажат во время съемки в режиме видеofilма.	<ul style="list-style-type: none"> <li>● Установите требуемое фокусное расстояние до начала съемки в режиме видеofilма.</li> </ul>
Изображения медленно считываются с CF-карты.	Используемая CF-карта была отформатирована в другом устройстве.	<ul style="list-style-type: none"> <li>● Используйте CF-карту, отформатированную в этой камере. См. <i>Форматирование CF-карты</i> (стр. 19).</li> </ul>
Изображения медленно записываются на CF-карту.		

## Комплекты питания (продаются отдельно)

### Аккумуляторы

#### (комплект аккумуляторов и зарядное устройство СВК4-200)

В комплект входят зарядное устройство и четыре никель-металлогидридных (NiMH) аккумулятора типоразмера AA. Зарядка аккумуляторов производится так, как показано ниже.



#### Индикатор зарядки

Во время зарядки индикатор мигает, по завершении зарядки горит постоянно.



- Данное зарядное устройство может использоваться только с NiMH аккумуляторами Canon NB-2AH типоразмера AA. Запрещается заряжать аккумуляторы NB-2AH в любых других зарядных устройствах.
- Запрещается одновременно устанавливать новые элементы питания и элементы питания, уже использовавшиеся в других устройствах.

- При зарядке аккумуляторов из камеры обязательно заряжайте все четыре аккумулятора одновременно.
- Не устанавливайте совместно аккумуляторы, приобретенные в разное время или разряженные в разной степени.
- Не заряжайте полностью заряженные аккумуляторы, так как при этом возможно снижение их емкости или их повреждение. Также не следует заряжать аккумуляторы более 24 часов подряд.
- Не заряжайте аккумуляторы в замкнутом пространстве с хорошей теплоизоляцией.
- Если регулярно заряжать частично разряженные аккумуляторы, их емкость может снизиться. Заряжайте аккумуляторы только после появления на ЖК-мониторе сообщения «Поменяйте батарейки».
- В следующих ситуациях тщательно протрите клеммы аккумуляторов сухой тканью (клеммы могут быть загрязнены (жирные следы пальцев и т.п.)):
  - при существенном сокращении срока работы аккумуляторов;
  - при существенном уменьшении количества снимаемых кадров;
  - во время зарядки аккумуляторов (перед зарядкой два или три раза установите и извлеките аккумуляторы);

- если зарядка заканчивается за несколько минут (индикатор зарядного устройства постоянно горит).
- Технические характеристики аккумуляторов таковы, что сразу после покупки и после длительного хранения полная зарядка аккумуляторов окажется невозможной. В этом случае перед следующей зарядкой используйте аккумуляторы до полной разрядки. После нескольких циклов емкость аккумуляторов восстановится.
- Так как длительное (около 1 года) хранение полностью заряженных аккумуляторов может сократить срок их службы или негативно повлиять на их технические характеристики, рекомендуется использовать аккумуляторы в камере до полной разрядки и хранить их при нормальной температуре (23°C или менее). Если аккумуляторы не используются в течение длительного времени, то не менее одного раза в год полностью заряжайте и полностью разряжайте их в камере.
- Если время работы аккумуляторов существенно меньше обычного несмотря на то, что клеммы протерты и индикатор зарядного устройства горит постоянно, то возможно, что закончился срок службы аккумуляторов. Используйте другие новые аккумуляторы. При покупке новых аккумуляторов приобретайте NiMH аккумуляторы Canon типоразмера AA (комплект из 4 штук).

- Оставленные в камере или зарядном устройстве аккумуляторы могут выйти из строя и протечь. Если аккумуляторы не используются, извлеките их из камеры или зарядного устройства и храните в сухом прохладном месте.



- Полная зарядка аккумуляторов в устройстве зарядки занимает приблизительно 250 мин (по результатам испытаний в компании Canon). Заряжайте аккумуляторы только в местах, в которых температура окружающего воздуха лежит в диапазоне от 0 до 35°C.
- Время зарядки зависит от температуры окружающего воздуха и степени разряженности аккумуляторов.
- Во время зарядки из зарядного устройства может быть слышен шум. Это не является неисправностью.
- Можно также использовать комплект CBK100 (аккумуляторы и зарядное устройство). С зарядным устройством, входящим в комплект CBK 100, следует использовать аккумуляторы Canon NB-1AH типоразмера AA.

## Комплект сетевого питания АСК600

При продолжительной работе с камерой или при подключении к компьютеру рекомендуется использовать комплект сетевого питания АСК600 (продается отдельно).



Обязательно выключайте питание камеры перед присоединением или отсоединением компактного блока питания.

### 1 Подсоедините кабель питания к компактному блоку питания, затем вставьте вилку кабеля в электрическую розетку.

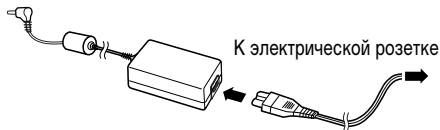

### 2 Откройте крышку разъемов и подсоедините штекер постоянного тока компактного блока питания к разъему DC IN камеры.

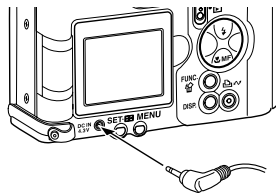

- Завершив работу с камерой, отсоедините блок питания от электрической розетки.



Не пытайтесь использовать для питания камеры любой другой комплект сетевого питания, кроме АСК600. Использование другого блока питания может привести к повреждению камеры или блока питания.



## Использование конверторов (продаются отдельно)

Камера допускает использование дополнительно приобретаемых широкоугольного конвертора WC-DC52, телеконвертора TC-DC52A и макроконвертора 250D (52 мм). Для установки любого из этих конверторов необходим отдельно продаваемый адаптер конверторов LA-DC52D.



- При установке широкоугольного конвертора, телеконвертора или макроконвертора следите за надежностью их крепления. В случае падения конвертора из-за плохого крепления к адаптеру можно порезаться об осколки стекла.
- Запрещается смотреть на солнце или источники яркого света сквозь широкоугольный конвертор, телеконвертор или макроконвертор, так как это может привести к потере или ослаблению зрения.



- При использовании вспышки для съемки с широкоугольным конвертором внешние области изображения (особенно нижний правый угол) могут получиться относительно темными.
- При использовании телеконвертора устанавливайте объектив камеры в положение телефото. При других фокусных расстояниях изображение будет выглядеть обрезанным по углам.
- При использовании широкоугольного конвертора устанавливайте объектив камеры в широкоугольное положение.
- Широкоугольный конвертор частично закрывает видоискатель.

### Широкоугольный конвертор WC-DC52

Этот конвертор предназначен для получения широкоугольных снимков. Широкоугольный конвертор изменяет фокусное расстояние основного объектива камеры в 0,7 раза (диаметр резьбы равен 52 мм).

### Телеконвертор TC-DC52A

Этот конвертор с 52-мм резьбой предназначен для съемки с большим увеличением (телефото). Конвертор изменяет фокусное расстояние основного объектива камеры в 1,75 раза.

## Макроконвертор для съемки с близкого расстояния 250D (52 мм)

Этот конвертор упрощает съемку с близкого расстояния. Когда в камере установлен режим «Макро», этот конвертор позволяет снимать объекты, расположенные на расстоянии от 4 до 16 см (широкоугольное положение) и от 8 до 11 см (положение телефото) от торца объектива.



Широкоугольный конвертор и телеконвертор не допускают установку бленды объектива или фильтров.

## Область, снимаемая в режиме съемки с близкого расстояния (Макро)

	Расстояние от торца объектива до объекта	Поле охвата
<b>Положение телефото</b>	8 см	45 × 34 мм
	11 см	55 × 41 мм
<b>Широкоугольное положение</b>	4 см	48 × 36 мм
	16 см	148 × 111 мм

## Адаптер конверторов LA-DC52D



Этот отдельно продаваемый адаптер необходим для установки широкоугольного конвертора, телеконвертора и макроконвертора для съемки с близкого расстояния (диаметр резьбы 52 мм).

## Установка конвертора

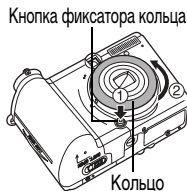

**1** Убедитесь, что камера выключена.

**2** Нажмите кнопку фиксатора кольца и, удерживая ее нажатой, поверните кольцо в направлении стрелки.

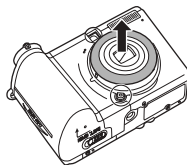

**3** Когда метка  на корпусе камеры и метка  на кольце совпадут, снимите кольцо.



**4** Совместив метку  на адаптере конверторов и метку  на камере, поворачивайте адаптер в направлении стрелок до метки  на камере.

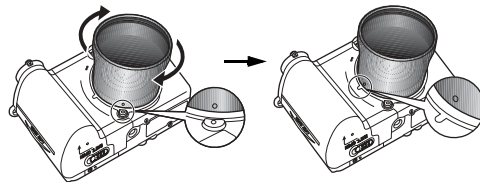

- Для снятия адаптера конверторов поворачивайте адаптер в противоположном направлении при нажатой кнопке фиксатора кольца.

**5** Установите конвертор на адаптер и надежно закрепите конвертор, вращая его в направлении стрелки.

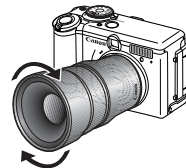



- Перед использованием удалите с конвертора всю пыль и загрязнения с помощью специальной груши для чистки объективов. Камера может сфокусироваться на оставшиеся загрязнения.
- Обращайтесь с конверторами осторожно, чтобы не испачкать линзы пальцами.
- Снимая кольцо, соблюдайте осторожность, чтобы не уронить камеру или адаптер.
- При съемке с этими конверторами компоуйте кадры на ЖК-мониторе. Конверторы частично перекрывают поле зрения в видоискателе, а область, видимая в видоискателе, не совпадает с фактически снимаемой областью. Кроме того, угол зрения невозможно проверить в видоискателе.
- При использовании данных дополнительных принадлежностей не снимайте в режиме . Хотя камера позволяет установить этот режим, снятые изображения будет невозможно сшить в программном обеспечении PhotoStitch на компьютере.

## Уход за камерой

Чистку корпуса, объектива, видоискателя, монитора и других частей производите в соответствии с приведенными ниже инструкциями.

<b>Корпус камеры</b>	: Протирайте корпус камеры мягкой тканью или салфеткой для протирки стекол очков.
<b>Объектив</b>	: Сначала удалите пыль и грязь с помощью груши для чистки объективов, затем удалите оставшуюся грязь, осторожно протирая объектив мягкой тканью. ● Не допускается использование синтетических чистящих средств для чистки корпуса камеры или объектива. Если удалить загрязнение не удалось, обратитесь в ближайший пункт службы поддержки клиентов компании Canon, указанный в отдельной брошюре Canon Customer Support (Поддержка клиентов компании Canon).

- : Пыль и загрязнения следует удалять с помощью груши для чистки объективов. В случае необходимости для удаления стойких загрязнений осторожно протрите видоискатель и ЖК-монитор мягкой тканью или материалом для протирки стекол очков.
- Не допускается прилагать усилия при протирке ЖК-монитора или надавливать на него. Это может привести к повреждению монитора или вызвать другие неполадки.

### ЖК-монитор, видоискатель



Запрещается использовать для чистки камеры воду, растворители, бензол или моющие средства, так как они могут привести к повреждению или деформации камеры.

## Технические характеристики



Все данные основаны на стандартных методах тестирования, применяемых компанией Canon. Технические характеристики могут быть изменены без уведомления.

### PowerShot A95

Эффективное количество пикселей	Прибл. 5,0 млн.
Датчик изображения	Матрица ПЗС 1/1,8 дюйма (общее количество пикселей: прибл. 5,3 млн.)
Объектив	7,8 (W) – 23,4 (T) мм (эквивалентный диапазон для 35-миллиметровой пленки: 38 (W) – 114 (T) мм) f/2.8 (W) – f/4.9 (T)
Цифровой зум	Прибл. 4,1x (макс. прибл. 12x в сочетании с оптическим зумом)
Оптический видоискатель	Видоискатель с зуммированием реального изображения
ЖК-монитор	1,8-дюймовый цветной поликристаллический кремниевый TFT ЖК-дисплей низкотемпературного типа, прибл. 118000 пикселей
Система автофокусировки	Автофокусировка TTL Рамка фокусировки: 9-точечная AiAF/1-точечная AF (фиксированная в центре/любое положение)
Расстояние съемки (от торца объектива)	Обычный режим: 45 см – бесконечность Макро: 5 – 45 см (W) / 25 – 45 см (T) Ручная фокусировка: 5 см – бесконечность (W) / 25 см – бесконечность (T)
Затвор	Механический затвор + электронный затвор
Выдержка затвора	15 – 1/2000 с ● Диапазон выдержки затвора зависит от режима съемки. ● При большой выдержке затвора (1,3 с или более) используется функция шумопонижения.
Система замера экспозиции	Оценочный, центрально-взвешенный интегральный или точечный (по центру/в точке автофокусировки)

Управление экспозицией	Программная автоматическая установка экспозиции, автоматическая установка экспозиции с приоритетом выдержки, автоматическая установка экспозиции с приоритетом диафрагмы, ручная установка
Компенсация экспозиции	±2 ступени с шагом 1/3 ступени
Чувствительность	Авто и эквивалент ISO 50/100/200/400
Баланс белого	Авто, с фиксированными настройками (предусмотрены настройки: ясная погода, облачная погода, лампа накаливания, флуоресцентная лампа или высокотемпературная флуоресцентная лампа) или с пользовательскими настройками
Встроенная вспышка	Авто*, Вкл.*, Выкл. * Предусмотрена функция уменьшения эффекта «красных глаз»
Дальность работы вспышки	Обычный режим: 45 см – 4,4 м (W), 45 см – 2,5 м (T) Макро: 25 – 45 см (W/T) (для чувствительности ISO задано значение «Авто»)
Режимы съемки	Авто Зона творческих режимов: программный, с приоритетом выдержки, с приоритетом диафрагмы, ручной, пользовательский Зона автоматических режимов: портрет, пейзаж, ночной сюжет, короткая выдержка, длительная выдержка, специальный сюжет (листва, снег, пляж, фейерверк, под водой, вечеринка, дети и домашние животные и ночная съемка), съемка панорам и видеofilm
Непрерывная съемка	Высокоскоростная непрерывная съемка: прибл. 2,0 кадра/с. Стандартная непрерывная съемка: прибл. 1,5 кадра/с. (Высокое разрешение/качество «Хорошо», ЖК-монитор выключен)
Автоспуск	Спуск затвора производится с задержкой прибл. 10 с/2 с
Съемка под управлением с компьютера	Предусмотрена (Только при подключении по интерфейсу USB. Эксклюзивное программное обеспечение включено в комплект поставки камеры.)
Носитель изображения	Карта CompactFlash™ (CF-карта) (тип I)

(W): Широкоугольное положение (T): Положение телефото

Технические характеристики		
Формат файлов	Стандарт файловой системы для камер Design rule for Camera File system, DPOF-совместимый	
Формат записи изображений	Фотографии: JPEG (Exif 2.2)*1, Видеофильмы: AVI (изображение: Motion JPEG; звук: WAVE (моно))	
Сжатие	Отлично, Хорошо, Нормально	
Количество записываемых пикселей	Фотографии	Высокое разрешение: 2592 x 1944 пиксела Среднее разрешение 1: 2048 x 1536 пикселей Среднее разрешение 2: 1600 x 1200 пикселей Низкое разрешение: 640 x 480 пикселей
	Видео	640 x 480 пикселей (30 с) 320 x 240 пикселей (3 мин) 160 x 120 пикселей (3 мин) Данные в скобках означают максимальную длительность непрерывной съемки видеофильма. (  : 10 кадров/с.,   : 15 кадров/с.)
Режимы воспроизведения	Одиночное изображение (возможен вывод гистограммы), индексный режим (9 эскизов), с увеличением (прибл. 10x (макс.) на ЖК-мониторе), автовоспроизведение или звуковые комментарии (макс. 60 с).	
Прямая печать	Поддерживаются стандарты <i>Canon Direct Print</i> , <i>Bubble Jet Direct</i> и <i>PictBridge</i>	
Языки дисплея	Меню и сообщения на 14 языках (английский, голландский, датский, испанский, итальянский, китайский, немецкий, норвежский, португальский, русский, финский, французский, шведский и японский)	
Параметры «Моя камера»	Начальную заставку, звук при включении, звук срабатывания затвора, звук нажатия кнопок и звук автоспуска можно изменить одним из следующих способов. 1. Используя изображения и звуки, записанные камерой. 2. Используя данные, загруженные из компьютера с помощью прилагаемого программного обеспечения.	
Интерфейс	USB (mini-B, PTP [протокол передачи изображений]) Аудио/видео выход (возможность выбора PAL или NTSC, монофонический звук)	



Источник питания	Щелочные элементы питания типоразмера AA (входят в комплект поставки камеры) NiMH аккумуляторы AA (NB4-200) (продаются отдельно) Комплект сетевого питания АСК600 (продается отдельно)
Диапазон рабочих температур	0 – 40 °С
Рабочий диапазон относительной влажности	10 – 90%
Габариты	101,1 x 64,6 x 34,7 мм (исключая выступающие части)
Вес	Прибл. 235 г (только корпус камеры)

\*1 Данная цифровая камера поддерживает стандарт Exif 2.2 (также называемый «Exif Print»). Exif Print является стандартом, предназначенным для улучшения связи между цифровыми камерами и принтерами. При подключении к принтеру, совместимому со стандартом Exif Print, используются и оптимизируются данные изображения, полученные камерой в момент съемки, что обеспечивает чрезвычайно высокое качество печати.

## Ресурс элементов питания

	Количество снимков		Время воспроизведения
	На основе стандарта CIPA	ЖК-монитор выключен	
Щелочные элементы питания AA (входят в комплект поставки камеры)	Прибл. 140 кадров	Прибл. 500 кадров	Прибл. 280 мин
NiMH аккумуляторы AA (NB-2АН (полностью заряженные))	Прибл. 400 кадров	Прибл. 1000 кадров	Прибл. 360 мин

\* Фактические значения зависят от условий съемки и установок камеры.

### Условия тестирования

Съемка:

Нормальная температура ( $23 \pm 2$  °C), нормальная относительная влажность ( $50 \pm 20\%$ ), попеременная съемка в широкоугольном положении и положении телефото с интервалом 30 с, вспышка срабатывает при съемке каждого второго кадра, питание камеры выключается после съемки каждого десятого кадра.

Питание выключается на значительное время\*, затем снова включается и процедура тестирования повторяется.

- Используется карта памяти из комплекта поставки.
- В соответствии со стандартом CIPA ЖК-монитор включен.

\* Пока не восстановится нормальная температура элементов питания.

Воспроизведение:

Нормальная температура ( $23 \pm 2$  °C), нормальная относительная влажность ( $50 \pm 20\%$ ), непрерывный просмотр со сменой кадров каждые 3 с.

- **Правила обращения с элементами питания см. в разделе *Правила обращения с элементами питания* (стр. 15).**

## CF-карты и их приблизительная емкость (количество кадров)







CF-карта, входящая в комплект камеры

		FC-32MH	FC-64M	FC-128M	FC-256MH	FC-512MSH
L		11	24	49	99	198
		21	43	88	177	354
		43	88	176	355	709
M1		18	38	76	154	308
		33	68	137	276	552
		67	136	274	548	1096
M2		30	61	122	246	491
		54	109	219	440	879
		107	217	435	868	1736
S		119	241	482	962	1893
		195	393	788	1563	3125
		336	676	1355	2720	5209
Видео		45 с	92 с	186 с	374 с	743 с
		91 с	183 с	368 с	735 с	1453 с
		241 с	486 с	973 с	1954 с	3906 с

- Некоторые CF-карты продаются не во всех регионах.
- Максимальная длительность видеофильма составляет 30 с () , 3 мин\* () или 3 мин () . Указанное время отражает максимальное время непрерывной съемки.  
\* При использовании CF-карты емкостью 64 Мбайта или более.
- (Отлично), (Хорошо) и (Нормально) обозначают степень сжатия изображения.
- **L** (Высокое), **M1** (Среднее 1), **M2** (Среднее 2), **S** (Низкое), , и обозначают разрешение съемки.

<b>L (Высокое)</b>	2592 x 1944 пиксела
<b>M1 (Среднее 1)</b>	2048 x 1536 пикселей
<b>M2 (Среднее 2)</b>	1600 x 1200 пикселей
<b>S (Низкое)</b>	640 x 480 пикселей
	640 x 480 пикселей
	320 x 240 пикселей
	160 x 120 пикселей

## Размеры файлов изображений (оценка)

			
<b>L</b> (2592 x 1944 пиксела)	2503 Кбайта	1395 Кбайт	695 Кбайт
<b>M1</b> (2048 x 1536 пикселей)	1602 Кбайта	893 Кбайта	445 Кбайт
<b>M2</b> (1600 x 1200 пикселей)	1002 Кбайта	558 Кбайт	278 Кбайт
<b>S</b> (640 x 480 пикселей)	249 Кбайт	150 Кбайт	84 Кбайта
<b>Видео</b>	 (640 x 480 пикселей)	660 Кбайт/с	
	 (320 x 240 пикселей)	330 Кбайт/с	
	 (160 x 120 пикселей)	120 Кбайт/с	

## NiMH аккумулятор NB-2AH

Входит в состав отдельно продаваемого комплекта NiMH аккумуляторов NB4-200 и комплекта «аккумуляторы/зарядное устройство» СВК4-200.

<b>Тип</b>	Никель-металлогидридный аккумулятор
<b>Номинальное напряжение</b>	1,2 В=
<b>Номинальная емкость</b>	2300 мАч (мин.: 2150 мАч)
<b>Количество циклов зарядки</b>	Прибл. 300
<b>Диапазон рабочих температур</b>	0 – 35 °С
<b>Габариты</b>	Диаметр: 14,5 мм Длина: 50 мм
<b>Вес</b>	Прибл. 29 г

**Зарядное устройство СВ-4АН/СВ-4АНЕ**

Входит в состав отдельно продаваемого комплекта «аккумуляторы/зарядное устройство» СВК4-200.

<b>Номинальное входное напряжение</b>	100 – 240 В~ (50/60 Гц), 10 Вт
<b>Номинальный выходной ток</b>	565 мА* <sup>1</sup> , 1275 мА* <sup>2</sup>
<b>Время зарядки</b>	Прибл. 250 мин* <sup>1</sup> , Прибл. 110 мин* <sup>2</sup>
<b>Диапазон рабочих температур</b>	0 – 35 °С
<b>Габариты</b>	65,0 × 105,0 × 27,5 мм
<b>Вес</b>	Прибл. 95 г (только корпус)

\*<sup>1</sup> При зарядке четырех NiMH аккумуляторов NB-2АН

\*<sup>2</sup> Для зарядки двух NiMH аккумуляторов NB-2АН устанавливайте их в крайнее левое и крайнее правое гнезда зарядного устройства

**Компактный блок питания СА-PS500**

(Входит в состав отдельно продаваемого комплекта сетевого питания АСК600.)

<b>Номинальное входное напряжение</b>	100 – 240 В~ (50/60 Гц), 16 ВА (100 В) – 26 ВА (240 В)
<b>Номинальное выходное напряжение</b>	4,3 В= / 1,5 А
<b>Диапазон рабочих температур</b>	0 – 40 °С
<b>Габариты</b>	42,5 × 104,4 × 31,4 мм
<b>Вес</b>	Прибл. 180 г (только корпус)

**Карта CompactFlash™**

<b>Тип гнезда карты</b>	Тип 1
<b>Габариты</b>	36,4 × 42,8 × 3,3 мм
<b>Вес</b>	Прибл. 10 г

## Широкоугольный конвертер WC-DC52 (продается отдельно)

<b>Увеличение</b>	Прибл. 0,7х (эквивалентное фокусное расстояние в широкоугольном положении для 35-миллиметровой пленки: прибл. 26,6 мм)
<b>Диапазон фокусировки (от торца объектива)</b>	Прибл. 0,5 см – бесконечность (при установке на камеру PowerShot A95, в широкоугольном положении в режиме «Макро»)
<b>Диаметр резьбы</b>	Стандартная резьба под фильтр 52 мм (Для установки на камеру PowerShot A95 необходим адаптер конверторов LA-DC52D.)
<b>Габариты</b>	Диаметр: 55,7 мм Длина: 23,7 мм
<b>Вес</b>	Прибл. 74 г

## Макроконвертер для съемки с близкого расстояния 250D 52 мм (продается отдельно)

<b>Фокусное расстояние</b>	250 мм
<b>Диапазон фокусировки (от торца объектива)</b>	4 – 16 см (W) 8 – 11 см (T) (при установке на камеру PowerShot A95, в режиме «Макро»)
<b>Диаметр резьбы</b>	Стандартная резьба под фильтр 52 мм (Для установки на PowerShot A95 необходим адаптер конверторов LA-DC52D)
<b>Габариты</b>	Диаметр: 54 мм Длина: 10,2 мм
<b>Вес</b>	Прибл. 55 г

**Телеконвертор TC-DC52A (продается отдельно)**

<b>Увеличение</b>	Прибл. 1,75x (эквивалентное фокусное расстояние в длиннофокусном положении для 35-миллиметровой пленки: прибл. 200 мм)
<b>Диапазон фокусировки (от торца объектива)</b>	Прибл. 2,2 м – бесконечность (при установке на PowerShot A95, в положении телефото)
<b>Диаметр резьбы</b>	Стандартная резьба под фильтр 52 мм (Для установки на PowerShot A95 необходим адаптер конверторов LA-DC52D)
<b>Габариты</b>	Диаметр: 55,2 мм Длина: 49,3 мм
<b>Вес</b>	Прибл. 86 г

**Адаптер конверторов LA-DC52D (продается отдельно)**

<b>Диаметр резьбы</b>	Стандартная резьба под фильтр 52 мм
<b>Габариты</b>	Диаметр: 55,6 мм Длина: 36,6 мм
<b>Вес</b>	Прибл. 14 г

Этот раздел содержит рекомендации по фотосъемке.

- **Рекомендации по использованию автоспуска (стр. 46)**

Обычно при нажатии кнопки спуска затвора происходит небольшое сотрясение камеры.

При настройке автоспуска на режим  затвор срабатывает через 2 с, когда сотрясение камеры прекращается, что предотвращает смазывание изображения.

Еще лучшие результаты можно получить, установив камеру на устойчивую поверхность или на штатив.

- **Для съемки ночного сюжета без главного объекта (стр. 39)**

Для съемки ночного сюжета без объекта на переднем плане установите режим вспышки .

(Ночной сюжет обычно состоит из расположенных в темноте источников света. При съемке со вспышкой свет от нее ослабит яркость других огней, поэтому лучше отключить вспышку.)

В этом режиме используется длительная выдержка, поэтому для предотвращения сотрясения камеры обязательно установите ее на штатив.

- **Усовершенствованный способ макросъемки (стр. 45)**

При использовании функции зуммирования в макрорежиме можно снимать уникальные кадры. Например, при съемке цветка в макрорежиме при широкоугольном положении объектива обеспечивается четкое изображение как цветка, так и фона. Однако при съемке в положении телефото четкое изображение цветка выделяется на размытом фоне.



Макро в широкоугольном положении



Макро в положении телефото

- **Настройка экспозиции (стр. 85)**

Камера автоматически настраивает экспозицию для съемки изображений с оптимальной яркостью. Однако иногда в зависимости от условий съемки записанное изображение может быть ярче или темнее фактического изображения. В этом случае вручную настройте компенсацию экспозиции.



**Недодержка**

В целом записанное изображение слишком темное, белые детали выглядят серыми. Недодержка возможна при съемке ярких объектов или при съемке в контровом свете. Установите положительную (+) компенсацию экспозиции.

**Оптимальная экспозиция****Передержка**

В целом записанное изображение слишком яркое, черные детали выглядят серыми. Передержка возможна при съемке темных объектов в местах с недостаточной освещенностью. Установите отрицательную (-) компенсацию экспозиции.

**● Чувствительность ISO (стр. 89)**

Чувствительность ISO представляет собой численную меру чувствительности камеры к свету. Чем больше чувствительность ISO, тем выше чувствительность к свету. Высокая чувствительность ISO позволяет снимать без вспышки в помещениях или на открытом воздухе при слабой освещенности, а также помогает предотвратить смазывание изображения из-за сотрясения камеры. Это удобно при съемке в местах, в которых запрещено использовать вспышку. Установка чувствительности ISO позволяет полностью использовать имеющееся освещение, чтобы фотографии передавали атмосферу места съемки.



Эквивалент ISO 50



Эквивалент ISO 400

# АЛФАВИТНЫЙ УКАЗАТЕЛЬ

CF-карта .....	18	Видеосистема .....	73
Загрузка изображений .....	116	Видоискатель .....	13
Количество кадров .....	145	Диапазон автофокусировки .....	36
Крышка гнезда .....	18	Включение/выключение питания .....	31 – 32
Обращение .....	19	Воспроизведение .....	
Установка .....	18	Автопоказ .....	99
Устройство чтения CF-карт .....	116	Видео .....	60
Форматирование .....	19	Воспроизведение одиночного изображения .....	58
DPOF .....		ЖК-монитор .....	28
Заказ передачи .....	107	Индексный режим .....	59
Параметры печати .....	103	Переход .....	60
PictBridge-совместимые принтеры .....	101	Увеличение изображений .....	58
<b>А</b> .....		Воспроизведение одиночного изображения .....	58
Автоматический режим .....	34	Восстановление параметров по умолчанию .....	75
Автопоказ .....	99	Вспышка .....	43
Автоспуск .....	46	Вывод информации .....	26 – 30
Звук .....	74	<b>Г</b> .....	
Автоэкспозиция с приоритетом диафрагмы .....	79	Громкоговоритель .....	12
<b>Б</b> .....		Громкость .....	71
Баланс белого .....	86	<b>Д</b> .....	
<b>В</b> .....		Дата/Время .....	21
Величина диафрагмы .....	79	Диск установки режима .....	39, 76
Видео .....		Длительная выдержка .....	39
Воспроизведение .....	60	<b>Ж</b> .....	
Монтаж .....	61	ЖК-монитор .....	26 – 30
Съемка .....	56		

**З**

Заказ передачи	
Выбор изображений .....	107
Сброс .....	106
Замер экспозиции	
Оценочный .....	83
Точечный замер .....	83
Центрально-взвешенный интегральный замер .....	83
Затвор	
Автоэкспозиция с приоритетом выдержки .....	77
Выдержка .....	77
Громкость .....	72
Звук .....	74
Защита .....	100
Звук нажатия кнопок .....	71, 74, 122, 142
Звук операций .....	121
Звуковой сигнал .....	35, 71, 74
Звуковые комментарии .....	98
Значения по умолчанию .....	69 – 74
Зона автоматических режимов .....	39
Зона творческих режимов .....	76
Зуммирование .....	47

**И**

Индексный режим .....	59
Индикаторы .....	14
Интерфейсный кабель .....	12, 111
Источник питания .....	31
Аккумуляторы .....	132
Сетевой блок питания .....	134

**К**

Карта CompactFlash™ .....	141, 147
Кнопка спуска затвора .....	34
Нажатие наполовину .....	34
Полное нажатие .....	35
Кнопка фиксатора кольца .....	12
Кнопка «Печать/загрузка» .....	13, 101, 114
Комплект сетевого питания .....	134
Короткая выдержка .....	39

**М**

Меню	
FUNC .....	66
Выбор .....	66
Настройка .....	71 – 73
Показ .....	70
Съемка .....	69
Микрофон .....	12
Моя камера	
Меню .....	74
Параметры .....	121
Регистрация .....	121

**Н**

Начальная загрузка	
Звук .....	74
Изображение .....	74
Непрерывная съемка .....	48
Номера файлов .....	72, 119

<b>О</b>		<b>Р</b>	
Объектив .....	12	Разрешение .....	41
Адаптер конверторов .....	136	Разъем аудио/видео A/V Out .....	117
Макроконвертор для съемки с близкого расстояния .....	136	Рамка автофокусировки .....	81
Телеконвертор .....	135	Режим ночного сюжета .....	39
Широкоугольный конвертор .....	135	Режим печати открыток .....	54
Оставшиеся кадры .....	145	Режим специального сюжета .....	51
<b>П</b>		Режим съемки .....	159
Пейзажный режим .....	39	Диск .....	14
Передача (прямая) .....	113	Доступные функции .....	159
Переход .....	60	Режим съемки панорам .....	49
Печать .....	101	Кадрирование .....	49
Выбор изображений .....	103 – 104	Съемка .....	50
Сброс .....	106	Режим «Макро» .....	45
Стиль печати .....	105	Режимы индикации .....	26 – 30
Установки .....	103	Детально .....	26 – 29
Поворот .....	97	Стандарт .....	26 – 29
Поиск и устранение неполадок .....	126 – 131	Ремень .....	13
Показ .....		Ручной .....	
Поворот .....	97	Режим съемки .....	80
Положение телефото .....	34	Фокусировка .....	93
Пользовательские настройки .....	94	Экспозиция .....	85
Портретный режим .....	39	<b>С</b>	
Программная АЕ .....	77	Сброс номеров файлов .....	72, 118
Прямая передача .....	113	Сжатие .....	41
		Сообщения .....	124 – 125

Стирание	
Все снимки .....	64
Одиночное изображение .....	64
Отображаемые изображения .....	37
Съемка .....	34, 66
Переключение из режима воспроизведения .....	32
Просмотр изображения .....	37
Телевизор .....	117
<b>Т</b>	
Технические характеристики .....	140 – 143
Техническое обслуживание .....	139
Требования к компьютеру .....	109
<b>У</b>	
Увеличение изображений .....	58
Уменьшение эффекта «красных глаз» .....	44
Уход .....	139
<b>Ф</b>	
Файлы WAVE .....	28, 98, 99, 123, 125, 142
Фокусировка	
Ручная .....	93
Фиксация .....	92
Фокусное расстояние .....	135, 136, 148, 149
Форматирование .....	19
Фотоэффект .....	90
<b>Ц</b>	
Цифровой зум .....	47
Цифровой разъем DIGITAL .....	12, 111

<b>Ч</b>	
Черно-белый режим .....	90
Чувствительность ISO .....	89
<b>Ш</b>	
Широкоугольное положение .....	34
<b>Э</b>	
Экспозиция	
Автоэкспозиция с приоритетом выдержки .....	77
Автоэкспозиция с приоритетом диафрагмы .....	79
Баланс белого .....	86
Компенсация .....	85
Элементы камеры .....	12
Элементы питания	
Аккумуляторы .....	132
Зарядка .....	15
Крышка отсека элементов питания .....	15
Правила обращения .....	15
Разряженные элементы питания .....	17
Ресурс .....	144
Состояние .....	17
Установка .....	15
Энергосбережение .....	31
<b>Я</b>	
Язык .....	22

ДЛЯ ЗАМЕТОК

ДЛЯ ЗАМЕТОК

ДЛЯ ЗАМЕТОК



## Функции, доступные в различных режимах съемки

В следующей таблице представлены функции и установки, доступные в каждом из режимов съемки.

Функция		AUTO						SCN <sup>(1)</sup>			P	Tv	Av	M	См. стр.	
Разрешение	Высокое	L	○*	○*	○*	○*	○*	○*	○*	△*	—	○*	○*	○*	○*	41
	Среднее 1	M1	○	○	○	○	○	○	○	△	—	○	○	○	○	
	Среднее 2	M2	○	○	○	○	○	○	○	△	—	○	○	○	○	
	Низкое	S	○	○	○	○	○	○	○	△	—	○	○	○	○	
	Печать открытки		○	○	○	○	○	○	○	—	—	○	○	○	○	54
	Видео		—	—	—	—	—	—	—	—	○	—	—	—	—	41
	Видео		—	—	—	—	—	—	—	—	○*	—	—	—	—	
	Видео		—	—	—	—	—	—	—	—	○	—	—	—	—	
Сжатие	Отлично		○	○	○	○	○	○	○	△	—	○	○	○	○	41
	Хорошо		○*	○*	○*	○*	○*	○*	○*	△*	—	○*	○*	○*	○*	
	Нормально		○	○	○	○	○	○	○	△	—	○	○	○	○	
Вспышка	Авто		○*	○*	○	○*	○*	○	○*	—	—	○	—	—	—	43
	Вкл.		—	○	○	○	○	○	○	△	—	○	○	○	○	
	Выкл.		○	○	○*	○	○	○*	○	△*	—	○*	○*	○*	○*	
Уменьшение эффекта «красных глаз»			○	○	○	○	○	○	○	△	—	○	○	○	○	44
Мощность вспышки			—	—	—	—	—	—	—	—	—	—	—	○	91	
Вспомогательный луч для автофокусировки			○	○	○	○	○	○	○	△	○	○	○	○	36	

\*: Установки по умолчанию ○ : Доступно △ : Доступно только для первого изображения — : Не доступно

: Установка сохраняется при выключении питания камеры.

Функция		AUTO						SCN <sup>(1)</sup>			P	Tv	Av	M	См. стр.
Режим перевода кадров	Покадровый	○*	○*	○*	○*	○*	○*	○*	△*	○*	○*	○*	○*	○*	—
	Стандартная непрерывная съемка	—	○	○	○	○	○	○	—	—	○	○	○	○	48
	Высокоскоростная непрерывная съемка	—	○	○	○	○	○	○	—	—	○	○	○	○	
	Автоспуск (10 с)	○	○	○	○	○	○	○	△	○	○	○	○	○	46
	Автоспуск (2 с)	○	○	○	○	○	○	○	△	○	○	○	○	○	
Рамка автофокусировки	AiAF	○*	○	○	○	○	○	○	○	○	○	○	○	○	81
	Центр <sup>(2)</sup>	—	○	○	○	○	○	○	—	—	○	○	○	○	
	FlexiZone	—	—	—	—	—	—	—	—	—	○	○	○	○	
Фиксация автофокусировки		—	○	○	○	○	○	○	—	○	○	○	○	○	92
Ручная фокусировка		—	○	○	○	○	○	○	—	○	○	○	○	○	93
Режим «Макро»		○	○	—	○	○	○	○	△	○	○	○	○	○	45
Цифровой зум		Вкл.	○	○	○	○	○	○	—	—	○	○	○	○	47
		Выкл.	○*	○*	○*	○*	○*	○*	—	—	○*	○*	○*	○*	
Компенсация экспозиции		—	○	○	○	○	○	○	△	○	○	○	○	—	85
Система замера экспозиции	Оценочный замер	○	○	○	○	○	○	○	○	○	○*	○*	○*	○*	83
	Центрально-взвешенный интегральный	—	—	—	—	—	—	—	—	—	○	○	○	○	

Функция								SCN <sup>(1)</sup>			P	Tv	Av	M	См. стр.
Система замера экспозиции	Точечный замер <sup>(3)</sup>	—	—	—	—	—	—	—	—	—	○	○	○	○	83
	Центр	—	—	—	—	—	—	—	—	—	○	○	○	○	
	Точка автофокусировки	—	—	—	—	—	—	—	—	—	○	○	○	○	
Баланс белого <sup>(4)</sup>	<b>WB</b>	— <sup>(5)</sup>	○	○	○	○	○	— <sup>(6)</sup>	△	○	○	○	○	○	86
Фотоэффект		—	○	○	○	○	○	— <sup>(6)</sup>	△	○	○	○	○	○	90
Чувствительность ISO	<b>ISO</b>	— <sup>(6)</sup>	— <sup>(6)</sup>	— <sup>(6)</sup>	— <sup>(6)</sup>	— <sup>(6)</sup>	— <sup>(6)</sup>	— <sup>(6)</sup>	— <sup>(6)</sup>	— <sup>(6)</sup>	○	○	○	○ <sup>(7)</sup>	89
Автоповорот		Вкл. ○*	○*	○*	○*	○*	○*	○*	△*	—	○*	○*	○*	○*	95
	Выкл.	○	○	○	○	○	○	○	△	—	○	○	○	○	

Для параметров, измененных с помощью меню или нажатием кнопок (кроме [Дата/Время], [Язык] и [Видеосистема]), можно одновременно восстановить значения по умолчанию (стр. 75).

(1) По умолчанию в режимах [Листва] и [Фейерверк] вспышка отключена ([Выкл.]).

В режиме [Фейерверк] невозможна установка следующих функций:

- значений [Авто] и [Вкл.] для вспышки;
- функции уменьшения эффекта «красных глаз»;
- вспомогательного луча света для автофокусировки;
- выбор рамки AF;
- режима «Макро»;
- фиксации фокусировки;
- ручной фокусировки.

В режиме [Дети&Дом. животные] невозможна установка следующих функций:

- режима «Макро»;
- выбор рамки AF.

(2) При использовании цифрового зума для рамки автофокусировки устанавливается значение [Центр].

(3) Настройка невозможна, если для рамки автофокусировки задано значение [AiAF].

(4) Установка невозможна, если выбран фотоэффект [Сепия] или [Ч/Б].

(5) Для баланса белого устанавливается режим [АВТО].

(6) Установки автоматически выбираются камерой.

(7) Выбор чувствительности ISO [АВТО] невозможен.



**Canon**

© 2004 CANON INC.