

# Vitek®

## ИНСТРУКЦИЯ ПО ЭКСПЛУАТАЦИИ MANUAL INSTRUCTION

### ЭЛЕКТРИЧЕСКИЙ ЧАЙНИК CORDLESS KETTLE



### МОДЕЛЬ VT-1111

# ENGLISH

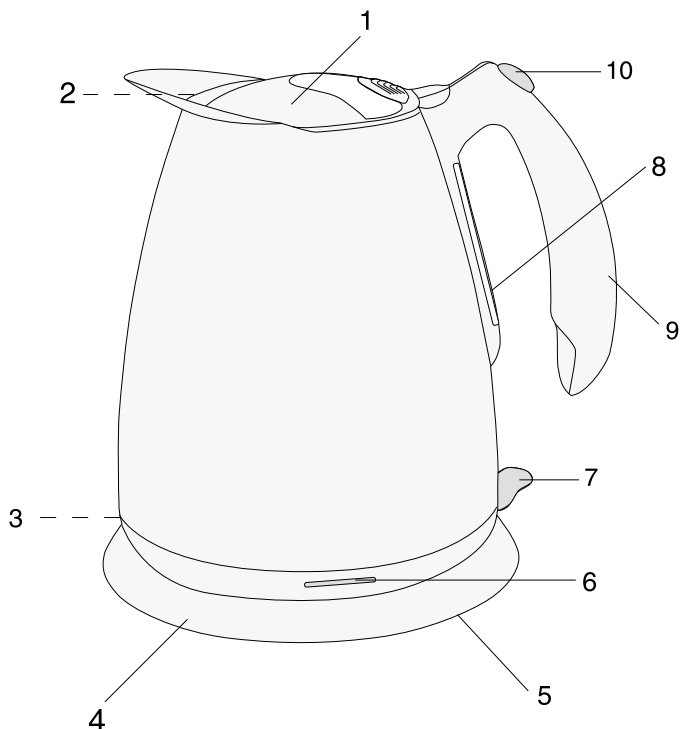

### FEATURES OF THE KETTLE

- 1. Flip top locking lid
- 2. Limescale spout filter
- 3. Concealed element
- 4. Cordless 360° base unit
- 5. Cord storage
- 6. Neon on light
- 7. On/off switch (lift up to switch on, press down to switch off)
- 8. Water level gauge
- 9. Cool touch handle
- 10. Lid release button

## Гарантийный талон



### Сведения о покупке

Модель:

Серийный №:

Дата покупки:

### Сведения о продавце

Название и адрес продающей организации

Телефон:

Подтверждаю получение исправного изделия, с условиями гарантии ознакомлен



Подпись покупателя

Внимание!  
Гарантийный талон действителен только при наличии печати  
продающей организации



Купон №3

Модель:  Серийный №: КТ 111100000

Дата поступления в ремонт:

Дата выполнения ремонта:

Вид ремонта:

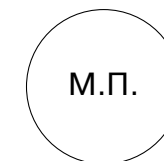

Купон №2

Модель:  Серийный №: КТ 111100000

Дата поступления в ремонт:

Дата выполнения ремонта:

Вид ремонта:

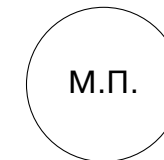

Купон №1

Модель:  Серийный №: КТ 111100000

Дата поступления в ремонт:

Дата выполнения ремонта:

Вид ремонта:

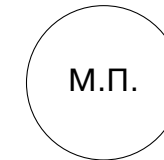

## Список сервисных центров

№ п.п.	Город	Наименование сервисного центра	Адрес	Телефон
1.	Москва	Сонико-сервис, ЗАО	Подсосенский пер., 12, стр.1 (м. Курская)	(095) 917-03-16
		Сонико-сервис, ЗАО	Хохловский пер., 11/1 (м. Китай-город)	(095) 917-34-24
		Сонико-сервис, ЗАО	Колокольников пер., 9/10, стр.5 (м. Сухаревская)	(095) 208-56-48
2.	Челябинск	Импорт-сервис, ООО	ул. Энтузиастов, 16	(3512) 34-04-95
3.	Красноярск	ИСТОК, СЦ ДОН ТВ	ул. Ленина, 28 ул. Кольцевая, 12	(3912) 65-32-18 (3912) 36-67-09
4.	Воронеж	Орбита-Сервис, ООО	ул. Донбасская, д., 1	(0732) 77-66-25
5.	Волгоград	Радиотехника, ООО	ул. Штеменко, 33	(8442) 72-85-58 72-71-27
6.	Рязань	Сервисный центр, ООО	Куйбышевское шоссе, 21	(0912) 44-63-17
7.	Смоленск	Гарант, СЦ	ул. Фрунзе, д., 22	(0812) 61-88-00
8.	Братск	Лексика Электроникс	ул. Пионерская, 23/40	(8152) 45-50-31
9.	Ростов-на-Дону	Софт Сервис, СЦ	пер. Островского, 124	(8632) 39-93-29
10.	Иркутск	ТД Эверест, ООО	15 Советский пер., 4а	(3952) 45-19-11
11.	Томск	Денди-Сервис, ООО Академия Сервис, ООО	ул. Учебная, 26 пр. Академический, д., 1	(3822) 42-42-66 (3822) 25-85-80
12.	Саратов	АИСТ-96	ул. Соколова, 320 А	(8452) 51-41-99
13.	Киров	ЭКРАН СЕРВИС ООО	ул. Воровского, 43	(8332) 37-20-78 62-79-66
14.	С.-Петербург	КУРСОР ООО	Загребский б-р, 33/1	(812) 108-20-26 108-20-19
15.	Самара	Сервис Центр ООО	ул. Мичурина, 15, секция 1/2	(8462) 34-94-63 34-29-79
16.	Екатеринбург	ЧП Швеллин Д.В. ШЕЛ-СЕРВИС	ул. Радищева, 55 ул. Восточная, 44	(3432) 23-10-20 (3432) 70-62-63
17.	Астрахань	ООО СФ ЭЛКОМ	ул. Красная, 12/2	(8512) 39-08-53
18.	Орск	ООО Астра	пр-т Ленина, 77	(35372) 1-45-99
19.	Владимир	ООО Электрон-Сервис	ул. Ново-Ямская, 73	(0922) 24-08-19
20.	Чебоксары	ЧП Лаптенкова С.О.	пр. Тракторостроителей, 24	(Дмитрий Вершинин)
21.	Мурманск	СРС-Мурманск	ул. Софьи Перовской, 37	(8152) 45-50-31
22.	Тамбов	ООО БВС-2000	ул. Энгельса, д., 5 (магазин Юбилейный)	(0752) 75-17-18
23.	Кострома	ЗАО АКСОН-сервис	ул. Сутырина, д., 5	(0942) 22-36-28
24.	Тверь	ТСН плюс	пр-т 50-летия Октября, 36	(0822) 42-82-95
25.	Курган	ТП-сервис	ул. Красина, 41	(35222) 5-51-85
26.	Рыбинск	САМСОН	ул. Стоялая, 19	(0855) 20-14-04
27.	Калининград	Вестер-Сервис	ул. Горького, 50	(0112) 27-20-54
28.	Оренбург	КОМИНКОМ	ул. Брестская, 7	(3532) 62-77-01
29.	Сыктывкар	СД-СЕРВИС	ул. Морозова, 169	(8212) 27-14-71
30.	Н. Новгород	Электроника (ЧП Кузнецов)	ул. Алексеевская, 9	(8312) 19-41-08/10
31.	Казань	ТЕХНИКА	ул. Вишневого, 14	(8432) 38-31-37/07
32.	Таганрог	КРИСТИ	ул. Фрунзе, 45	(8634) 46-47-54
33.	Ижевск	Радиокомплект	ул. 9-я Подлеская, 25	(3412) 59-28-05
34.	Барнаул	Vitek - сервис	ул. Попова, 68	(3852) 35-37-50 35-37-51
35.	Новосибирск	ООО "Техмастер"	ул. Большевитская, 131	(3832) 12-54-00
36.	Омск	Космос	Космический пр-т, 97А, к. 4	(3919) 53-98-41

Получить информацию о других сервисных центрах Вы можете у продавца или по адресу в Интернет: [www.vitek-aus.ru](http://www.vitek-aus.ru)

## ENGLISH

**IMPORTANT SAFEGUARDS**

Read all instructions

- Do not touch hot surfaces. Use handles or knobs.
- To protect against fire, electric shock and personal injury do not immerse cord, plugs or kettle in water or other liquid.
- Close supervision is necessary when any appliance is used by or near children.
- Unplug from outlet when not in use and before cleaning. Allow to cool before putting on or taking off parts and before cleaning the appliance.
- Do not operate any appliance with a damaged cord or plug or after the appliance malfunctions or has been damaged in any manner.

Note: If the mains lead is damaged, the cordless base should be returned to the manufacturer for repair

- The use of accessory attachments not recommended by the appliance manufacturer may result in fire, electric shock or personal injury.
- Do not use outdoors.
- Do not let cord hang over edge of table counter or touch hot surfaces.
- Do not place on or near a hot gas or electric burner or in a heated oven.
- Disconnect the kettle from the mains supply when filling or pouring.
- Boil only as much water as you need as this saves electricity.
- Always close the lid securely before switching on - otherwise the kettle will not switch off automatically and it may spit out boiling water. For kettles with locking lids ensure lid is locked correctly.
- Do not remove the lid while the water is boiling
- Always take care to pour boiling water slowly and carefully without tipping the kettle too fast
- Always put in enough water to cover the bottom of the kettle.
- Ensure that the kettle is used on a firm, flat surface.
- Avoid contact with steam from the spout when the water is boiling or just after it has switched off. TAKE CARE IF OPENING THE LID FOR RE-FILLING WHEN THE KETTLE IS HOT.
- Do not fill above the MAX mark on the water level gauge.

**WARNING: DO NOT IMMERSE THE KETTLE OR BASE IN WATER. WARNING: IF THIS KETTLE IS OVERFILLED BOILING WATER MAY BE EJECTED.**

**DO NOT TIP KETTLE BACKWARDS AS BOILING WATER MAY BE EJECTED.**

- Do not hold the switch in the ON position or tamper with the switch to fix it in the ON position as this may cause steam to be ejected from around the lid and could damage the automatic switch-off mechanism.
- Do not attempt to connect any other appliance to the cordless base unit, or tamper with the connector in any way (special interlocked shutters are designed to prevent access to the live pins until the kettle is attached to the base unit).
- Do not use abrasive cleaners on the outside of the kettle - these may scratch the surface.
- Do not use the kettle for any use other than to boil water.
- Extreme caution must be used when moving an appliance containing hot water.
- Always attach plus to appliance first, then plug into the wall outlet To disconnect, turn any control to off, then remove plug from wall socket.

**WARNING: DO NOT PLACE THE BASE UNIT ONTO A METAL TRAY OR METAL SURFACE**

**ENGLISH**

WHILST IN USE.  
SAVE THESE INSTRUCTIONS

**ELECTRICAL REQUIREMENTS**

Check that the voltage on the rating plate of your appliance corresponds with your house electricity supply, which must be A.C. (Alternating Current).

**Mains lead length**

The correct length of lead should reach from the socket to the base unit without straining the connections. Reduce the length of the lead by storing the excess on the cord storage facility in the base unit. Do not allow a loop of lead to lie on or hang over the edge of the work surface.

**For appliances supplied with fitted plug**

If the socket outlets in your home are not suitable for the plug supplied with this appliance, the plug should be removed and the appropriate one fitted.

Note: The plug removed from the mains lead, if severed, must be destroyed, as a plug with bared flexible cord is hazardous if engaged into a live socket outlet.

WARNING: THIS APPLIANCE MUST BE EARTHED.

**INSTRUCTIONS FOR USE**

- 1 To fill the kettle press the release button 10 to open the flip top lid.
  - 2 Put in at least enough water to cover the bottom of the kettle but never more than the maximum (MAX).
  - 3 To close the lid, press the rear of the lid until it clicks.  
Do not operate the kettle with the lid open or removed. Do not operate without the spout filter in position.
  - 4 Place kettle on the base unit, engaging the 360° base unit connector. The rotary type base unit allows you to place the kettle in any convenient position.
  - 5 Plug in and switch on at the wall socket.
  - 6 Lift the switch lever 7 to switch on, the neon ON light will illuminate indicating that the kettle is working.
  - 7 When the water boils, the kettle will switch off automatically.  
If the kettle is lifted off its base, it will automatically switch off.
  - 8 To remove the kettle from the base unit, grasp the handle and hold the kettle level. While lifting it clear of the base unit take extra care if the kettle is filled to MAX.
    - If you are using the kettle for the first time, pour away the boiled water and refill.
    - To re-boil, switch to ON again. If the kettle has just switched off wait a minute or so before switching it back on again. If you do not put in enough water, or switch on the kettle when it is empty, the safety cutout will switch off the power automatically. If this happens, wait a few minutes for the element to cool, then refill and use as normal.
- Important: The kettle must only be used with the base unit provided and is not to be filled when located on the base unit.

**FILTER REMOVAL AND CLEANING**

WARNING: ALLOW KETTLE TO COOL COMPLETELY BEFORE REMOVING FILTER

Replacement spout filters are available from Morphy Richards. Should you require service, advice or repairs to your kettle, please use the helpline telephone numbers on the front of this leaflet.

To remove the filter, open the lid and lift the lid from its retaining hinges. Pull the filter firmly downwards to disconnect it from the lid.

**РУССКИЙ****УСЛОВИЯ ГАРАНТИЙНОГО ОБСЛУЖИВАНИЯ****Уважаемый покупатель!**

Фирма VITEK выражает благодарность за Ваш выбор и гарантирует высокое качество и безупречное функционирование приобретенного Вами изделия при соблюдении правил его эксплуатации.

Срок гарантии на все изделия - 12 месяцев со дня покупки. Данным гарантийным талоном VITEK подтверждает исправность данного изделия и берет на себя обязательство по бесплатному устранению всех неисправностей, возникших по вине производителя.

Гарантийный ремонт может быть произведен в авторизованном сервис-центре на территории России.

**Условия гарантии:**

1. Настоящая гарантия имеет силу при соблюдении следующих условий:
  - правильное и четкое заполнение гарантийного талона с указанием наименования модели, ее серийного номера, даты продажи и печати фирмы-продавца в гарантийном талоне и отрывных купонах;
  - наличие оригинала квитанции (чека), содержащего дату покупки.
2. VITEK оставляет за собой право на отказ в гарантийном обслуживании в случае непредоставления вышеуказанных документов, или если информация в них будет неполной, неразборчивой, противоречивой.
3. Гарантия не включает в себя периодическое обслуживание, установку, настройку изделия на дому у владельца, чистку аудио-видео головок.
4. Не подлежат гарантийному ремонту изделия с дефектами, возникшими вследствие:
  - механических повреждений;
  - несоблюдения условий эксплуатации или ошибочных действий владельца;
  - неправильной установки, транспортировки;
  - стихийных бедствий (молния, пожар, наводнение и т. п.), а также других причин, находящихся вне контроля продавца и изготовителя;
  - попадания внутрь изделия посторонних предметов, жидкостей, насекомых;
  - ремонта или внесения конструктивных изменений неуполномоченными лицами;
  - использования аппаратуры в профессиональных целях;
  - отклонений от Государственных Технических Стандартов питающих, телекоммуникационных и кабельных сетей;
  - при выходе из строя деталей, обладающих ограниченным сроком службы.
5. Настоящая гарантия не ущемляет законных прав потребителя, предоставленных ему действующим законодательством.

**РУССКИЙ****ЭКСПЛУАТАЦИЯ ЧАЙНИКА**

- Подключите прибор к сети.
- Для наполнения чайника водой снимите его с подставки, откройте крышку, нажав на кнопку, и налейте воду, обращая внимание на ее уровень. Закройте крышку.
- Поместите наполненный чайник на подставку как вам удобно, т. к. она позволяет вращать прибор на 360°, нажмите кнопку переключателя, при этом загорится индикатор.
- Когда вода закипит, чайник автоматически отключится.
- Вы можете сами отключить чайник, нажав на переключатель.
- Снимая чайник с подставки, убедитесь, что он отключен.
- После отключения чайника подождите 15 - 20 с., и вы можете снова пользоваться чайником.

Примечание: чайник не включается без подставки.

**ЧИСТКА И УХОД**

- Перед чисткой отключайте прибор от сети.
- Протрите внешнюю поверхность чайника влажной тканью. Для удаления загрязнений используйте мягкие чистящие средства. Не используйте металлические щетки и абразивы.
- Не погружайте во время чистки чайник и подставку в воду или другие жидкости.
- Модель снабжена фильтром, который не допускает попадания в чайник посторонних частиц и задерживает накипь внутри чайника.
- Во избежание образования накипи внутри чайника и на фильтре систематически промывайте фильтр под проточной водой.

**УДАЛЕНИЕ НАКИПИ**

- Накипь, образующаяся внутри чайника, влияет на вкусовые качества воды, а также нарушает теплообмен между нагревательным элементом и водой, что приводит к перегреву нагревательного элемента и выходу его из строя.
- Рекомендуем удалять накипь 1 раз в месяц.
- Съёмная крышка чайника предназначена специально для удобства при чистке чайника от накипи внутри.
- Чтобы удалить накипь, наполните чайник до максимального уровня раствором уксуса с водой в пропорции 1:2. Доведите раствор до кипения и оставьте его на ночь. Утром вылейте смесь, снова наполните чайник до максимального уровня и прокипятите.
- Для удаления накипи Вы можете также использовать антинакипин (1 ч.л. на чайник).

**СПЕЦИФИКАЦИЯ**

Питание	230 В ~ 50 Гц
Максимальная мощность	2000-2200 Вт
Максимальный объем воды	1,7 л.

**СРОК СЛУЖБЫ ЧАЙНИКА НЕ МЕНЕЕ 3-Х ЛЕТ**

**ENGLISH**

Clean the filter by brushing gently with a small soft brush under water. Any hard deposits of scale may be removed by de-scaling. Do not use a sharp object, which may damage the filter mesh.

**DESCALING AND CLEANING**

IF YOU LIVE IN A HARD WATER AREA, SCALE MAY FORM ON THE INSIDE OF YOUR KETTLE. THIS COULD CAUSE THE KETTLE TO MALFUNCTION AND MAY DAMAGE THE ELEMENT INVALIDATING THE WARRANTY. IT IS ESSENTIAL THAT REGULAR DESCALING TAKES PLACE AS FOLLOWS:

Remove hard scale using either a proprietary descaling product suitable for plastic kettles (following the instructions carefully), or citric acid crystals. We recommend using citric acid crystals as follows.

Boil 1 liter of water, then unplug the kettle (remove the cordless kettle from the base unit) and stand it in an empty sink or bowl. Add 50gm of citric acid crystals to the water gradually, and then leave the kettle to stand. Do not use a more concentrated solution. As soon as the effervescence subsides, empty the kettle and rinse it thoroughly with cold water.

Wipe the outside of the kettle thoroughly with a damp cloth to remove all traces of acid, which may damage the finish.

Ensure that the electrical connections are completely dry before using the kettle.

Citric acid crystals are available from most pharmacies.

Failure to descale may invalidate the guarantee.

**SPECIFICATION**

Power requirement	230 V ~ 50 Hz
Max. power	2000-2200 W
Max indication of water	1,7 L.

**SERVICE LIFE OF THE KETTLE NOT LESS THAN 3 YEARS**

РУССКИЙ

РУССКИЙ

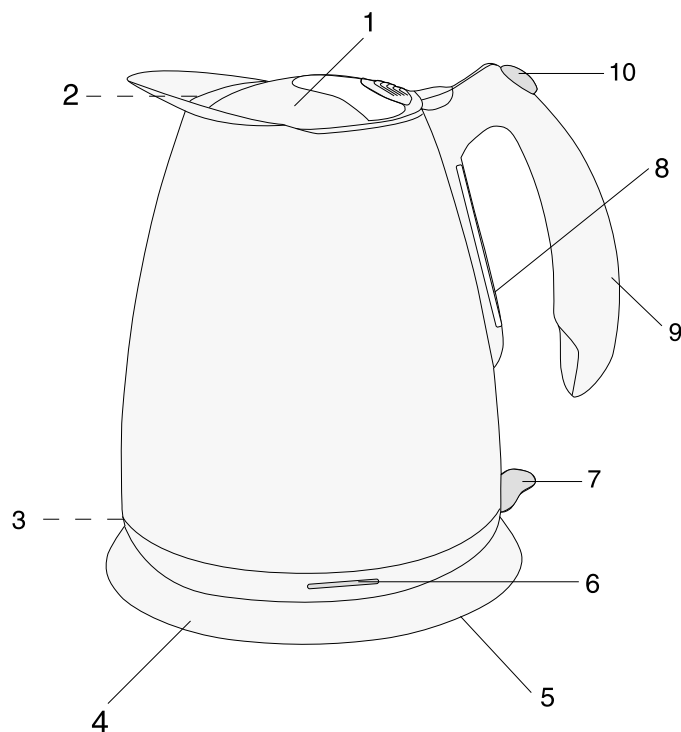
**ЭЛЕМЕНТЫ ЧАЙНИКА**

1. Съёмная крышка
2. Съёмный фильтр
3. Скрытый элемент
4. Вращающаяся на 360° подставка
5. Сетевой шнур
6. Индикатор
7. Кнопка "Вкл./выкл."
8. Шкала уровня воды
9. Ненагреваемая ручка
10. Кнопка, открывающая крышку чайника

6

**ПРАВИЛА БЕЗОПАСНОГО ИСПОЛЬЗОВАНИЯ**

- Внимательно прочитайте инструкцию перед началом эксплуатации.
- Перед подключением в сеть убедитесь, что напряжение, указанное на панели, соответствует напряжению в вашем доме.
- При первом включении чайника в сеть убедитесь в ее исправности и хорошем контакте. Ваш чайник оснащен евро-вилкой. Штыри этой вилки толще и не всегда подходят к розетке. Помните, что хороший контакт в розетке - залог долгой работы чайника.
- Не прикасайтесь к горячим поверхностям чайника, беритесь только за ручку.
- Перед тем как убрать прибор, дайте ему остыть.
- Во избежание удара электрическим током, не погружайте прибор в воду или другую жидкость.
- Не оставляйте детей без присмотра около включенного прибора.
- Отключайте прибор от сети, если вы им не пользуетесь, или перед чисткой.
- Не пользуйтесь чайником, если повреждены шнур или вилка, или есть другие повреждения.
- Не допускайте, чтобы электрический шнур свешивался со стола, а также следите, чтобы он не касался горячих поверхностей.
- Излишек шнура должен находиться в отсеке на подошве чайника.
- Используйте только ту подставку, которая входит в комплект.
- Не устанавливайте прибор в непосредственной близости от нагревательных приборов.
- Ставьте чайник на устойчивую плоскую поверхность.
- Будьте осторожны при переноске чайника, наполненного кипятком.
- Используйте чайник только для кипячения воды, а не других жидкостей.
- Следите, чтобы посторонние предметы не попадали в отверстия чайника.
- Не открывайте крышку во время кипячения воды.
- Не наполняйте чайник ниже отметки "MIN" и выше отметки "MAX" (1,7 литр).
- Когда чайник включен, нельзя снимать его с подставки. При невыполнении этого условия контакты подставки могут подгореть.
- Не включайте чайник без воды.
- Будьте осторожны, чтобы не обжечься паром от кипящей воды.
- Этот прибор предназначен только для бытового использования.

**ПЕРЕД ПЕРВЫМ ИСПОЛЬЗОВАНИЕМ ЧАЙНИКА**

- Удалите весь упаковочный материал из чайника.
- Убедитесь, что напряжение, указанное на приборе, соответствует напряжению в вашем доме.
- Наполните чайник водой до отметки "MAX" (1,7 литр), вскипятите воду, а затем вылейте ее. Повторите эту процедуру 2 раза. Таким образом вы удалите частицы, оставшиеся после производственного процесса.
- Промойте фильтр перед использованием. Для этого необходимо вынуть крышку чайника и снять с нее фильтр, потянув его вниз.

7