

Vitek®

ИНСТРУКЦИЯ ПО ЭКСПЛУАТАЦИИ MANUAL INSTRUCTION

ALARMS DIGITAL STEREO RADIO CASSETTE PLAYER
СТЕРЕО ПЛЕЕР С ЦИФРОВЫМ РАДИО



МОДЕЛЬ VT-3750

ENGLISH

NAMES OF PARTS

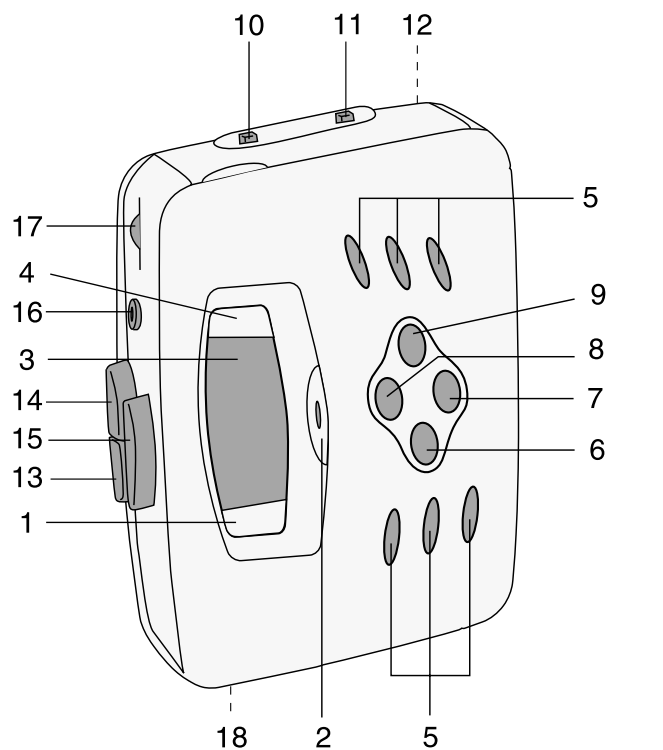

- | | |
|----------------------------------|--|
| 1. TUNING DOWN BUTTON | 11. RADIO / TAPE (RADIO OFF) FUNCTION SWITCH |
| 2. ALARM OFF BUTTON | 12. BATTERY COMPARTMENT (REAR) |
| 3. DISPLAY WINDOW | 13. TAPE STOP BUTTON |
| 4. TUNING UP BUTTON | 14. TAPE FAST FORWARD BUTTON |
| 5. PRESET MEMORY BUTTONS | 15. TAPE PLAY BUTTON |
| 6. MEMORY UP BUTTON | 16. HEADPHONE JACK |
| 7. MEMORY STORE/CLOCK SET BUTTON | 17. VOLUME CONTROL |
| 8. DUAL TIME/BAND BUTTON | 18. DC JACK |
| 9. MEMORY DOWN BUTTON | |
| 10. BASS BOOST SWITCH | |

Гарантийный талон Vitek®

Сведения о покупке

Модель: _____

Серийный №: RCP 375000000 _____

Дата покупки: _____

Сведения о продавце

Название и адрес продающей организации

Телефон: _____

Подтверждаю получение исправного изделия, с условиями гарантии ознакомлен



Подпись покупателя _____

Внимание!
Гарантийный талон действителен только при наличии печати продающей организации

Vitek®

Купон №3

Модель: _____ Серийный №: RCP 375000000

Дата поступления в ремонт: _____

Дата выполнения ремонта: _____

Вид ремонта: _____



М.П.

Vitek®

Купон №2

Модель: _____ Серийный №: RCP 375000000

Дата поступления в ремонт: _____

Дата выполнения ремонта: _____

Вид ремонта: _____



М.П.

Vitek®

Купон №1

Модель: _____ Серийный №: RCP 375000000

Дата поступления в ремонт: _____

Дата выполнения ремонта: _____

Вид ремонта: _____



М.П.

Список сервисных центров

№ п.п.	Город	Наименование сервисного центра	Адрес	Телефон
1.	Москва	Сониго-сервис, ЗАО	Подсосенский пер., 12, стр.1 (м. Курская)	(095) 917-03-16
		Сониго-сервис, ЗАО	Хохловский пер., 11/1 (м. Китай-город)	(095) 917-34-24
		Сониго-сервис, ЗАО	Колокольников пер., 9/10, стр.5 (м. Сухаревская)	(095) 208-56-48
2.	Челябинск	Импорт-сервис, ООО	ул. Энтузиастов, 16	(3512) 34-04-95
3.	Красноярск	ИСТОК, СЦ ДОН ТВ	ул. Ленина, 28 ул. Кольцевая, 12	(3912) 65-32-18 (3912) 36-67-09
4.	Воронеж	Орбита-Сервис, ООО	ул. Донбасская, д. 1	(0732) 77-66-25
5.	Волгоград	Радиотехника, ООО	ул. Штеменко, 33	(8442) 72-85-58 72-71-27
6.	Рязань	Сервисный центр, ООО	Куйбышевское шоссе, 21	(0912) 44-63-17
7.	Смоленск	Гарант, СЦ	ул. Фрунзе, д. 22	(0812) 61-88-00
8.	Братск	Лексика Электроникс	ул. Пионерская, 23/40	(8152) 45-50-31
9.	Ростов-на-Дону	Софт Сервис, СЦ	пер. Островского, 124	(8632) 39-93-29
10.	Иркутск	ТД Эверест, ООО	15 Советский пер., 4а	(3952) 45-19-11
11.	Томск	Денди-Сервис, ООО Академия Сервис, ООО	ул. Учебная, 26 пр. Академический, д. 1	(3822) 42-42-66 (3822) 25-85-80
12.	Саратов	АИСТ-96	ул. Соколова, 320 А	(8452) 51-41-99
13.	Киров	ЭКРАН СЕРВИС ООО	ул. Воровского, 43	(8332) 37-20-78 62-79-66
14.	С.-Петербург	КУРСОР ООО	Загребский б-р, 33/1	(812) 108-20-26 108-20-19
15.	Самара	Сервис Центр ООО	ул. Мичурина, 15, секция 1/2	(8462) 34-94-63 34-29-79
16.	Екатеринбург	ЧП Шевелин Д.В. ШЕЛ-СЕРВИС	ул. Радищева, 55 ул. Восточная, 44	(3432) 23-10-20 (3432) 70-62-63
17.	Астрахань	ООО СФ ЭЛКОМ	ул.Красная, 12/2	(8512) 39-08-53
18.	Орск	ООО Астра	пр-т Ленина, 77	(35372) 1-45-99
19.	Владимир	ООО Электрон-Сервис	ул. Ново-Ямская, 73	(0922) 24-08-19
20.	Чебоксары	ЧП Лаптенкова С.О.	пр. Тракторостроителей, 24	(Дмитрий Вершинин)
21.	Мурманск	СРС-Мурманск	ул. Софьи Перовской, 37	(8152) 45-50-31
22.	Тамбов	ООО БВС-2000	ул. Ангельса, д. 5 (магазин Юбилейный)	(0752) 75-17-18
23.	Кострома	ЗАО АКСОН-сервис	ул. Сутырина, д. 5	(0942) 22-36-28
24.	Тверь	ТСН плюс	пр-т 50-летия Октября, 36	(0822) 42-82-95
25.	Курган	ТП-сервис	ул. Красина, 41	(35222) 5-51-85
26.	Рыбинск	САМСОН	ул.Стоялая, 19	(0855) 20-14-04
27.	Калининград	Вестер-Сервис	ул. Горького, 50	(0112) 27-20-54
28.	Оренбург	КОМИНКОМ	ул. Брестская, 7	(3532) 62-77-01
29.	Сыктывкар	СД-СЕРВИС	ул. Морозова, 169	(8212) 27-14-71
30.	Н. Новгород	Электроника (ЧП Кузнецов)	ул. Алексеевская, 9	(8312) 19-41-08/10
31.	Казань	ТЕХНИКА	ул. Вишневого, 14	(8432) 38-31-37/07
32.	Таганрог	КРИСТИ	ул. Фрунзе, 45	(8634) 46-47-54
33.	Ижевск	Радиокомплект	ул. 9-я Подлесская, 25	(3412) 59-28-05
34.	Барнаул	Vitek - сервис	ул. Попова, 68	(3852) 35-37-50 35-37-51
35.	Новосибирск	ООО "Техмастер"	ул. Большевитская, 131	(3832) 12-54-00
36.	Омск	Космос	Космический пр-т, 97А, к.4	(3919) 53-98-41

Получить информацию о других сервисных центрах Вы можете у продавца или по адресу в Интернет: www.vitek-aus.ru

ENGLISH

DISPLAY WINDOW

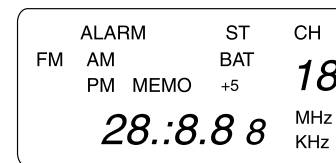

BATTERY INSTALLATION

Open the battery compartment located on the unit, and insert two size AA batteries observing the battery polarity indicated on the set. Wrong polarity may damage the unit. We recommend Alkaline batteries for longer life. **NOTE:** weak or dead batteries may swell and leak. To avoid damaging the unit. Remove batteries when the unit is not to be used for a long period of time, or when the batteries become exhausted.

- Do not mix old and new batteries.
- Do not mix alkaline, standard (carbon-zinc) or rechargeable (nickel-cadmium) batteries.

NOTE: Once the batteries are low, the symbol "BAT" will be shown on the LCD and flash.

NOTE: After you change the batteries, the preset stations will be lost and you will have to reprogram the memory.

EXTERNAL AC ADAPTER

This unit can be powered by an AC outlet.

Be careful to use an AC adaptor, which is correctly matched to your unit. Your cassette radio requires a DC input of 3V (300mA or more) with a polarity. This AC adaptor can be purchased separately.

RADIO OPERATION

NORMAL TUNING

1. Insert the headphone plug into the Headphone jack. Unbunch the headphone wire because this is also your FM Antenna.
2. Slide the Function switch the Radio position.
3. Select the desired band by pressing the band button.
4. Tune a station by pressing the Tuning UP or DOWN button.
5. If the stereo broadcasting station is receiving at FM band, The symbol "ST" will be shown on the LCD..
6. Adjust the Volume Control.
7. To turn off the radio, set the Function switch to TAPE position.

MEMORY TUNING

UP TO 10 AM STATIONS AND 10 FM STATIONS CAN BE STORED IN MEMORY.

ENGLISH

1. Tune to a desired station as described in Normal Tuning.
2. Press the Memory / Clock Set button, "MEMO" flashes.
3. While the Memory Number indicator is blinking, Press one of the preset buttons (M1 to M5 and +5) to store a station in preset 1 to 10(e.g. pre-set 8 : press "+5" and then "M3" buttons), then press Memory / Clock set button to confirm.

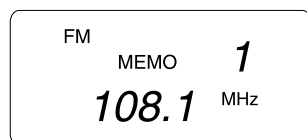

NOTE: Buttons M1 to M5 and +5 can store 2 different stations in the same button.

TO RECEIVE PRESET MEMORY STATIONS (AFTER YOU PROGRAMMED THEM)

1. Set the Function switch to the RADIO position.
2. Set Band button to the band you want.
3. Press Memory Up/Down button to select station stored. And you will receive the station you stored into the Memory button.

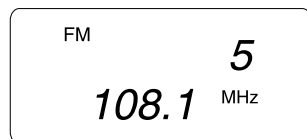

NOTE: When you are in the fringe area of a particular FM station, the stereo program from that station may be noisy. To reduce the noise interference, stretch the headphone cord. When tuning an AM station, turn the unit slowly for best reception.

TO PLAY A PRE-RECORDED CASSETTE TAPE

1. Open the cassette door.
2. Insert a pre-recorded tape into the slots on the door with the open surface facing up. Full spool of tape on the right side.
3. Close the cassette door.
4. Set the Function switch to TAPE position.
5. Press the Play button.
6. Plug in the headphones into Headphone jack.
7. Turn the Volume Control to the desired level.
8. Set Bass Boost switch to ON if an emphasized bass level is desired.
9. The tape will play till the end and the set will shut itself off. To hear the

РУССКИЙ

УСЛОВИЯ ГАРАНТИЙНОГО ОБСЛУЖИВАНИЯ

Уважаемый покупатель!

Фирма VITEK выражает благодарность за Ваш выбор и гарантирует высокое качество и безупречное функционирование приобретенного Вами изделия при соблюдении правил его эксплуатации.

Срок гарантии на все изделия - 12 месяцев со дня покупки. Данным гарантийным талоном VITEK подтверждает исправность данного изделия и берет на себя обязательство по бесплатному устранению всех неисправностей, возникших по вине производителя.

Гарантийный ремонт может быть произведен в авторизованном сервис-центре на территории России.

Условия гарантии:

1. Настоящая гарантия имеет силу при соблюдении следующих условий:
 - правильное и четкое заполнение гарантийного талона с указанием наименования модели, ее серийного номера, даты продажи и печати фирмы-продавца в гарантийном талоне и отрывных купонах;
 - наличие оригинала квитанции (чека), содержащего дату покупки.
2. VITEK оставляет за собой право на отказ в гарантийном обслуживании в случае непредоставления вышеуказанных документов, или если информация в них будет неполной, неразборчивой, противоречивой.
3. Гарантия не включает в себя периодическое обслуживание, установку, настройку изделия на дому у владельца, чистку аудио-видео головок.
4. Не подлежат гарантийному ремонту изделия с дефектами, возникшими вследствие:
 - механических повреждений;
 - несоблюдения условий эксплуатации или ошибочных действий владельца;
 - неправильной установки, транспортировки;
 - стихийных бедствий, а также других причин, находящихся вне контроля продавца и изготовителя;
 - попадания внутрь изделия посторонних предметов, жидкостей, насекомых;
 - ремонта или внесения конструктивных изменений неуполномоченными лицами;
 - использования аппаратуры в профессиональных целях;
 - при выходе из строя деталей, обладающих ограниченным сроком службы.
5. Настоящая гарантия не ущемляет законных прав потребителя, предоставленных ему действующим законодательством.

РУССКИЙ

5. В установленное время прозвучит звуковой сигнал.
6. Для отмены функции "ALARM" нажмите кнопку "ALARM off" (2) еще раз.

Примечание: сигнал прозвучит только при выборе режима текущего времени варианта 1.

ЗАЖИМ ДЛЯ КРЕПЛЕНИЯ НА ПОЯСЕ

- Чтобы снять зажим, нажмите на кнопку зажима для крепления на поясе, а затем вытащите его.
- Чтобы заново вставить зажим, нажмите на кнопку зажима для крепления на поясе, а затем вставьте его обратно на место.

ЧИСТКА КОРПУСА

- Протирайте корпус плеера слегка влажной тканью.
- Не используйте для чистки растворители, бензин, абразивные средства.
- Не допускайте попадания жидкости вовнутрь прибора.

СПЕЦИФИКАЦИЯ

Частотные диапазоны	FM 87,5 - 108 МГц; AM 522 - 1620 КГц;
Частота	125-6,3 КГц;
Наушники	32Ом;
<i>Питание:</i>	
Батарейки	DC 3В (UM- 3, AA) x 2;
Адаптер	AC 3В 300мА
Аксессуары	Стерео наушники

СРОК СЛУЖБЫ ПЛЕЕРА НЕ МЕНЕЕ 3-Х ЛЕТ

ENGLISH

other side, remove the tape, flip it to the other side, re-insert and press PLAY.

10. Press the stop button to stop playing the tape.

POWER

To turn radio on, slide Radio/Tape switch to radio position, to shut off radio, slide switch to TAPE position. To turn tape on, slide switch to TAPE (radio off) position & press play. When the tape reaches the end & Play button pops up, the power is off.

BASS BOOST SWITCH

Sliding this switch to ON gives you more bass (low frequency) sounds in radio or tape.

TO SET CLOCK TIME

This set has dual time, you may set two different times.

To set time 1 :

Time 1 is the located standard time.

1. Slide the Function switch to the Tape position, it will show the time state on the LCD display. And Press the Dual Time/Band button to select time 1.
2. Press down Memory / Clock Set buttons, the time on the LCD display will flash.
Press the Tuning-Up button to adjust the hour and press the Tuning-Down button to adjust the minute until the desired time is reached (Flashing will stop itself and clock start operating).

To set time 2 :

Time 2 is the time of time zone difference. If you want to get another time zone's time you can set the time 2. The time is different between time 2 and time 1 by using one hour as the minimum calculating unit, but the minute of time 1 is the same as the minute of time 2.

The set of time 2 is the same as the set of time 1.

TO SET ALARM TIME

1. Press down the Alarm Off button, it will show "ALARM" and the time will flash on the LCD display when the Function switch is on the Tape position.
2. Press the Tuning-Up button to adjust the hour and press the Tuning-Down button to adjust the minute until the desired time is reached (Flashing will stop itself and alarm function is turned on).
3. Press the Alarm Off button or the any button on the panel to cancel the alarm sound and the wording of "ALARM" on the LCD display will be cancelled when the alarm is waking you.

NOTE: If you want to cancel the preset alarm time, press the Alarm off button once, while the alarm time is flashing, press the Alarm off button again and "ALARM" will disappear on the LCD display.

ENGLISH

NOTE: What you have set the alarm time only alarm you according to the time of Time 1.

ANTENNA

The AM band has a built-in ferrite rod antenna. The FM Antenna is built-in to headphone wire so be sure to extend the headphone wire for best reception. You may find that you can improve AM reception by rotation the set or bringing it closer to a window.

CASSETTE TAPE OPERATION TIPS

1. To obtain good reproduction, the head should be cleaned after every 30 hours of use. It is also recommended that the tape be kept away from excessive heat or cold.
2. If there is slack in the tape, remove it before inserting the tape. To do so, insert a pencil into the hub and rotate clockwise as shown.



3. Keep the tape head clean since a dirty tape head can cause distorted sound or improper tape speed. Depress the button and use a small cotton swab with tape head cleaner or alcohol to clean the tape head, capstan and pinch roller as shown in CARE AND MAINTENANCE.

NOTE: If the play button pops up and you can't get tape to play - reverse the tape and insert into door again (the tape may be at the end). Remember the full spool of the tape must on the right side.

FAST FORWARD

Press Fast Forward to advance the tape. Release the button by pressing Stop.

THE BELT CLIP OPERATION**• TO REMOVE THE CLIP**

Push the Belt Clip Tab upward from the click position, then slide it out downward.

• TO REPLACE THE CLIP

Slide the Belt Clip into track and push in till you hear click sound.

CARE AND MAINTENANCE

1. Clean your unit with a damp (never wet) cloth. Solvents or detergents should never be used.

РУССКИЙ

- "TAPE". Для воспроизведения нажмите на клавишу "PLAY ▶" (15), отрегулируйте нужный уровень громкости (17).
4. Чтобы перемотать ленту вперед, нажмите на клавишу "FAST FORWARD ▶▶" (14).
 5. Чтобы остановить перемотку, нажмите на клавишу "STOP ■" (13).

**УСИЛЕНИЕ НИЗКИХ ЧАСТОТ**

Установите переключатель BBS (10) в положение ON, чтобы усилить звучание низких частот. Для отключения низких частот установите переключатель в положение OFF.

УСТАНОВКА ТЕКУЩЕГО ВРЕМЕНИ

Вы можете установить два варианта текущего времени для различных часовых поясов.

Вариант 1:

1. Установите функциональный переключатель (11) в положение "TAPE", при этом на дисплее появятся цифры для установки текущего времени.
2. Нажмите кнопку "DUAL TIME" (8), при этом на дисплее появится цифра "1".
3. Нажмите кнопку MEMORY STORE/CLOCK SET (7), при этом цифры на дисплее замигают.
4. Для установки часов нажимайте кнопку TUNING UP (4) до тех пор, пока на дисплее не появится нужная цифра.
5. Для установки минут нажимайте кнопку TUNING DOWN (1) до тех пор, пока на дисплее не появятся нужные цифры. Цифры на дисплее перестанут мигать автоматически.

Вариант 2:

Если Вы желаете установить время для другого часового пояса, тогда:
Нажмите кнопку "DUAL TIME" (8), при этом на дисплее появится цифра "2". Далее установите текущее время так же, как описано в разделе "Вариант 1".

УСТАНОВКА ЗВУКОВОГО СИГНАЛА

1. Установите функциональный переключатель (11) в положение "TAPE".
2. Нажмите кнопку "ALARM off" (2), при этом информация на дисплее начнет мигать.
3. Для установки часов воспользуйтесь кнопкой TUNING UP (4).
4. Для установки минут воспользуйтесь кнопкой TUNING DOWN (1).

РУССКИЙ

шести кнопок программирования радиостанций (5) и выбранная вами радиостанция будет запрограммирована.

Пример: если Вы хотите запрограммировать радиостанцию под номером 8, сначала нажмите кнопку "+5", а затем "M3".

4. Для подтверждения номера запрограммированной радиостанции, нажмите кнопку MEMORY STORE/CLOCK SET BUTTON (7).

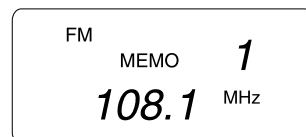

Обращаем Ваше внимание на то, что шаги 1 - 4 должны быть сделаны достаточно быстро. Каждая из шести кнопок (5) способна запомнить до двух радиостанций. Одну - для FM, другую - для AM.

ВОСПРОИЗВЕДЕНИЕ ЗАПРОГРАММИРОВАННЫХ РАДИОСТАНЦИЙ

1. Установите функциональный переключатель (11) в положение RADIO.
2. Выберите нужный диапазон переключателем диапазонов FM /AM (8).
3. Для воспроизведения желаемой запрограммированной радиостанции воспользуйтесь кнопками "M1-M5, +5" (5).

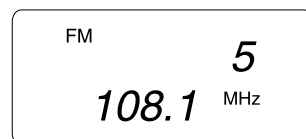

Примечание: для уменьшения шума при приеме FM диапазона, потяните за шнур наушников, при приеме AM диапазона - медленно поворачивайте корпус плеера.

ВОСПРОИЗВЕДЕНИЕ КАССЕТЫ

1. Подключите наушники (3.5 мм) в гнездо PHONES (16).
2. Вставьте кассету с записью на дверцу плеера лентопотяжным механизмом вверх, предварительно проверив, туго ли натянута кассетная лента. Если нет, то необходимо ее натянуть и только потом вставлять, иначе кассета может испортиться. Закройте крышку.
3. Установите функциональный переключатель (11) в положение

ENGLISH

2. Avoid leaving you unit in direct sunlight, in hot. Humid, or dusty place.
3. Keep your unit away from heating appliances and sources of electrical noise such as fluorescent lamps or motors.

Read this important information before using your headset.

CAUTION: Listening at high power for a long moment could damage users' ears.

- If you experience ringing in your ears, reduce the volume or shut off your unit.
- Do not use while driving a motorized vehicle. It is dangerous and illegal in some states.

IN CASE OF DIFFICULTY

If your unit is not operating properly, check the following position listed below.

1. Tape fails to move. Set the Function switch to TAPE from RADIO and try another tape, also check batteries.
2. Tape sound fades or is unsteady. Clean the head, pinch roller and capstan or replace batteries or try another tape.
3. Poor radio reception. Straighten the headphone cord. Or bring set near a window (some steel walls block radio waves).

SPECIFICATION

Tape function:	Play/Fast Forward/Stop
Speed deviation:	+3% -2%
Frequency response:	125Hz - 6300Hz
Output power (Max):	Approx:25mw/ch
Power source:	Battery DC 3V: (UM-3, AA) X 2 AC adapter 3V 300mA
Tuning range:	AM: 522 - 1620 KHz FM: 87.5 - 108 MHz

CAUTION

- To avoid electric shock, this unit must not be exposed to dripping water or water splash.
- The ventilation should not be impeded by covering the ventilation openings with items, such as newspapers, table-cloths, curtains, etc.
- No naked flame sources, such as lighted candles, should be placed on the apparatus.
- The use of apparatus in tropical and/or moderate climates.
- Before scrapping the appliance, remove the batteries and place them in the appropriate battery collection container.

SERVICE LIFE OF THE STEREO RADIO CASSETTE PLAYER NOT LESS THAN 3 YEARS

РУССКИЙ

РУССКИЙ

РАСПОЛОЖЕНИЕ ЭЛЕМЕНТОВ УПРАВЛЕНИЯ

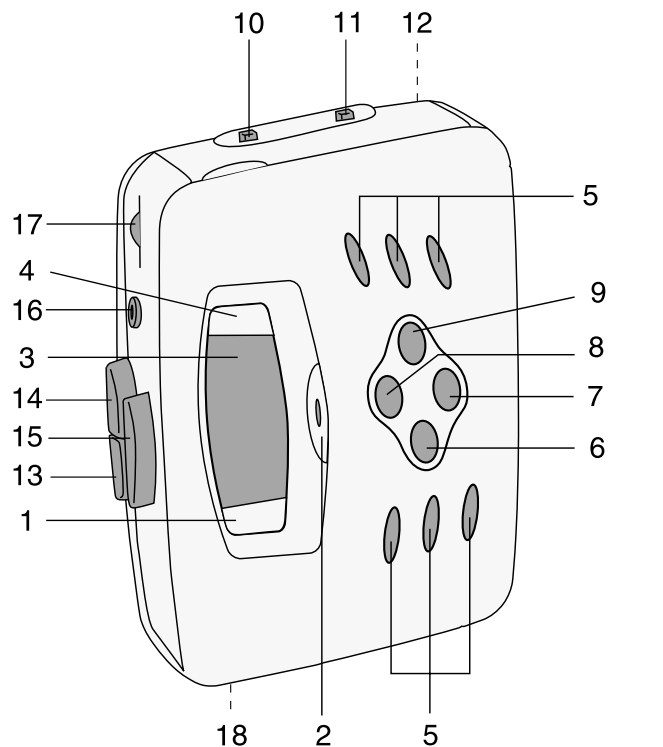

- | | |
|--|---|
| 1. Кнопка настройки радиостанций (▼) | 9. Кнопка поиска запрограммированной радиостанции (▼) |
| 2. Кнопка установки звукового сигнала | 10. Переключатель низких частот |
| 3. Дисплей | 11. Функциональный переключатель |
| 4. Кнопка настройки радиостанций (▲) | 12. Отсек для батареек |
| 5. Кнопки вызова запрограммированных радиостанций | 13. Кнопка "Стоп" (■) |
| 6. Кнопка поиска запрограммированной радиостанции (▲) | 14. Кнопка ускоренной перемотки вперед (▶▶) |
| 7. Кнопка программирования радиостанций / установки текущего времени | 15. Кнопка "Воспроизведение" (▶) |
| 8. Кнопка выбора режима времени / переключатель частотных диапазонов | 16. Гнездо для подключения наушников |
| | 17. Регулятор громкости |
| | 18. Гнездо для подключения адаптера |

8

ПИТАНИЕ ОТ БАТАРЕЕК

- Откройте отсек для батареек (12), вставьте 2 батарейки размера "AA", соблюдая полярность.
- Если плеер долгое время не используется, извлеките батарейки.
- Не используйте старые и новые батарейки вместе.

Помните:

Следует заменить батарейки на новые или на адаптер в случае:

- Искажения звучания.
- В случае появления на дисплее символа "BAT".
- После замены батареек, запрограммированные радиостанции будут потеряны.

ПИТАНИЕ ОТ СЕТИ

- Подключите адаптер 3В (300 мА) в гнездо (18) на боковой панели плеера и включите его в розетку (адаптер не прилагается).

Предостережение:

- При эксплуатации плеера используйте либо адаптер, либо батарейки.
- При длительном неиспользовании аппарата отключите его из сети полностью, а также извлеките батарейки из отсека.
- Рекомендуется использование стерео наушников.

РАДИОПРИЕМНИК

1. Подключите наушники (3.5 мм) в гнездо PHONES (16).
2. Установите функциональный переключатель (11) в положение RADIO.
3. Выберите нужный диапазон переключателем диапазонов FM /AM (8).
4. Отрегулируйте нужный уровень громкости поворотом регулятора (17).
5. Найдите нужную передающую станцию, с помощью кнопок настройки радиостанций ▼/▲ (1,4).
6. Символ "ST" на дисплее (3) при прослушивании FM диапазона, означает, что Вы принимаете стерео прием.
7. Чтобы отключить радио, установите функциональный переключатель (11) в положение "TAPE".

ПРОГРАММИРОВАНИЕ РАДИОСТАНЦИЙ

Вы можете запрограммировать до 10 радиостанций на частотах FM и AM.

1. Найдите станцию, которую Вы желаете запрограммировать, с помощью кнопок настройки ▼/▲ (1,4).
2. Нажмите кнопку MEMORY STORE/CLOCK SET (7), при этом на дисплее замигает индикатор "MEMO".
3. Пока на дисплее мигает индикатор "MEMO", нажмите одну из

9