

**ЭТО ИЗДЕЛИЕ ИЗГОТОВЛЕНО КОМПАНИЕЙ:**



**ELECTRONICS**



Подлежит использованию по назначению  
в нормальных условиях  
Рекомендуемый период : 7 лет

АН68-01660P  
REV:01

**ЦИФРОВАЯ СИСТЕМА  
ДОМАШНЕГО КИНОТЕАТРА  
НТ-Р10/ТР12**

**Инструкция для пользователя**

# Указания по технике безопасности

## ЛАЗЕРНОЕ ИЗДЕЛИЕ КЛАССА 1

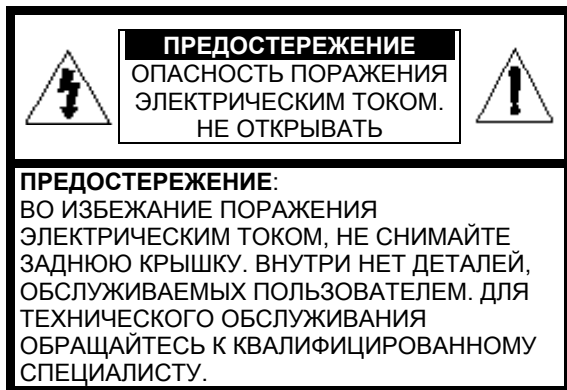

### ЛАЗЕРНОЕ ИЗДЕЛИЕ КЛАССА 1

Этот проигрыватель компакт-дисков классифицируется как ЛАЗЕРНОЕ ИЗДЕЛИЕ КЛАССА 1.

Использование органов регулировки или выполнение процедур, не описанных в данной Инструкции, может привести к опасному облучению лазером.

**ВНИМАНИЕ - НЕВИДИМОЕ ЛАЗЕРНОЕ ИЗЛУЧЕНИЕ. ПРИ СНЯТИИ КОЖУХА И ОТКЛЮЧЕНИИ БЛОКИРОВОЧНЫХ КОНТАКТОВ ИЗБЕГАЙТЕ ПОПАДАНИЯ ПОД ЛУЧ ЛАЗЕРА.**



Этот символ указывает, что внутри данного изделия имеются детали, находящиеся под опасным напряжением, которое может привести к поражению электрическим током.



Этот символ указывает, что в документации на изделие имеется важная инструкция по его использованию или обслуживанию.

**ПРЕДУПРЕЖДЕНИЕ:** Во избежание пожара или поражения электрическим током не допускайте попадания данного изделия под дождь или в условия высокой влажности.

**ВНИМАНИЕ:** ВО ИЗБЕЖАНИЕ ПОРАЖЕНИЯ ЭЛЕКТРИЧЕСКИМ ТОКОМ, ПОЛНОСТЬЮ ВСТАВЛЯЙТЕ ВИЛКУ В РОЗЕТКУ ТАК, ЧТОБЫ ШИРОКАЯ ПЛАСТИНА ВИЛКИ СОВПАЛА С ШИРОКИМ ОТВЕРСТИЕМ РОЗЕТКИ.

Если у вас есть предложения или вопросы по продуктам Samsung, связывайтесь с информационным центром Samsung.

117545 Россия, Москва, ул. Дорожная, д.3, корп. 6  
8-800-200-0400  
[www.samsung.ru](http://www.samsung.ru)



АЯ46

“Настоящий продукт маркирован знаком соответствия на основании сертификата соответствия, выданного органом по сертификации-Ростест-Москва”

## Меры предосторожности

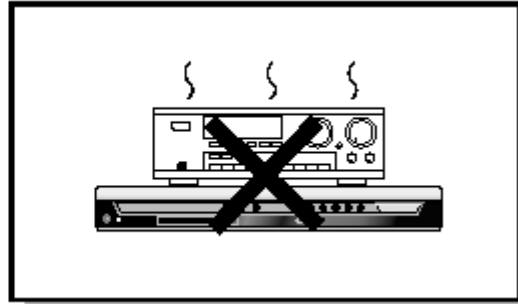
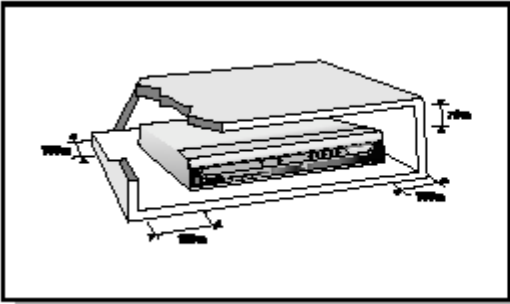

Убедитесь в том, что напряжение сети переменного тока в вашем доме соответствует напряжению питания системы, указанному на паспортной табличке, расположенной на ее задней стенке. Установите систему горизонтально на подходящую поверхность (мебель), оставив вокруг нее достаточно места для вентиляции (7-10 см). Убедитесь в том, что не загорожены вентиляционные отверстия. Не устанавливайте на верхнюю крышку системы другие устройства и иные тяжелые предметы. Не устанавливайте систему на усилитель или другое оборудование, которое может нагреваться. Прежде чем передвигать систему, убедитесь в том, что в лоток для дисков не загружен диск. Эта система предназначена для продолжительной работы. Если вы выключите DVD-проигрыватель, переведя его в режим готовности, вы не отключите тем самым питание системы. Чтобы полностью отключить питание системы, необходимо отсоединить вилку ее сетевого шнура от сетевой розетки, особенно если вы не собираетесь пользоваться системой в течение длительного времени.

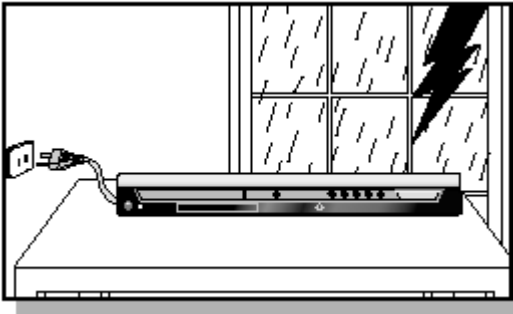

Во время грозы отсоедините сетевой шнур от розетки. Скачки сетевого напряжения, вызванные молнией, могут повредить изделие.

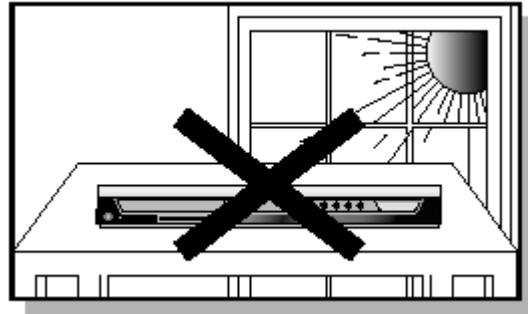

Избегайте воздействия на систему прямого солнечного света и других источников тепла. Это может привести к перегреву системы и нарушению ее нормальной работы.

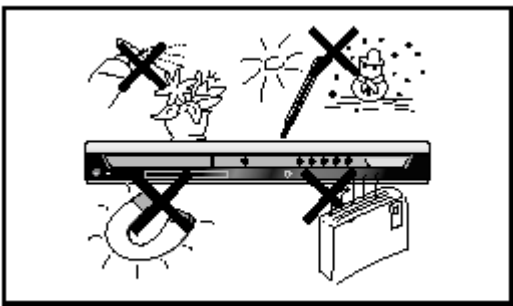

Предохраняйте систему от влаги (не ставьте на нее сосуды с водой, например, вазы), держите ее подальше от источников тепла (например, камина) и от оборудования, создающего сильные магнитные или электрические поля (например, громкоговорителей). Если система неисправна, отсоедините сетевой шнур от розетки сети переменного тока. Ваша система не предназначена для коммерческого использования. Используйте ее только в домашних условиях.

Если ваша система или диски подверглись воздействию низких температур, на них может произойти конденсация влаги.

При перевозке в зимнее время подождите примерно 2 часа до тех пор, пока они не прогреются до комнатной температуры.

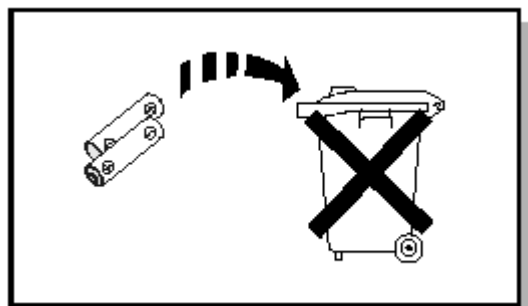

Используемые в этом изделии батареи содержат вещества, вредные для окружающей среды. Не выбрасывайте батареи вместе с обычным бытовым мусором.

## Особенности системы

### ● **Поддержка различных форматов дисков и AM/FM тюнер**

HT-P10/HT-TP12 сочетает в одной системе проигрыватель, поддерживающий воспроизведение дисков большинства форматов, включая диски DVD, VCD, компакт-диски, MP3-CD, CD-R/RW и DVD-R/RW и высококачественный AM/FM тюнер.

### ● **Система Dolby Pro Logic II**

Система Dolby Pro Logic II – это новая технология декодирования многоканального аудио сигнала, имеющая ряд преимуществ по сравнению с системой Dolby Pro Logic.

### ● **Поддержка формата DTS (Digital Theater System)**

DTS – это формат сжатия звука, разработанный компанией Digital Theater Systems Inc. Он позволяет получить полноценный 5.1 канальный звук.

### ● **Хранитель экрана телевизора**

Спустя 3 минуты после выключения воспроизведения, система HT-P10/HT-TP12 начинает автоматически поочередно увеличивать и уменьшать яркость телевизионного экрана.

Спустя 20 минут после включения режима хранителя экрана, система HT-P10/HT-TP12 автоматически переходит в режим энергосбережения.

### ● **Режим энергосбережения**

Спустя 20 минут после выключения воспроизведения система HT-P10/HT-TP12 автоматически выключается.

### ● **Настройка фонового рисунка для телеэкрана**

Во время просмотра файлов JPEG, диска DVD или Video CD вы можете выбрать понравившееся изображение и сохранить его в качестве фонового рисунка.

# Содержание

## ПОДГОТОВКА К РАБОТЕ

|   |   |
|---|---|
| Предупреждения по технике безопасности..... | 1 |
| Меры предосторожности .....                 | 2 |
| Особенности системы.....                    | 3 |
| О дисках.....                               | 5 |
| Описание системы .....                      | 7 |

## СОЕДИНЕНИЯ

|  |    |
|--|----|
| Подсоединение громкоговорителей акустической системы ..... | 11 |
| Подключение выходов видеосигнала к телевизору .....        | 13 |
| Режим прогрессивной развертки .....                        | 14 |
| Соединение с внешним оборудованием .....                   | 15 |
| Подсоединение FM-антенны .....                             | 16 |

## ИСПОЛЬЗОВАНИЕ ПРОИГРЫВАТЕЛЯ

|   |    |
|---|----|
| Воспроизведение диска .....                               | 17 |
| Воспроизведение диска MP3-CD .....                        | 18 |
| Воспроизведение диска DivX .....                          | 19 |
| Воспроизведение файлов формата JPEG .....                 | 21 |
| Вывод на экран информации о диске .....                   | 22 |
| Ускоренное/Замедленное воспроизведение.....               | 23 |
| Пропуск эпизодов или дорожек диска .....                  | 23 |
| Повторное воспроизведение .....                           | 24 |
| Повтор фрагмента между точками А и В.....                 | 25 |
| Функция покадрового воспроизведения .....                 | 26 |
| Выбор желаемого ракурса изображения .....                 | 26 |
| Функция Zoom (Увеличение изображения) .....               | 27 |
| Функция EZ VIEW .....                                     | 27 |
| Выбор языка звукового сопровождения/ языка субтитров..... | 28 |
| Прямой переход к эпизоду или дорожке диска .....          | 29 |
| Использование меню диска.....                             | 30 |
| Использование меню Title (Сюжет).....                     | 30 |

## НАСТРОЙКИ СИСТЕМЫ

|  |    |
|--|----|
| Установка языка .....  | 31 |
| Настройка формата экрана телевизора .....                                    | 33 |
| Установка уровня родительского контроля (возрастной категории зрителя) ..... | 35 |
| Установка пароля.....  | 36 |
| Установка фонового рисунка.....  | 37 |
| Настройка громкоговорителей акустической системы .....                       | 39 |
| Настройка громкоговорителей по тест сигналу .....                            | 40 |
| Установка времени задержки .....   | 41 |
| Настройка качества звучания.....   | 43 |
| Настройка DRC (компрессии динамического диапазона) .....                     | 45 |
| Настройка функции AV SYNC .....  | 46 |
| Режимы системы Dolby Pro Logic II.....                                       | 47 |
| Эффекты системы Dolby Pro Logic II .....                                     | 48 |
| DSP (Цифровой процессор звука) и Эквалайзер.....                             | 49 |
| Таймер "Сон" .....   | 50 |

## РАДИОПРИЕМНИК

|  |    |
|--|----|
| Прослушивание передач радиостанций.....        | 51 |
| Предварительная настройка на радиостанции..... | 52 |
| О вещании с использованием системы RDS .....   | 53 |
| О вещании с использованием системы RDS .....   | 54 |

## РАЗНОЕ

|  |    |
|--|----|
| Регулировка яркости дисплея .....              | 55 |
| Временное отключение звука.....                | 55 |
| Как хранить диски и обращаться с ними .....    | 56 |
| Прежде, чем обращаться в сервисный центр ..... | 57 |
| Список кодов языков .....                      | 59 |
| Технические характеристики.....                | 60 |

## О дисках



**DVD (Digital Versatile Disk - Цифровой многоцелевой диск)** обеспечивает звук и изображение фантастического качества, благодаря использованию технологии окружающего звука Dolby Digital и технологии сжатия изображения MPEG-2. Теперь вы можете ощущать воздействие реалистичных эффектов при просмотре кинофильмов или прослушивании музыки у себя дома, как если бы вы находились в кинотеатре или в концертном зале.



В DVD-проигрывателях и DVD-дисках используется региональное кодирование. Чтобы DVD-диск можно было воспроизвести, региональные коды диска и проигрывателя должны совпадать. Если региональные коды не совпадают, диск воспроизводиться не будет. Региональный код территориальной зоны, для которой предназначен этот проигрыватель, указан на задней панели проигрывателя. (Ваш проигрыватель будет воспроизводить только DVD-диски, на этикетке которых указан такой же региональный код).

### Поддерживаемые форматы дисков

| Тип диска    | Логотип | Тип записи    | Размер диска | Макс. время воспроизведения                                     |
|--------------|---------|---------------|--------------|---|
| DVD          |         | Аудио + Видео | 12 см        | Около 240 мин. (односторонний)<br>Около 480 мин. (двусторонний) |
|              |         |               | 8 см         | Около 80 мин. (односторонний)<br>Около 160 мин. (двусторонний)  |
| VIDEO-CD     |         | Аудио + Видео | 12 см        | 74 мин.   |
|              |         |               | 8 см         | 20 мин.   |
| КОМПАКТ-ДИСК |         | Аудио         | 12 см        | 74 мин.   |
|              |         |               | 8 см         | 20 мин.   |

### Не пользуйтесь дисками следующих типов!

- Этот проигрыватель не может воспроизводить диски форматов LD, CD-G, CD-I, CD-ROM и DVD-ROM. При попытке воспроизведения такого диска на экране телевизора появляется сообщение "WRONG DISC FORMAT" (Неверный формат диска).
- Этот проигрыватель может не воспроизводить DVD-диски, приобретенные за границей. При попытке воспроизведения такого диска на экране телевизора появляется сообщение "WRONG REGION CODE" (Неверный региональный код).

### Защита от копирования

- Многие DVD-диски защищены от копирования. Вследствие этого, необходимо напрямую соединить выход DVD-проигрывателя с телевизором, а не подключать проигрыватель к телевизору через видеомagneтофон. Если вы подсоединитесь к телевизору через видеомagneтофон, это приведет к искажению изображения, воспроизводящегося с защищенных от копирования DVD-дисков.
- В этом изделии использована технология защиты авторских прав, основанная на методах, защищенных несколькими патентами США и другими документами, подтверждающими право на интеллектуальную собственность, обладателями которых являются компания Macrovision Corporation и другие владельцы авторских прав. Разрешение на использование этой технологии защиты авторских прав должно быть получено у Macrovision Corporation и она предназначена только для применения в бытовой аппаратуре и другой аппаратуре для просмотра ограниченной аудиторией, если у Macrovision Corporation не получено разрешение на ее использование в других целях. Копирование технологии и разборка изделия запрещены.

## Формат записанных дисков

### Диски CD-R

- В зависимости от устройства, на котором записывался диск CD-R (устройство записи дисков или ПК) и характеристик самого диска, его воспроизведение может оказаться невозможным.
- Пользуйтесь дисками CD-R емкостью 650 Мбайт/ 74 мин.  
По возможности, избегайте использовать диски CD-R емкостью больше 700Мбайт/80 минут, поскольку их воспроизведение может оказаться невозможным.
- Воспроизведение некоторых дисков CD-RW (перезаписываемых) может оказаться невозможным.
- Диски типа CD-R могут воспроизводиться полностью только в случае, если они уже записаны окончательно и "закрыты". Если сессия записи была завершена, но сам диск был оставлен "открытым", такой диск может не воспроизводиться полностью.

### Диски CD-R с файлами MP3

- Эта система позволяет воспроизводить диски CD-R с файлами MP3, только если это диск формата ISO 9660 или Joliet.
- Имена файлов MP3 должны состоять не более, чем из 8 символов и не содержать символов пробела или специальных символов (./=+).
- Используйте диски, записанные с битрейтом не менее 128 Кбит/с.
- Эта система позволяет воспроизводить только файлы с расширением ".mp3" и ".MP3".
- Эта система позволяет воспроизводить многосессионные диски только с непрерывной записью. Если на многосессионном диске имеются пустые сектора, воспроизведение будет идти только до первого пустого сектора.
- Если диск не "закрыт", до начала его воспроизведения пройдет больше времени, к тому же, возможно, не все файлы на таком диске смогут быть воспроизведены.
- При воспроизведении файлов, записанных с переменным битрейтом (VBR), то есть и с высоким, и с низким битрейтом (например, 32 Кбит/с ~ 320 Кбит/с), звук может прерываться.
- Если на одном диске записано более 500 дорожек (файлов), система способна воспроизвести не более 500 дорожек.
- Если на одном диске имеется более 300 папок, система способна воспроизвести файлы не более, чем из 300 папок.

### Диски CD-R с файлами JPEG

- Эта система позволяет воспроизводить только файлы с расширением ".jpeg" и ".JPEG".
- Если диск не "закрыт", до начала его воспроизведения пройдет больше времени, к тому же, возможно, не все файлы на таком диске смогут быть воспроизведены.
- Эта система позволяет воспроизводить диски CD-R с файлами JPEG только если это диски формата ISO 9660 или Joliet.
- Имена файлов JPEG должны состоять не более, чем из 8 символов и не содержать символов пробела или специальных символов (./=+).
- Эта система позволяет воспроизводить многосессионные диски только с непрерывной записью. Если на многосессионном диске имеется пустые сектора, воспроизведение будет идти только до первого пустого сектора.
- На одном диске можно сохранить максимум 9999 изображений.
- При воспроизведении диска с изображениям формата Kodak/Fuji, из находящихся в папке файлов с изображениями будут воспроизводиться только файлы формата JPEG.
- При воспроизведении дисков иного формата, чем Kodak/Fuji, системе понадобится больше времени, чтобы начать воспроизведение, к тому же такие диски с изображениями могут не воспроизводиться вовсе.



# Описание системы

## – Передняя панель –

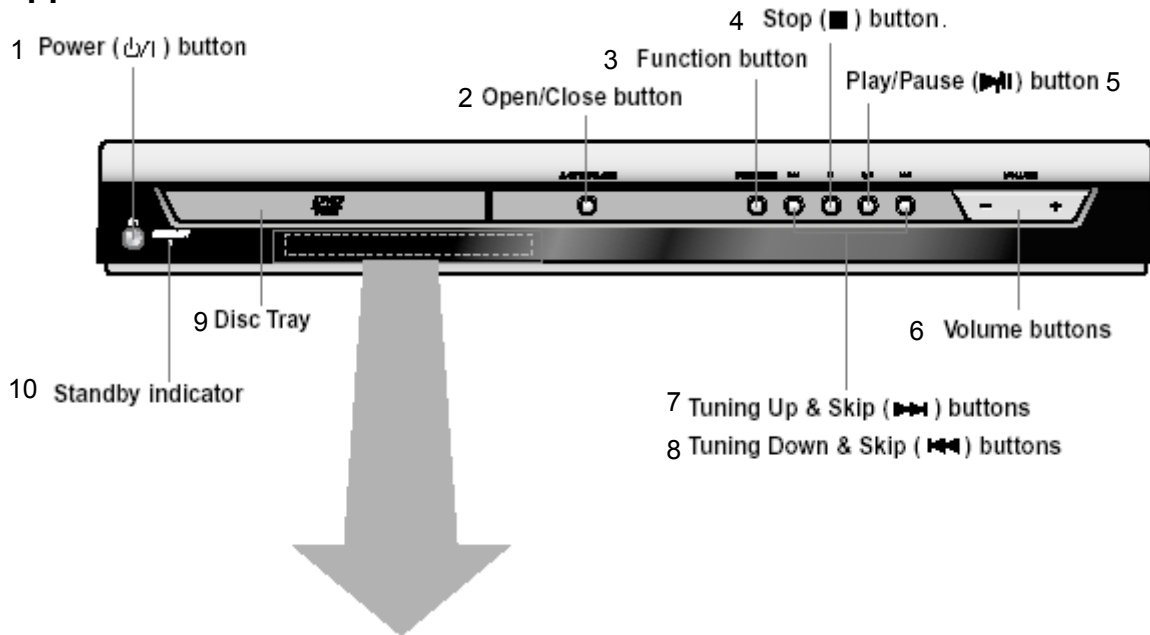

1-Кнопка "Питание" (⏻); 2-Кнопка "Открыть/Закрыть"; 3-Кнопка выбора функций; 4-Кнопка Стоп (■); 5- Кнопка Воспроизведение/Пауза (▶||); 6- Кнопки регулировки громкости; 7- Кнопка настройки вверх по диапазону и пропуска вперед (▶); 8- Кнопка настройки вниз по диапазону и пропуска назад (◀); 9- Лоток для диска; 10-Индикатор режима "Готовность"

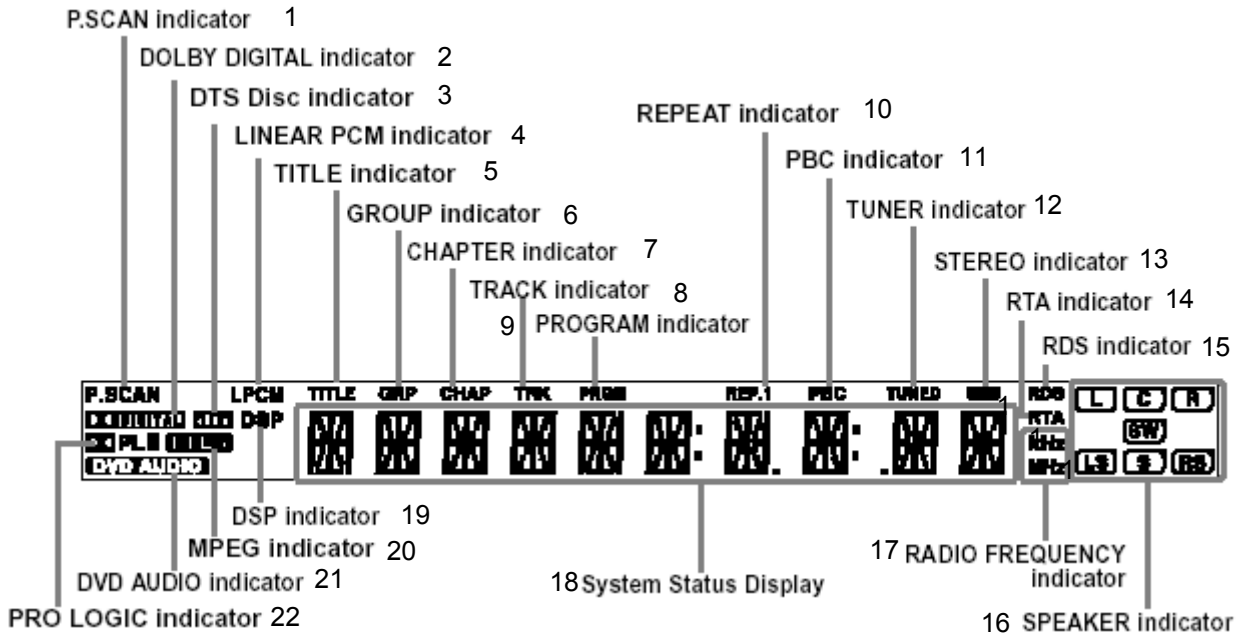

1- Индикатор прогрессивной развертки; 2- Индикатор системы DOLBY DIGITAL; 3- Индикатор диска DTS; 4- Индикатор линейной ИКМ; 5- Индикатор СЮЖЕТ; 6- Индикатор ГРУППА; 7- Индикатор ФРАГМЕНТ; 8-Индикатор ДОРОЖКА; 9- Индикатор ПРОГРАММА; 10- Индикатор режима ПОВТОРА; 11- Индикатор режима PBC; 12- Индикатор настройки ТЮНЕРА; 13- Индикатор режима СТЕРЕО; 14- Индикатор RTA; 15- Индикатор RDS; 16- Индикаторы громкоговорителей; 17- Индикатор единиц измерения частоты радиосигнала; 18- Дисплей состояния системы; 19- Индикатор DSP (Цифрового процессора звука); 20- Индикатор MPEG; 21- Индикатор диска DVD-AUDIO; 22- Индикатор системы PRO LOGIC

## – Задняя панель –

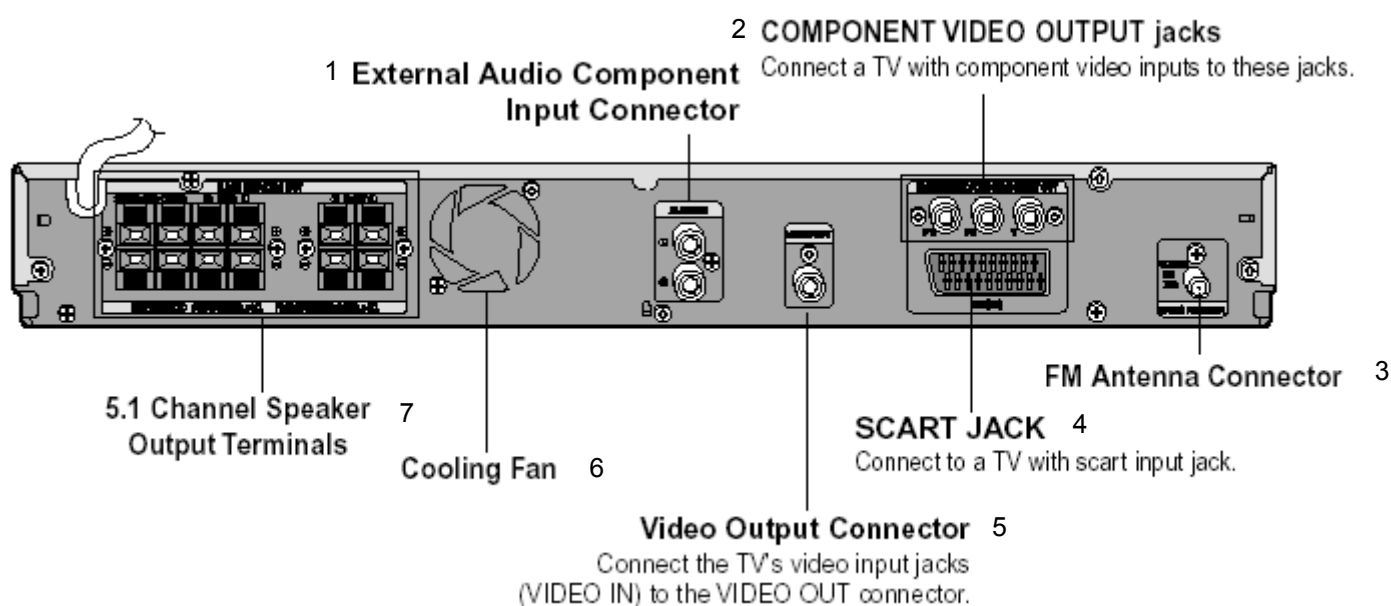

1- Входные гнезда для аудио сигнала от внешнего источника; 2- Разъемы выхода компонентного видеосигнала. Служат для подключения телевизора с входом компонентного видеосигнала; 3- Гнездо для подключения FM антенны; 4- РАЗЪЕМ СКАРТ. Соедините с телевизором, у которого имеется входной разъем СКАРТ; 5- Гнездо выхода видеосигнала. Соедините гнездо входа видеосигнала на телевизоре (VIDEO IN) с гнездом VIDEO OUT на системе; 6- Охлаждающий вентилятор; 7- Выходные клеммы для подсоединения громкоговорителей 5.1 канальной акустической системы

## – Принадлежности –

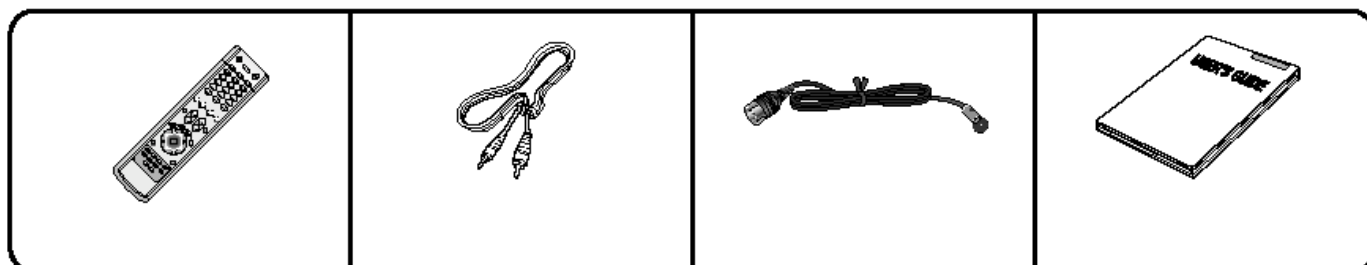

Пульт дистанционного управления

Кабель для видеосигнала

FM антенна

Инструкция для пользователя

# Описание системы

## – Пульт дистанционного управления –

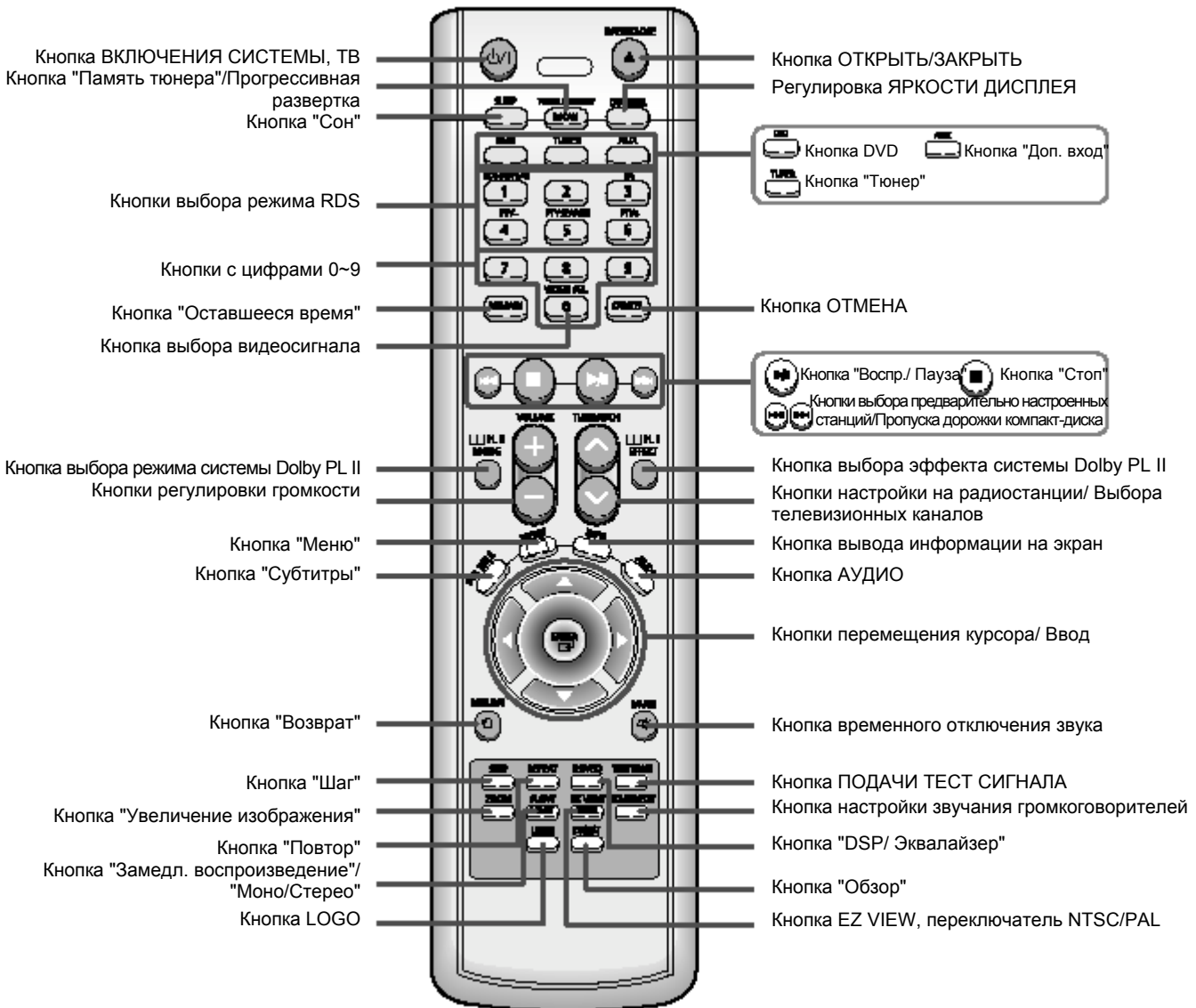

## Установка батарей в пульт дистанционного управления

**1** Откройте крышку отсека для батарей, расположенную на задней стороне пульта, нажав на нее и сдвинув в направлении, указанном стрелкой.

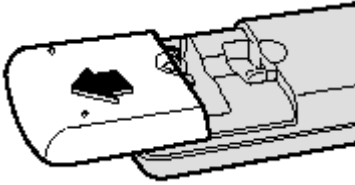

**2** Установите две батареи типа AAA с напряжением 1,5 В, обращая внимание на соблюдение правильной полярности (+ и -).

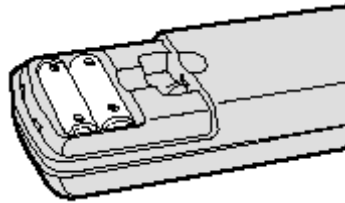

**3** Установите на место крышку отсека для батарей.

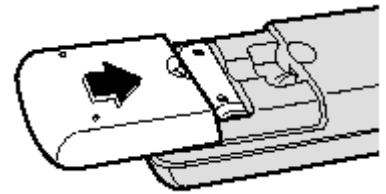

### Внимание

Во избежание утечки электролита из батарей или их повреждения, соблюдайте следующие рекомендации:

- Устанавливая батареи в пульт дистанционного управления, соблюдайте полярность: соединяйте (+) на батарее с (+) на пульте и (-) на батарее с (-) на пульте.
- Используйте батареи правильного типа. Одинаково выглядящие батареи могут иметь различное напряжение.
- Всегда заменяйте одновременно обе батареи.
- Не подвергайте батареи воздействию высоких температур и огня.

## Диапазон действия пульта дистанционного управления

Пульт дистанционного управления можно пользоваться на расстоянии от системы примерно до 7 метров по прямой. Он также работает при отклонении от перпендикуляра к приемнику сигналов дистанционного управления на угол до 30° по горизонтали.

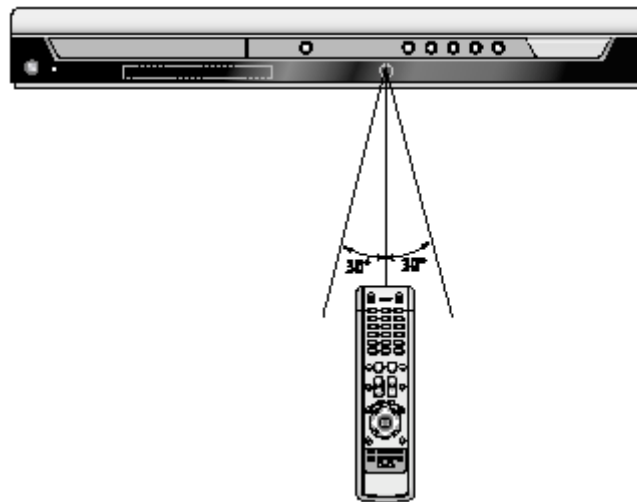

# Подсоединение громкоговорителей акустической системы

Перед установкой или перемещением системы, не забудьте отключить ее и отсоединить сетевой шнур от розетки.

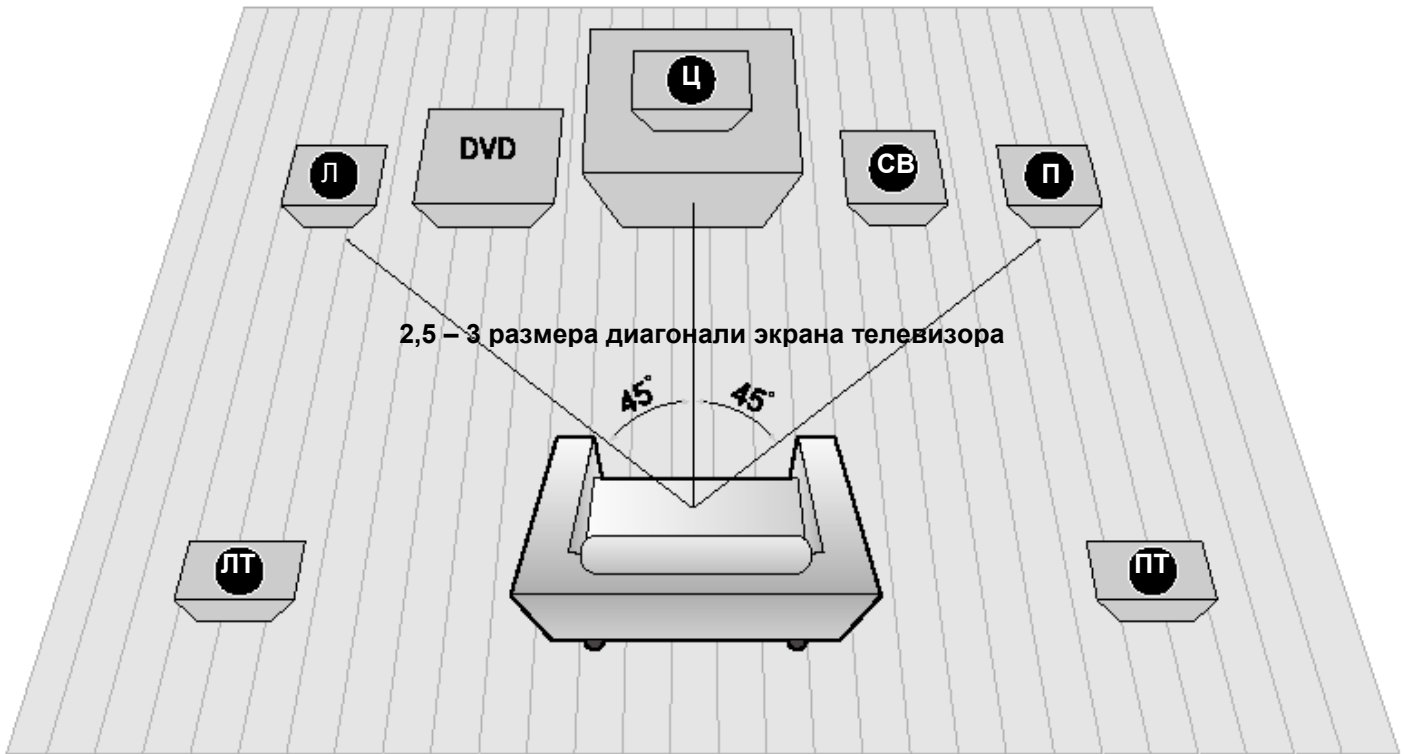

## Расположение DVD-проигрывателя

- Поставьте его на стойку для аппаратуры или полку шкафа, либо в нишу стойки для телевизора.

## Фронтальные громкоговорители (Л) (П)

- Расположите громкоговорители напротив зоны прослушивания, направив их на нее под углом около 45°.
- Расположите громкоговорители так, чтобы их "пищалки" (высокочастотные динамики) находились по высоте на уровне ушей слушателя.
- Установите фронтальные громкоговорители так, чтобы их передние поверхности находились на одном уровне или чуть впереди передней поверхности центрального громкоговорителя.

## Центральный громкоговоритель (Ц)

- Лучше всего установить центральный громкоговоритель на одной высоте с тыловыми громкоговорителями.
- Вы также можете установить его прямо на телевизор или под ним.

## Выбор позиции для прослушивания

Зона прослушивания должна быть удалена от телевизора на расстояние, равное 2,5-3 размерам диагонали телевизионного экрана.

Пример: При диагонали телевизора 32 дюйма – на 2~2,4 м  
При диагонали телевизора 55 дюймов – на 3,5~4 м

## Тыловые громкоговорители (ЛТ) (ПТ)

- Расположите громкоговорители за зоной прослушивания.
- Если места слишком мало, установите громкоговорители лицом друг к другу.
- Расположите их на 60-90 см выше ушей слушателя, слегка наклонив вниз.

\* В отличие от фронтальных громкоговорителей и центрального громкоговорителя, тыловые громкоговорители в основном предназначены для воспроизведения звуковых эффектов, поэтому они издают звук не постоянно.

## Сабвуфер (СВ)

- Расположение сабвуфера не имеет большого значения. Он может быть расположен где угодно.
- Обычно он устанавливается в углу, рядом с фронтальным громкоговорителем.

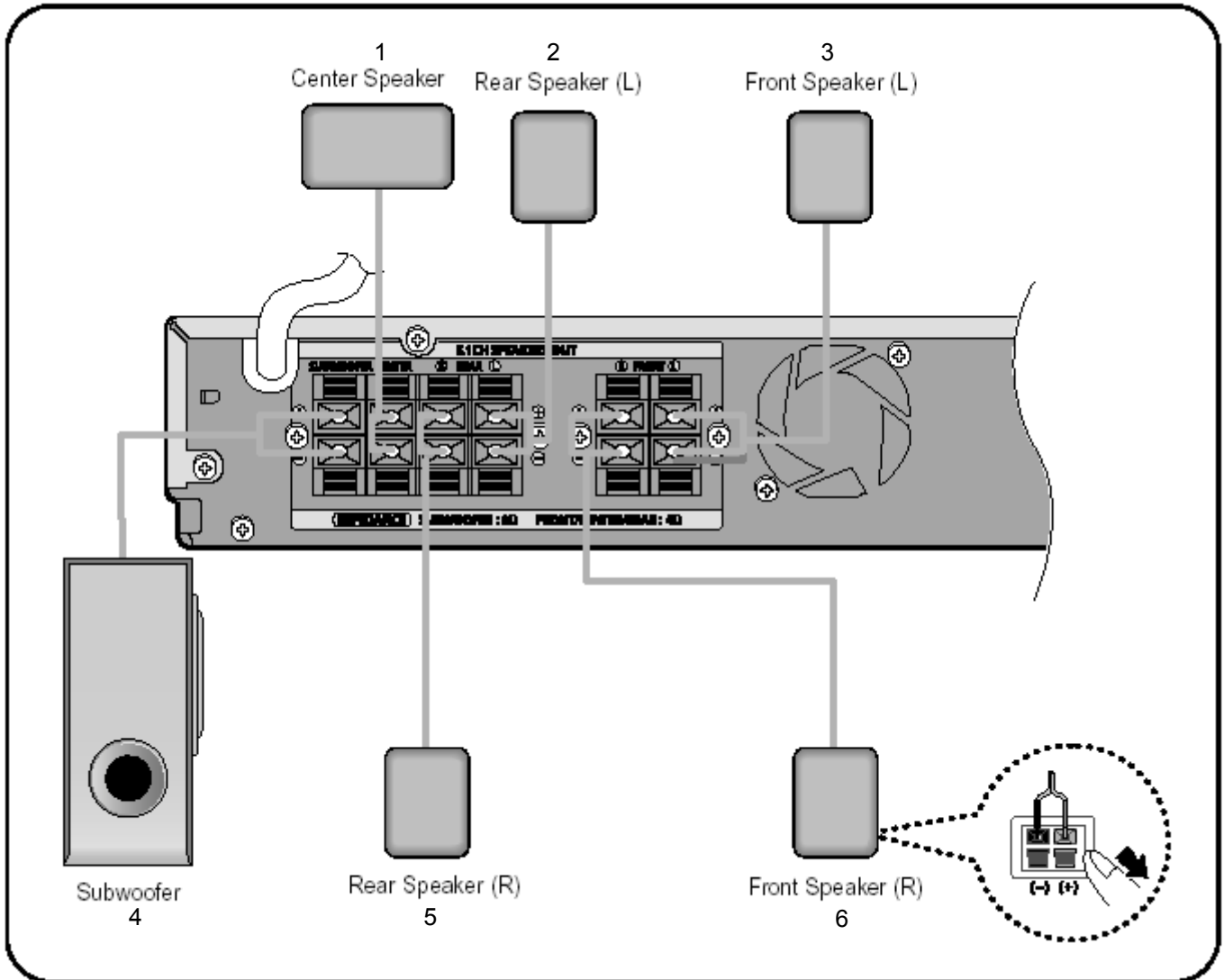

1- Центральный громкоговоритель; 2- Тыловой громкоговоритель (Л); 3- Фронтальный громкоговоритель (Л); 4- Сабвуфер; 5- Тыловой громкоговоритель (П); 6- Фронтальный громкоговоритель (П)

**1** Нажмите и удерживайте язычок клеммы.

**2** Вставьте провод громкоговорителя в клемму.

**3** Отпустите палец.

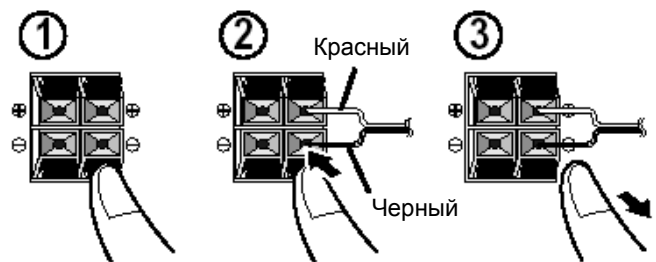

**Примечание**

- Подсоединяйте провод с изоляцией красного цвета к красной (+) клемме, а провод с изоляцией черного цвета к черной (-) клемме.

# Подключение выходов видеосигнала к телевизору

При подключении системы к телевизору выберите один из трех описанных ниже способов подключения.

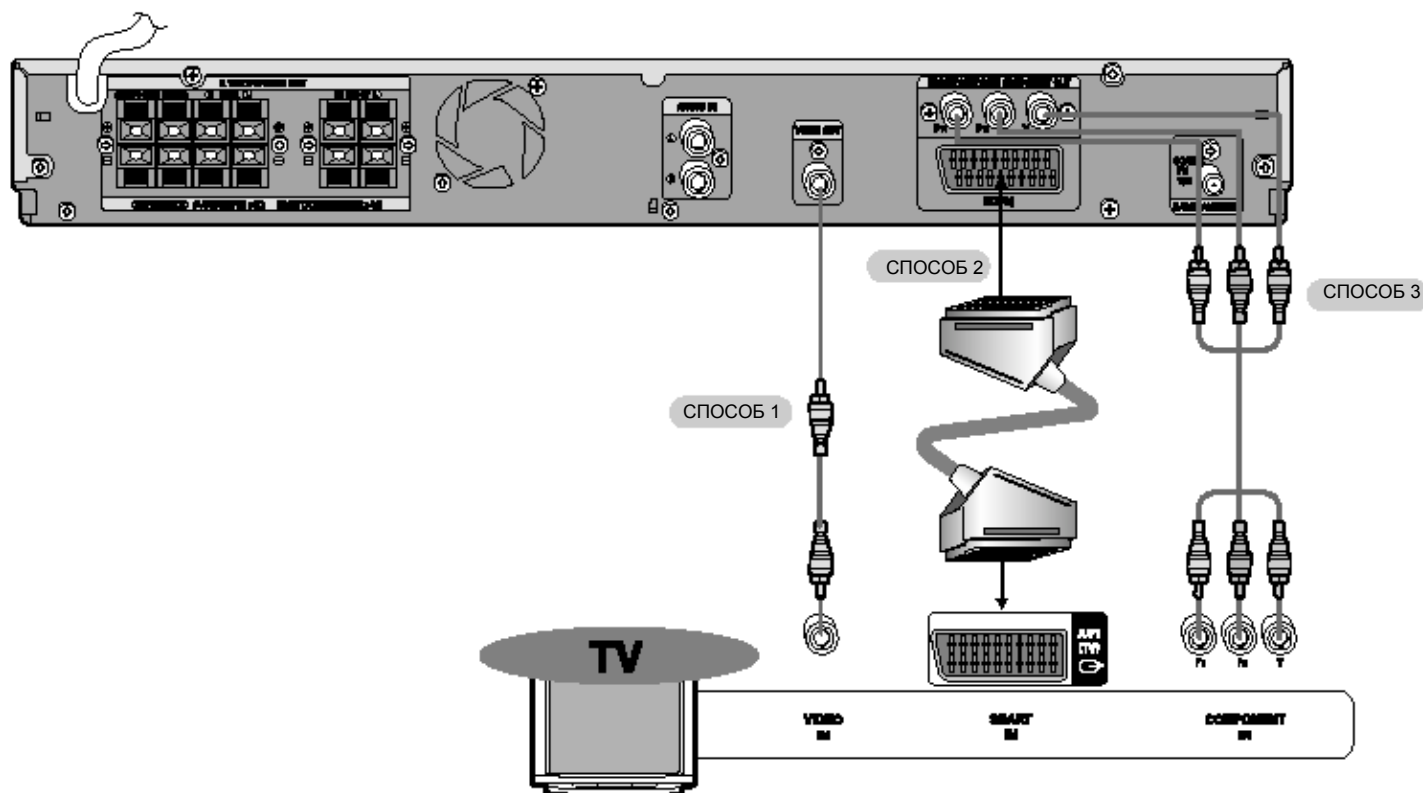

**СПОСОБ 1 Выход композитного видеосигнала** ----- **Изображение хорошего качества**  
 Соедините гнездо VIDEO OUT (Выход видео) на задней панели системы с гнездом VIDEO IN (Вход видео) вашего телевизора при помощи поставляемого с системой кабеля для видеосигнала.

**СПОСОБ 2 Разъем SKART** ----- **Улучшенное качество изображения**  
 Если у вашего телевизора имеется входной разъем SKART, соедините гнездо AV OUT (Выход аудио/видеосигнала) на задней панели системы с входным гнездом SKART вашего телевизора при помощи кабеля с разъемами SKART (покупается отдельно).

## **Функция выбора режима видеосигнала**

**Нажмите кнопку VIDEO SEL. (Выбор видеосигнала) на пульте дистанционного управления и удерживайте ее нажатой не менее 5 секунд.**

- На дисплее появится сообщение "COMPOSITE" (Композитный) или "RGB". В это время кратковременными нажатиями кнопки VIDEO SEL. вы можете поочередно выбирать для видеосигнала режим "COMPOSITE" и "RGB".
- Если в вашем телевизоре имеется разъем SKART (со входом RGB), нажимайте кнопку VIDEO SEL., чтобы выбрать режим RGB. Это позволит получить наилучшее качество изображения при использовании разъема SKART.
- Если в вашем телевизоре нет разъема SKART (со входом RGB), нажимайте кнопку VIDEO SEL., чтобы выбрать режим COMPOSITE.

**СПОСОБ 3 Компонентный видеовыход (с прогрессивной разверткой)** ----- **Наилучшее качество изображения**  
 Если у вашего телевизора имеются входные разъемы для компонентного видеосигнала, соедините гнезда компонентного видеовыхода Pr, Pb и Y на задней панели системы с соответствующими гнездами на телевизоре при помощи кабеля для компонентного видеосигнала (покупается отдельно).

## **Примечание**

- В режиме прогрессивной развертки (при использовании компонентного видеовыхода), через разъемы VIDEO OUT и SKART видеосигнал не передается.

## Режим прогрессивной развертки

В отличие от обычной чересстрочной развертки, при которой для создания изображения используются два отдельных поля (сначала прорисовываются нечетные строки развертки, затем четные), в случае прогрессивной развертки используется одно поле для создания четкого и детального изображения (все строки развертки прорисовываются за один проход), что позволяет избежать видимых линий развертки на экране.

### 1 Нажмите кнопку СТОП.

- Во время воспроизведения диска нажмите кнопку **СТОП** два раза, чтобы на дисплее появилось сообщение "STOP" (Стоп).

### 2 Нажмите кнопку P.SCAN (Прогрессивная развертка) на пульте дистанционного управления и удерживайте ее нажатой не менее 5 секунд.

- При удержании кнопки в нажатом положении более 5 секунд будет поочередно выбираться режим "Прогрессивная развертка" и "Чересстрочная развертка".
- При выборе режима прогрессивной развертки на дисплее появится сообщение "P.SCAN" (Прогрессивная развертка).

### Что такое прогрессивная (построчная) развертка?

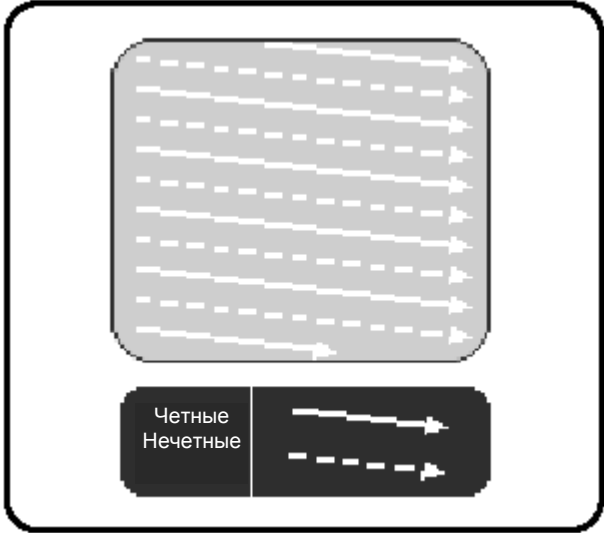
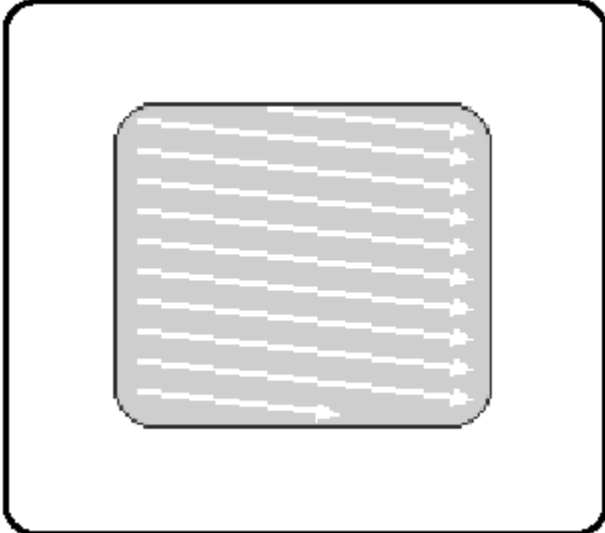
| Чересстрочная развертка (1 КАДР=2 ПОЛЯ)   | Прогрессивная развертка (ПОЛНЫЙ КАДР)  |
|---|--|
|   |   |
| <p>При использовании метода чересстрочной развертки кадр состоит из двух чересстрочных полей (нечетного и четного), каждое из которых содержит каждую вторую строку кадра. Сначала показываются нечетные строки кадра, затем просветы, не занятые нечетными строками, занимают четными строками и, таким образом, формируется полный кадр. Один кадр, показывающийся в течение 1/30 секунды, состоит из двух чересстрочных полей, так что каждое из 60 полей показывается в течение 1/60 секунды. Метод чересстрочной развертки предназначен для показа неподвижного изображения.</p> | <p>При использовании метода прогрессивной развертки один полный кадр изображения последовательно развертывается на экране строка за строкой. Изображение полностью формируется за один проход луча, в отличие от метода чересстрочной развертки, при котором изображение формируется за несколько проходов. Метод прогрессивной развертки более предпочтителен в случае движущегося изображения.</p> |

#### Примечание

- Эта функция действует только в случае поддерживающих прогрессивную развертку телевизоров, снабженных входами компонентного видеосигнала (Y, Pr, Pb) (она не действует для обычных телевизоров с входами компонентного видеосигнала, то есть, для телевизоров, не поддерживающих прогрессивную развертку).
- В зависимости от марки и модели вашего телевизора, эта функция может не работать.



# Соединения с внешним оборудованием

## Подсоединение внешних аналоговых устройств

Пример: Аналоговые устройства, такие, как видеомаягнитофон или телевизор.

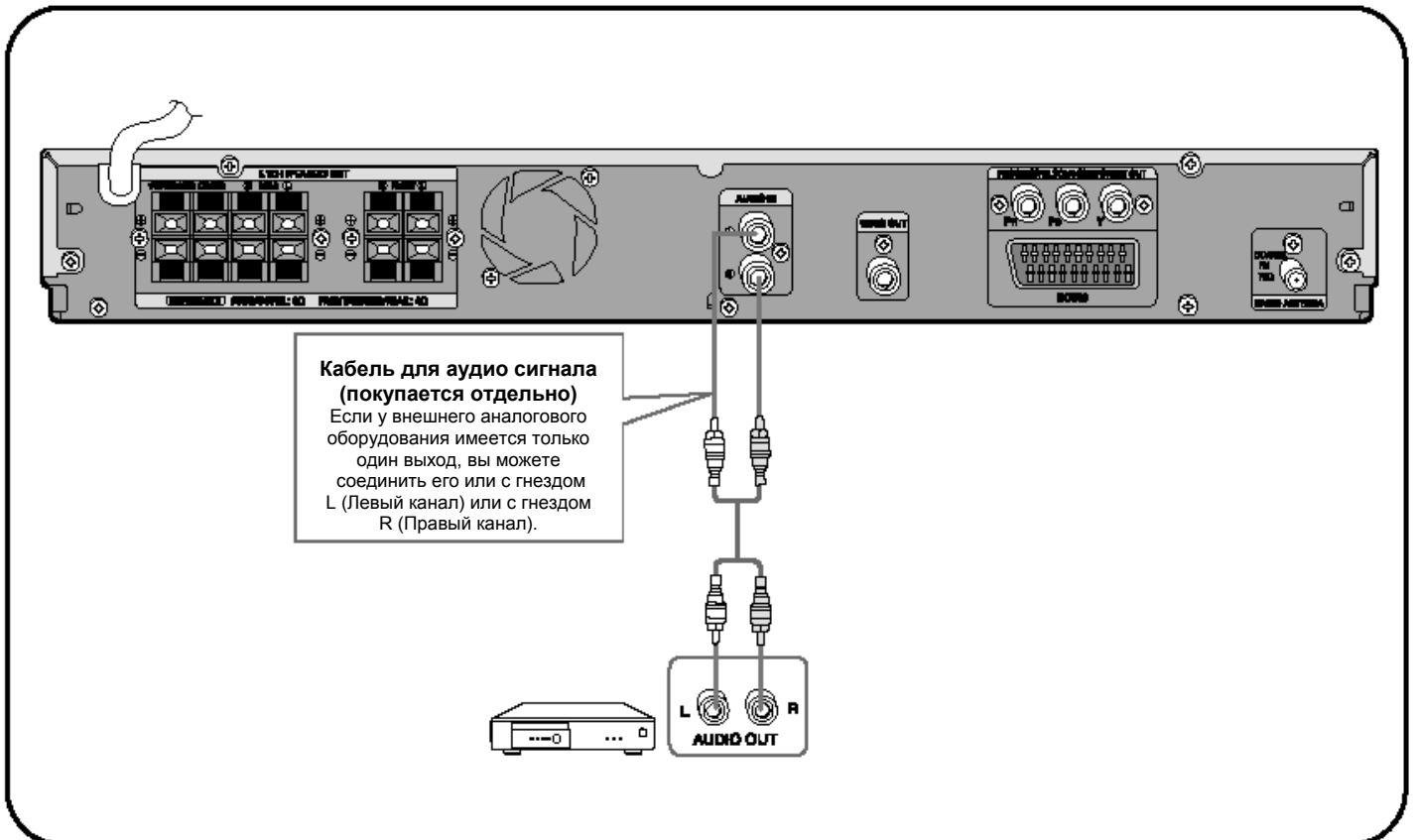

- 1 Соедините аудио вход системы с аудио выходом внешнего аналогового устройства.
  - Соблюдайте цвета разъемов.
- 2 Нажмите кнопку **AUX** (Дополнительный вход) на пульте дистанционного управления, чтобы выбрать режим AUX (Дополнительный вход).
  - Вы также можете использовать кнопку **FUNCTION** (Функция) на основном блоке.  
 При последовательных нажатиях кнопки режим меняется следующим образом: DVD/CD → AUX → FM (Проигрыватель DVD/CD → Дополнительный вход → Диапазон FM).

## Подсоединение FM-антенны

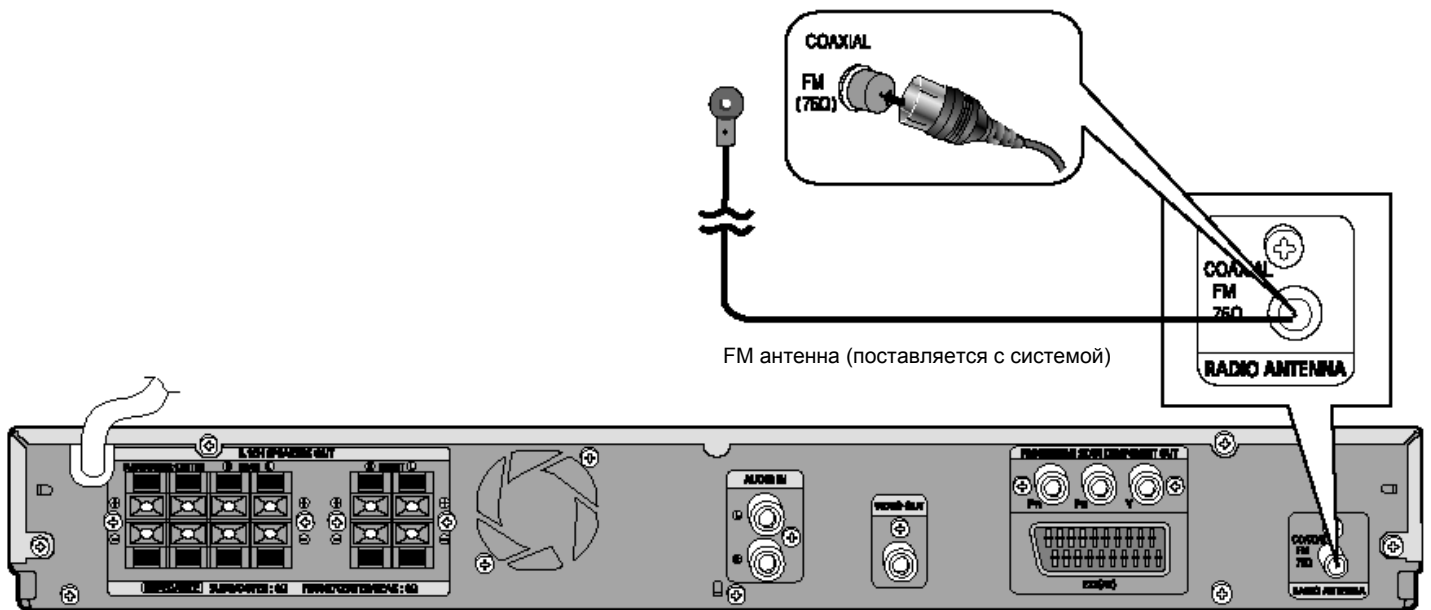

## Подсоединение FM-антенны

1. Временно подсоедините поставляемую с системой FM-антенну к гнезду "FM 75Ω COAXIAL" на задней панели системы.
2. Медленно перемещайте провод антенны, пока не найдете место с наилучшим качеством приема, затем прикрепите антенну к стене или другой твердой поверхности.

## Охлаждающий вентилятор

Охлаждающий вентилятор подает внутрь системы более холодный наружный воздух для предотвращения ее перегрева.

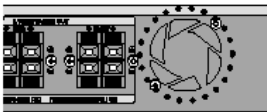

В целях безопасности внимательно соблюдайте следующие указания.

- Убедитесь в том, что корпус системы хорошо вентилируется. При плохой вентиляции система может перегреться и выйти из строя.
- Не перекрывайте вентиляционные прорези и отверстия, через которые вентилятор всасывает воздух. (Если эти отверстия закрыты газетой или тканью, тепло не сможет отводиться из системы, что может привести к ее возгоранию).

## Воспроизведение диска

**1** Нажмите кнопку **OPEN/CLOSE** (Открыть/ Закрыть), чтобы открыть лоток для диска.

**2** Загрузите диск.

- Аккуратно положите диск в лоток так, чтобы сторона диска с этикеткой находилась сверху.

**3** Нажмите кнопку **OPEN/CLOSE** (Открыть/ Закрыть), чтобы закрыть лоток для диска.



- Воспроизведение начинается автоматически.

### Примечание

- В зависимости от содержимого диска, выводимая на экран исходная информация о диске может выглядеть по-разному.

Чтобы остановить воспроизведение, нажмите во время воспроизведения кнопку **СТОП**.

- При однократном нажатии, на экране появляется сообщение "PRESS PLAY" (Нажмите кнопку Воспроизведение) и в память системы заносится информация о месте на диске, в котором воспроизведение было прервано. При нажатии кнопки **ВОСПРОИЗВЕДЕНИЕ/ ПАУЗА** (>/II) или **ENTER** (Ввод) воспроизведение будет продолжено с запомненного места (эта функция действует только для DVD-дисков).
- При двукратном нажатии, на экране появляется надпись "STOP" (Стоп) и при последующем нажатии кнопки **ВОСПРОИЗВЕДЕНИЕ/ ПАУЗА** (>/II) воспроизведение возобновится от начала диска.

Чтобы приостановить воспроизведение, нажмите во время воспроизведения кнопку **ВОСПРОИЗВЕДЕНИЕ/ПАУЗА**.

- Чтобы возобновить воспроизведение, нажмите кнопку **ВОСПРОИЗВЕДЕНИЕ/ПАУЗА** (>/II) еще раз.

### Выбор системы цветного телевидения

Для выбора системы цветного телевидения выключите систему и нажимайте кнопку **NT/PAL** на пульте дистанционного управления не менее 5 секунд.

- По умолчанию выбрана система цветного телевидения PAL.
- На дисплее появится сообщение "NTSC" или "PAL".  
В это время кратковременными нажатиями кнопки **NT/PAL** вы можете поочередно выбирать систему "NTSC" и "PAL".
- В разных странах используются различные системы телевидения.
- Для нормального воспроизведения, система цветного телевидения, в которой записан диск, должна соответствовать системе цветного телевидения вашего телевизора.

# Воспроизведение диска MP3-CD

Система может воспроизводить диски (CD-ROM, CD-R, CD-RW) с аудио данными, кодированными в формате MP3.

## MP3

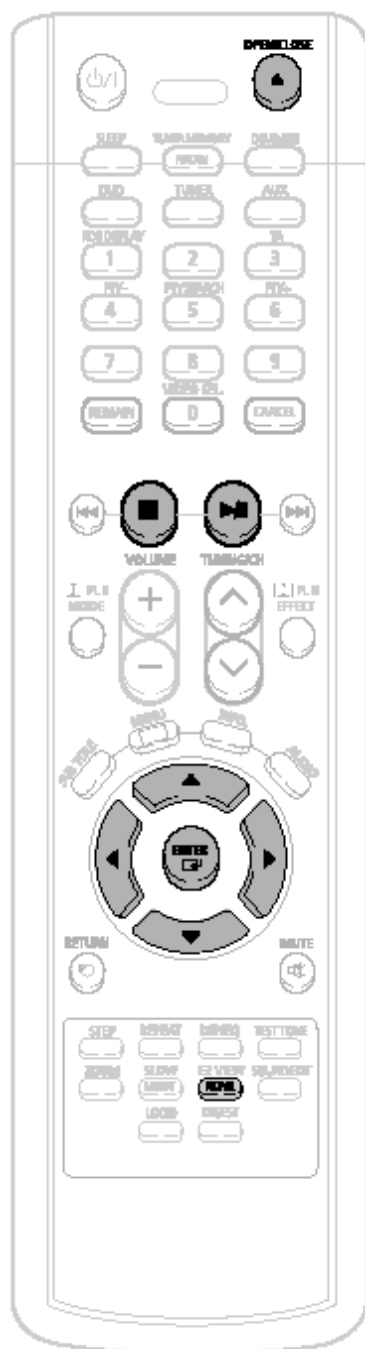

**1** Нажмите кнопку **OPEN/CLOSE** (Открыть/ Закрыть), чтобы открыть лоток для диска и затем загрузите диск MP3.

- На экране телевизора появится меню содержимого диска с файлами MP3 и начнется воспроизведение.
- В зависимости от конкретного диска с файлами MP3, вид меню на экране может быть различным.



**2** При остановленном проигрывателе выберите желаемый альбом, используя кнопки < > ▲▼, и затем нажмите кнопку **ENTER** (Ввод).

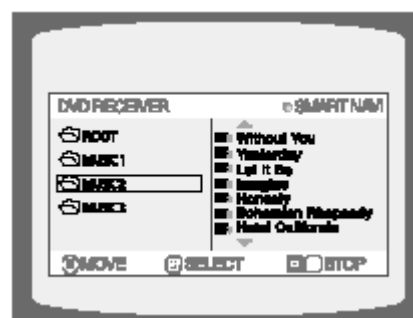

**3** Для изменения альбома используйте кнопки < > ▲▼, чтобы выбрать другой альбом при остановленном проигрывателе и затем нажмите кнопку **ENTER**.

- Для выбора другого альбома и дорожки повторяйте Шаги 2 и 3.

**4** Чтобы остановить воспроизведение, нажмите кнопку **СТОП**.

### Примечание

- Возможность воспроизведения дисков MP3-CD зависит от режима их записи.
- Список содержимого диска MP3-CD может выглядеть по-разному, в зависимости от формата записанных на диск файлов MP3.
- Поддерживаемые файлы MP3: MPEG1 LAYER3 (битрейт 128 Кбит/с~320 Кбит/с, частота дискретизации: 32 кГц/44.1 кГц/ 48 кГц)

## Воспроизведение дисков DivX

### Переход в прямом/обратном направлении

Во время воспроизведения нажмите кнопку **I<<** или **>>I**.

- Если на диске имеется более 2 файлов, то при каждом нажатии кнопки **>>I** вы переходите к следующему файлу.
- Если на диске имеется более 2 файлов, то при каждом нажатии кнопки **I<<** вы переходите к предыдущему файлу.

### Ускоренное воспроизведение

Нажмите и удерживайте кнопку **I<<** или **>>I**.

- При каждом удержании кнопки в нажатом положении во время воспроизведения, скорость воспроизведения меняется следующим образом:  
2x → 4x → 8x → 32x → Нормальная.

### Увеличение изображения

**1** Нажмите кнопку **ZOOM** (Увеличение).

- При каждом нажатии кнопки поочередно включается (ZOOM X2) и выключается (ZOOM OFF) двукратное увеличение изображения.

**2** Нажимайте кнопки **<**, **>**, **▲**, **▼** для выбора участка экрана, который вы хотите увеличить.

#### Примечание

- Для файлов DivX возможно только двукратное увеличение изображения.

### Функция перехода на 5 минут вперед или назад

Во время воспроизведения нажмите кнопку **<** или **>**.

- При каждом нажатии кнопки **>** вы переходите примерно на 5 минут вперед от текущего момента.
- При каждом нажатии кнопки **<** вы переходите примерно на 5 минут назад от текущего момента.

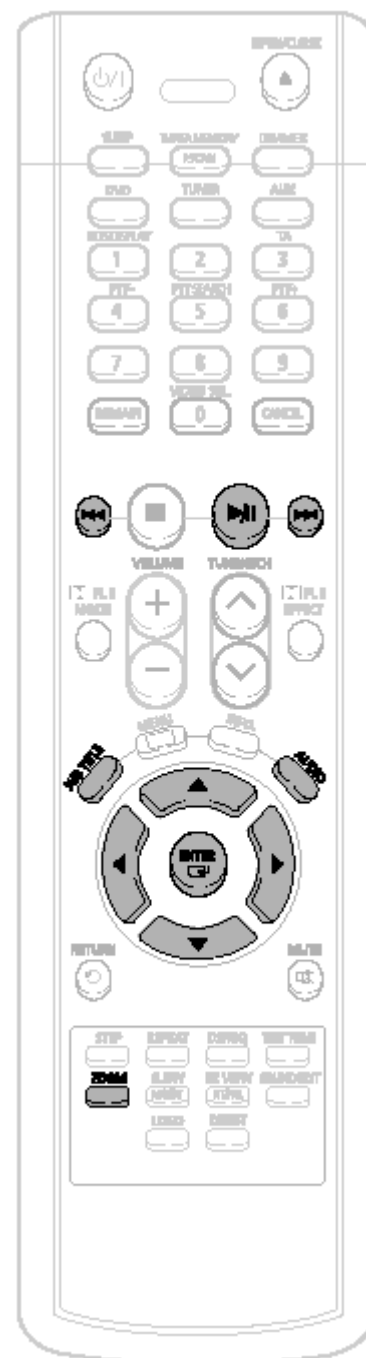

## Вывод на экран субтитров

Нажмите кнопку **SUBTITLE** (Субтитры).

- При каждом нажатии кнопки поочередно включается ("SUBTITLE ON" (1/1, 1/2...)) и выключается ("SUBTITLE OFF") вывод субтитров.
- Если на диске имеется только один файл субтитров, он будет воспроизводиться автоматически.

## Вывод на экран информации о языке звукового сопровождения

Нажмите кнопку **AUDIO** (Звуковое сопровождение).

- При каждом нажатии кнопки на экране поочередно появляется сообщение "AUDIO ON" (1/1, 1/2...) и значок .

### Примечание

- Значок  показывается, когда на диске нет ни одного поддерживаемого файла звукового сопровождения.

Таблица функции воспроизведения  
файлов DivX

### Поддерживаемые файлы формата DivX

Для хранения аудио- и видеоданных используются файлы с расширением **Avi**; они должны быть записаны на диске формата ISO 9660.

|                        | СПЕЦИФИКАЦИИ       |  |
|------------------------|--------------------|--|
| Совместимость по ВИДЕО | DivX 3.11          | Вплоть до последней версии                   |
|                        | WMV                | WMV V1/V2/V3/V7                              |
|                        | Размер изображения | 720~576                                      |
| Совместимость по АУДИО | MP3                | Постоянный битрейт:<br>80 Кбит/с~320 Кбит/с  |
|                        | AC3                | Постоянный битрейт:<br>128 Кбит/с~384 Кбит/с |
|                        | WMA                | Постоянный битрейт:<br>56 Кбит/с~160 Кбит/с  |

На дисках MPEG, содержащих файлы DivX, имеются дорожки аудиосигнала и видеосигнала.

- **Совместимость по видео:** Поддерживаются все версии формата DivX, начиная от версии 3.11 (включая последнюю версию – 5.1). Кроме того, поддерживается формат XviD. Возможно воспроизведение файлов WMV версий V1, V2, V3 и V7.
- **Совместимость по аудио:** Поддерживаются файлы MP3, кодированные с битрейтом от 80 Кбит/с до 320 Кбит/с, файлы AC3, кодированные с битрейтом от 128 Кбит/с до 384 Кбит/с и файлы WMA, кодированные с битрейтом от 56 Кбит/с до 160 Кбит/с.
- **Кроме того, поддерживается текстовый формат субтитров (SMI).**

### Примечание

- При воспроизведении диска DivX воспроизводятся только файлы с расширением AVI.
- Из имеющихся аудио форматов DivX не поддерживается формат DTS Audio.
- Не поддерживается версия V8 файлов формата WMV.
- Перед записью с помощью компьютера на диск DivX файла субтитров, убедитесь в том, что он имеет расширение SMI.
- "Не будут воспроизводиться диски DivX или XviD, если они записаны с частотой дискретизации меньше 32 кГц".
- В зависимости от условий кодирования, некоторые диски, записанные в формате DivX или XviD, могут воспроизводиться неправильно или совсем не воспроизводиться.



## Вывод на экран информации о диске

Во время воспроизведения вы можете просматривать информацию о диске на экране телевизора.

Нажмите кнопку **INFO** (Информация).

- При последовательных нажатиях кнопки информация на экране меняется следующим образом:



Информация пропадает с экрана



Информация пропадает с экрана



Информация пропадает с экрана















- На экране появляется значок !

Если при нажатии какой-либо кнопки на экране появляется такой значок, это означает, что с данным конкретным диском эта операция невозможна.

### Примечание

- В зависимости от типа диска, информация о диске может выглядеть по-разному.
- В зависимости от типа диска, вы можете также выбирать пункты DTS, DOLBY DIGITAL или PRO LOGIC.

### Информация на экране

|  |                       |   |                     |   |  |  |                                      |   |                              |
|--|-----------------------|---|---------------------|---|--|--|--------------------------------------|---|------------------------------|
|  | Значок DVD            |  | Значок диска DivX   |  | Значок дорожки (файла)                       |  | Значок ЯЗЫКА ЗВУКОВОГО СОПРОВОЖДЕНИЯ |  | Значок системы DOLBY DIGITAL |
|  | Значок диска Video CD |  | Значок диска MP3-CD |  | Значок времени, прошедшего от начала фильма. |  | Значок ЯЗЫКА СУБТИТРОВ               |  | Значок PAKYPC                |
|  | Значок компакт-диска  |  | Значок СЮЖЕТА       |  | Значок ФРАГМЕНТА                             |  | Значок ПОВТОРА                       |  | Значок СТЕРЕО Л/П            |

## Проверка оставшегося времени

Нажмите кнопку **REMAIN** (Оставшееся время).

- Для проверки общего времени воспроизведения воспроизводящегося в данный момент сюжета или фрагмента или времени, оставшегося до их окончания.

При последовательных нажатиях кнопки **REMAIN**

DVD

ВРЕМЯ ВОСПРОИЗВЕДЕНИЯ СЮЖЕТА



ОСТАВШЕЕСЯ ВРЕМЯ СЮЖЕТА



ВРЕМЯ ВОСПРОИЗВЕДЕНИЯ ФРАГМЕНТА



ОСТАВШЕЕСЯ ВРЕМЯ ФРАГМЕНТА

VCD

ВРЕМЯ ВОСПРОИЗВЕДЕНИЯ ДОРОЖКИ



ОСТАВШЕЕСЯ ВРЕМЯ ДОРОЖКИ



ОБЩЕЕ ВРЕМЯ ВОСПРОИЗВЕДЕНИЯ



ОБЩЕЕ ОСТАВШЕЕСЯ ВРЕМЯ

CD



## Ускоренное/Замедленное воспроизведение

### Ускоренное воспроизведение

DVD

VCD

CD

MP3

Нажмите и удерживайте кнопку **I<<<** или **>>>I**.

- При каждом удержании кнопки в нажатом положении во время воспроизведения, скорость воспроизведения меняется следующим образом:

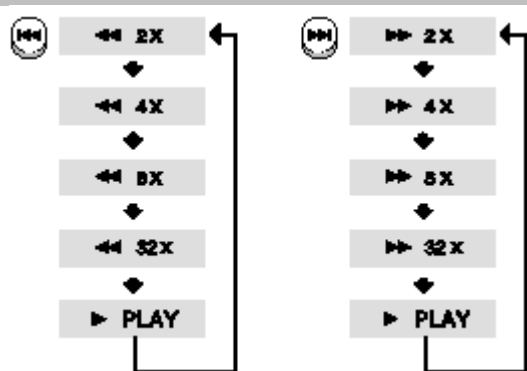

### Замедленное воспроизведение

DVD

VCD

DivX

Нажмите кнопку **SLOW** (Замедленное воспроизведение).

- При нажатиях кнопки во время воспроизведения, скорость воспроизведения меняется следующим образом:

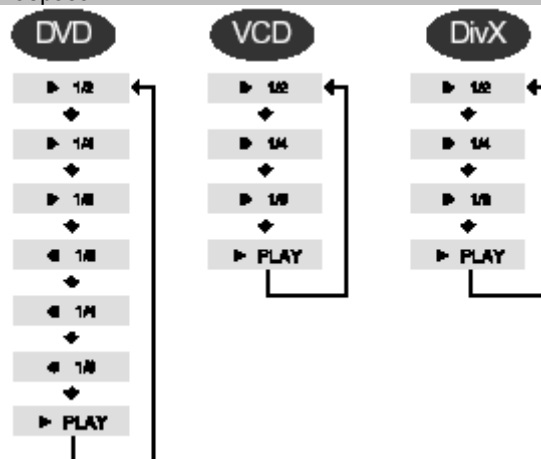

#### Примечание

- Замедленное воспроизведение в обратном направлении не работает для дисков Video CD.

## Пропуск эпизодов или дорожек диска

Кратковременно нажмите кнопку **I<<<** или **>>>I**.

- При каждом нажатии кнопки во время воспроизведения, начинает воспроизводиться следующий или предыдущий фрагмент, дорожка или папка (файл).
- Однако вы не можете пропустить несколько фрагментов подряд.



- При просмотре диска Video CD, длительность дорожки которого превышает 15 минут, при каждом нажатии кнопки **I<<<** или **>>>I** вы переходите назад или вперед на 5 минут.

## Повторное воспроизведение

Функция повторного воспроизведения позволяет вам повторить фрагмент, сюжет, дорожку (песню) или папку (альбом с файлами MP3).

Нажмите кнопку **REPEAT** (Повтор).

- При последовательных нажатиях кнопки во время воспроизведения, режим повтора меняется следующим образом:

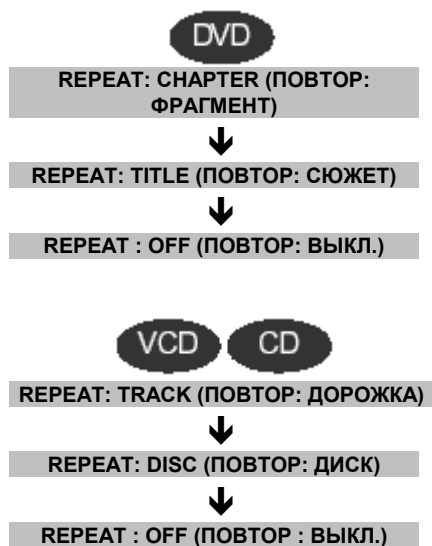

### Режимы повторного воспроизведения

**CHAPTER** (Фрагмент)  
Повторное воспроизведение выбранного фрагмента сюжета.

**TITLE** (Сюжет)  
Повторное воспроизведение выбранного сюжета.

**RANDOM** (Вперемешку)  
Воспроизведение дорожек в случайном порядке (уже воспроизводившаяся дорожка может быть воспроизведена вновь).

**TRACK** (Дорожка)  
Повторное воспроизведение выбранной дорожки.

**DIR** (Папка)  
Повторное воспроизведение всех файлов в выбранной папке (альбоме).

**DISK** (Диск)  
Повторное воспроизведение всего диска.

**OFF** (Выкл.)  
Отмена повторного воспроизведения.

Как выбрать режим повторного воспроизведения через экранную информацию о диске.

- 1 Дважды нажмите кнопку **INFO** (Информация).
- 2 Нажмите кнопку управления курсором **▷**, чтобы переместить курсор на значок ПОВТОРА (↻).
- 3 Нажимайте кнопку **▼** для выбора нужного режима повтора.
- 4 Нажмите кнопку **ENTER** (Ввод).

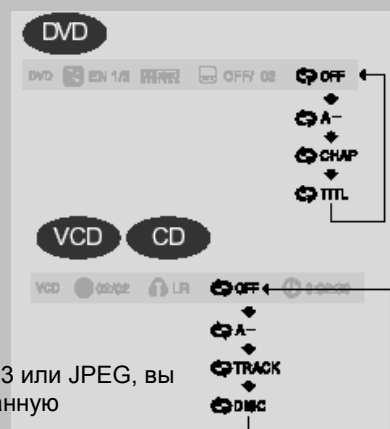

\* При воспроизведении дисков с файлами MP3 или JPEG, вы не можете выбрать режим повтора через экранную информацию о диске.

### Примечание

- При воспроизведении диска VCD версии 2.0, функция "Повтор" не действует, если включен режим PBC (Управление воспроизведением). Чтобы можно было использовать функцию "Повтор", вы должны выбрать для режима PBC в меню диска опцию OFF (Выкл.) (см. стр. 30).

# Повтор фрагмента между точками A-B

Вы можете повторно воспроизвести заданный вами фрагмент диска DVD.

DVD

VCD

CD

**1** Дважды нажмите кнопку **INFO** (Информация).

- При воспроизведении диска Video CD или компакт-диска нажмите кнопку **INFO** один раз.

DVD EN 1/3 OFF/ 02 OFF

**2** Нажмите кнопку управления курсором **>**, чтобы переместить курсор на значок ПОВТОРА ().

DVD EN 1/3 OFF/ 02 OFF

**3** Нажимайте кнопки **▲**, **▼**, чтобы выбрать пункт "A-", затем нажмите кнопку **ENTER** (Ввод) в начале фрагмента, который вы хотите повторить.

- При нажатии кнопки **ENTER** выбранная точка заносится в память системы.

DVD EN 1/3 OFF/ 02 A-



DVD EN 1/3 OFF/ 02 A-?

**4** Нажмите кнопку **ENTER** в конце фрагмента, который вы хотите повторить.

- Воспроизведение выбранного фрагмента начнет повторяться.

DVD EN 1/3 OFF/ 02 A-B

Чтобы вернуться к нормальному воспроизведению, нажатиями кнопок **▲**, **▼** выберите пункт OFF.

## Примечание

- Функция ПОВТОР A-B не действует при воспроизведении дисков с файлами MP3 или JPEG.

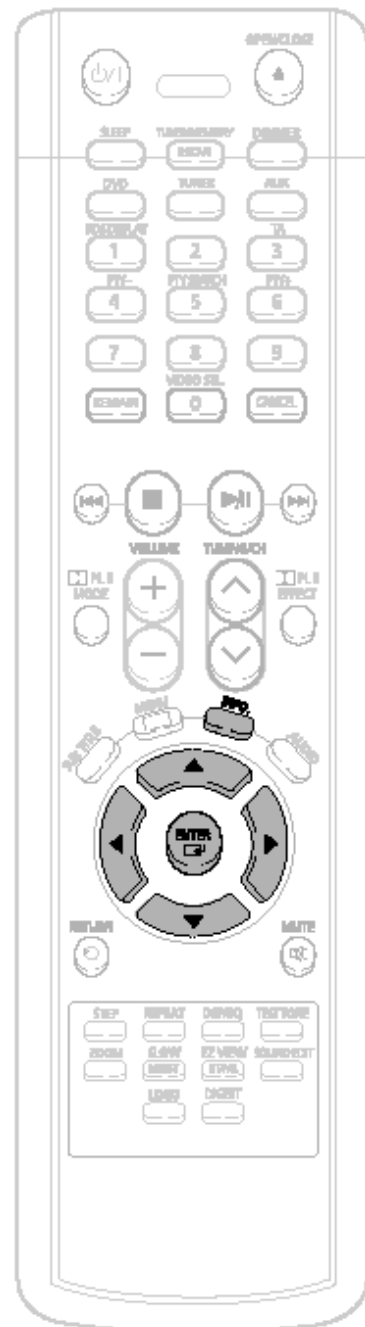

## Покадровое воспроизведение

Нажмите кнопку **STEP** (Шаг).

- При каждом нажатии кнопки во время воспроизведения на экране появляется новый кадр изображения.

### Примечание

- Во время ускоренного воспроизведения компакт-дисков или дисков MP3-CD, звук слышен только при воспроизведении со скоростью 2x, но не со скоростью 4x, 8x или 32x.
- Во время замедленного или покадрового воспроизведения звук не воспроизводится.



## Выбор желаемого ракурса изображения

DVD

Эта функция позволяет вам просмотреть один и тот же эпизод в разных ракурсах.

**1** Нажмите кнопку **INFO** (Информация).

**2** Нажмите кнопку управления курсором **▷**, чтобы переместить курсор на значок **РАКУРСА** (📷).

DVD 📷 01/01 🔄 001/040 ⏱ 0:00:37 📷 1/3

DVD 📷 01/01 🔄 001/040 ⏱ 0:00:37 📷 1/3

**3** С помощью кнопок управления курсором **▲**, **▼** или кнопок с цифрами выберите нужный ракурс.

- При последовательных нажатиях кнопки ракурс меняется следующим образом:

DVD 📷 01/01 🔄 001/040 ⏱ 0:00:37 📷 1/3  
 ▼  
 📷 2/3  
 ▼  
 📷 3/3

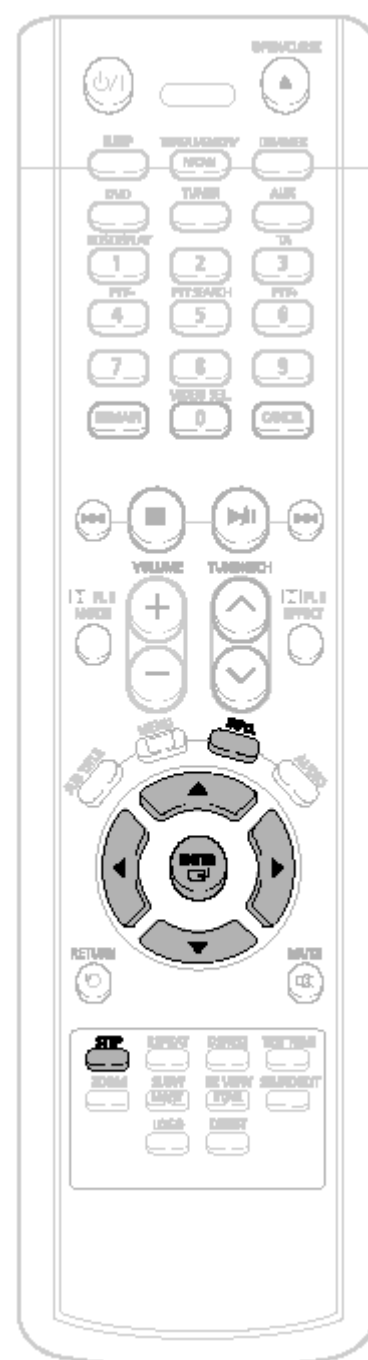
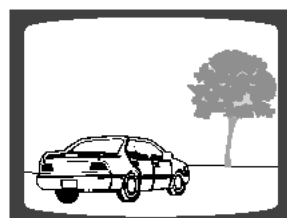
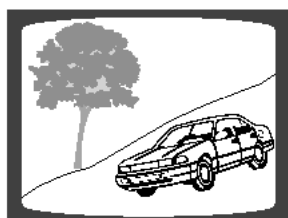

### Примечание

- Функция Ракурс действует только для дисков, на которых записаны изображения, снятые камерой с разных точек.

## Функция Zoom (Увеличение изображения)

DVD

VCD

Эта функция позволяет вам увеличить определенный участок показываемого на экране изображения.

**1** Нажмите кнопку **ZOOM** (Увеличение).



**2** Нажимайте кнопки **▲**, **▼**, **◀**, **▶** для выбора участка экрана, который вы хотите увеличить.



**3** Нажмите кнопку **ENTER** (Ввод).

- При нажатиях кнопки, увеличение изображения изменяется следующим образом:

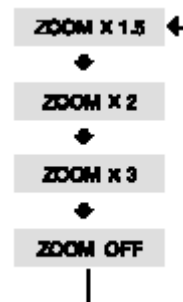

## Функция EZ VIEW

DVD

Нажмите кнопку **EZ VIEW**.

- При нажатиях кнопки функция воспроизведения на весь экран поочередно включается или выключается.
- Если фильм воспроизводится в широкоэкранном формате, нажатием кнопки **EZ VIEW** можно убрать черные полосы в верхней и нижней частях экрана.



### Примечание

- Эта функция не работает для DVD-дисков, изображение на которых записано в нескольких ракурсах.
- Черные полосы могут не исчезнуть, поскольку некоторые DVD-диски записаны с фиксированным соотношением горизонтальной и вертикальной сторон кадра.

# Выбор языка звукового сопровождения и языка субтитров

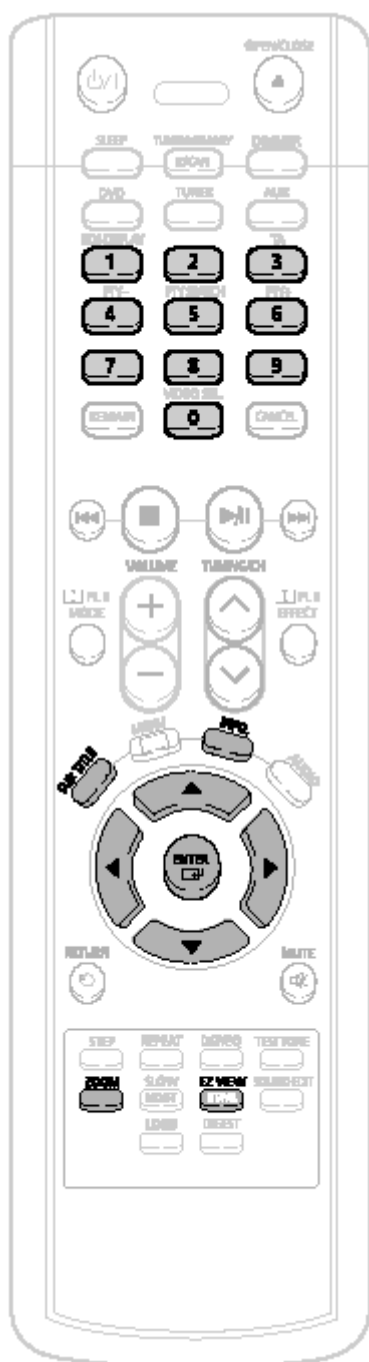

## Выбор языка звукового сопровождения DVD

**1** Дважды нажмите кнопку **INFO** (Информация).

DVD EN 1/3 OFF/ 02 OFF

**2** С помощью кнопок **▲**, **▼** или кнопок с цифрами выберите нужный язык звукового сопровождения.

- В зависимости от количества языков звукового сопровождения, записанных на DVD-диске, при каждом нажатии этой кнопки выбирается другой язык звукового сопровождения (АНГЛИЙСКИЙ, ИСПАНСКИЙ, ФРАНЦУЗСКИЙ и т.п.).

DVD EN 1/3 OFF/ 02 OFF  
 ▼  
 SP 2/3  
 ▼  
 FR 3/3

- Примечание**
- Для выбора языка звукового сопровождения вы также можете использовать кнопку **AUDIO** (Звуковое сопровождение) на пульте дистанционного управления.

## Выбор языка субтитров DVD

**1** Дважды нажмите кнопку **INFO** (Информация).

DVD EN 1/3 OFF/ 02 OFF

**2** Нажмите кнопку перемещения курсора **▶** для перехода к значку **СУБТИТРОВ** ().

DVD EN 1/3 OFF/ 02 OFF

**3** С помощью кнопки **▼** или кнопок с цифрами выберите нужный язык субтитров.

DVD EN 1/3 EN 01/ 03 OFF  
 ▼  
 SP 02/ 03  
 ▼  
 FR 03/ 03  
 ▼  
 OFF / 03

### Примечание

- Для выбора языка субтитров вы можете использовать кнопку **SUBTITLE** (Субтитры) на пульте дистанционного управления.
- На некоторых дисках функции выбора языка звукового сопровождения и субтитров могут не работать.

# Прямой переход к эпизоду или дорожке диска

DVD VCD CD

## Переход к фильму/дорожке

**1** Нажмите кнопку **INFO** (Информация).

DVD 01/05 001/040 0:00:37 1/1

**2** Нажимайте кнопки **▲**, **▼** или кнопки с цифрами для выбора нужного сюжета/дорожки, затем нажмите кнопку **ENTER** (Ввод).

DVD 03/05 001/002 0:00:01 1/1

## Переход к части

**3** С помощью кнопок **<** и **>** перейдите к значку фрагмента ( ).

DVD 01/05 001/040 0:00:01 1/1

## Переход к части

**4** Нажимайте кнопки **▲**, **▼** или кнопки с цифрами для выбора нужного фрагмента, затем нажмите кнопку **ENTER** (Ввод).

DVD 01/05 025/040 0:00:01 1/1

## Переход по времени

**5** С помощью кнопок **<** и **>** перейдите к значку времени воспроизведения.

DVD 01/05 025/040 1:17:30 1/1

## Переход по времени

**6** С помощью кнопок с цифрами введите нужное время и нажмите кнопку **ENTER**.

DVD 01/05 028/040 1:30:00 1/1

MP3 JPEG

## Нажимайте кнопки с цифрами

- Будет воспроизводиться выбранный файл.
- Перемещение по диску с файлами MP3 или JPEG с использованием экранной информации о диске невозможно.
- Во время воспроизведения диска с файлами MP3 или JPEG, вы не можете использовать кнопки **▲**, **▼** для перемещения по папкам. Для перемещения по папкам нажмите кнопку **■** (Стоп), а затем нажимайте кнопки **▲**, **▼**.



## Примечание

- Для прямого перехода к сюжету, фрагменту или дорожке, вы можете воспользоваться кнопками **I<<** и **>>I** на пульте дистанционного управления.
- На некоторых дисках функции перехода к нужному сюжету или времени могут не действовать.

## Использование меню диска DVD

Вы можете использовать меню для выбора языка звукового сопровождения, языка субтитров, профиля, и т.п. Содержание имеющихся на DVD-диске меню может быть различным на разных дисках.

**1** При остановленном воспроизведении нажмите кнопку **MENU** (Меню).

- При воспроизведении диска Video CD (версии 2.0), нажатие кнопки поочередно включает или выключает функцию PBC.



**2** С помощью кнопок **▲**, **▼** выберите пункт **DISC MENU** (Меню диска) и нажмите кнопку **ENTER** (Ввод).

- Если вы выберете экранное меню, не поддерживаемое на данном диске, на экране появляется сообщение **"This menu is not supported"** (Это меню не поддерживается).



**3** Нажимайте кнопки **▲**, **▼**, **◀**, **▶** для выбора нужного пункта меню.

- Нажмите кнопку **ENTER** (Ввод).



### Примечание

#### Функция PBC (Управление воспроизведением)

Позволяет при воспроизведении диска Video CD (версии 2.0) выбирать через экранное меню различные эпизоды и просматривать их.

**PBC ON (Вкл.):** Это диск Video CD версии 2.0. Диск воспроизводится в соответствии с экранным меню. Некоторые функции могут не действовать. Если какие-то функции не работают, отключите PBC (PBC OFF), чтобы включить их.

**PBC OFF (Выкл.):** Управление диском, как диском Video CD версии 1.1. Этот диск воспроизводится так же, как музыкальный компакт-диск.

## Использование меню Title (Сюжет) DVD

На дисках DVD, содержащих несколько сюжетов, вы можете просмотреть название каждого из них.

В зависимости от диска, эта функция может либо совсем не действовать, либо действовать по-разному.

**1** При остановленном воспроизведении нажмите кнопку **MENU** (Меню).



**2** С помощью кнопок **▲**, **▼** выберите пункт **'Title Menu'** (Меню сюжетов).



**3** Нажмите кнопку **ENTER** (Ввод).

- На экране появляется меню Title.



Для выхода из режима настройки нажмите кнопку **MENU**.



# Установка языка

По умолчанию, для экранного меню установлен английский язык.

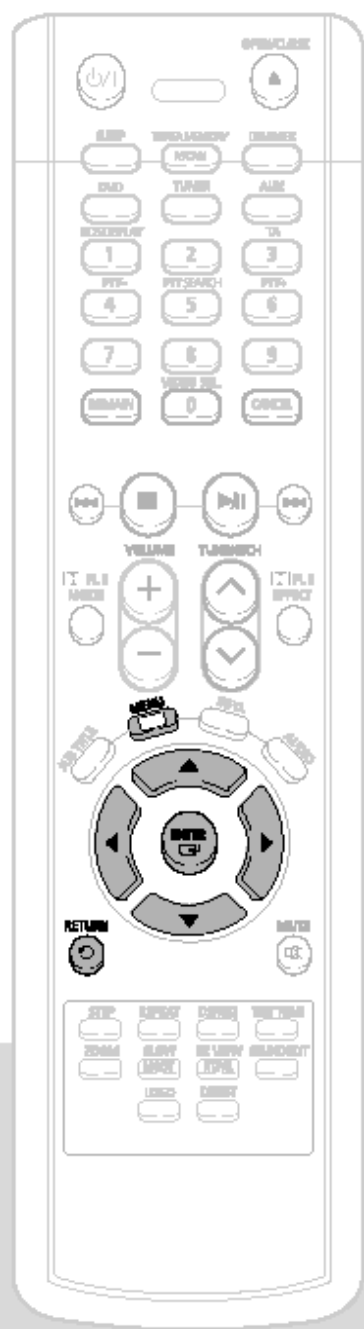

**1** При остановленном воспроизведении нажмите кнопку **MENU** (Меню).



**2** С помощью кнопки **▼** выберите пункт 'Setup' (Настройка) и затем нажмите кнопку **ENTER** (Ввод).



## Примечание

- Для выбора другого языка выберите пункт OTHER (ДРУГОЙ) и введите код языка вашей страны (коды языков для разных стран смотрите на стр. 59). Можно выбрать языки звукового сопровождения (AUDIO), субтитров (SUBTITLE) и меню диска (DISC MENU).



**3** Выберите пункт меню 'Language' (Язык) и затем нажмите кнопку **ENTER** (Ввод).



**4** С помощью кнопок **▲**, **▼** выберите пункт 'OSD Language' (Язык экранной информации), затем нажмите кнопку **ENTER**.



**5** С помощью кнопок **▲**, **▼** выберите нужный язык, затем нажмите кнопку **ENTER**.

- Если при настройке был установлен английский язык, то после завершения настройки экранная информация начнет показываться на английском языке.



Для возврата на предыдущий уровень меню нажимайте кнопку **RETURN** (Возврат).

Для выхода из меню настройки нажмите кнопку **MENU**.



Выбор языка экранных меню



Выбор языка звукового сопровождения  
(из записанных на диске)



Выбор языка субтитров  
(из записанных на диске)



Выбор языка меню диска  
(из записанных на диске)

\* Если выбранный язык не записан на диске, язык меню не изменится, даже если он был установлен, как предпочитаемый.

# Настройка формата экрана телевизора

Вы можете установить формат экрана телевизора в соответствии с типом вашего телевизора (широкоэкранный телевизор или обычный телевизор с форматом экрана 4:3).

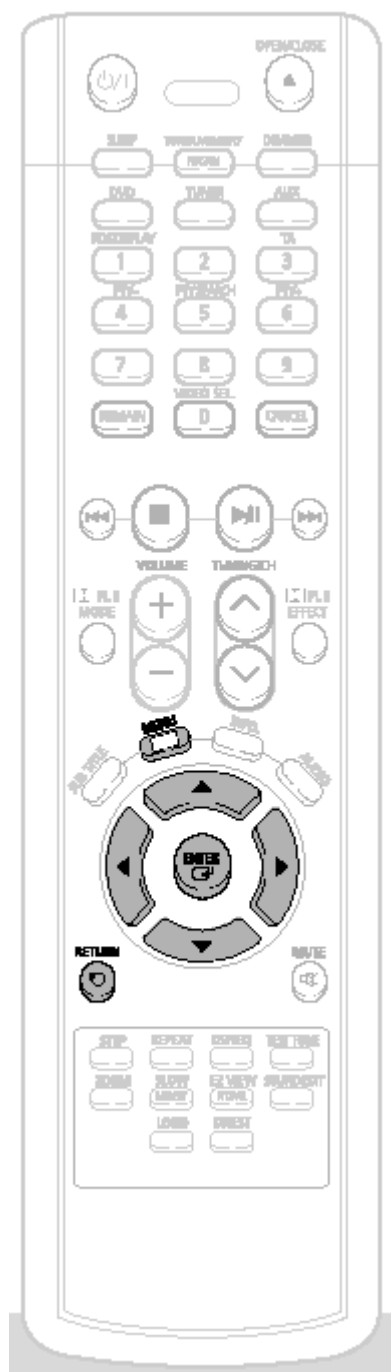

**1** При остановленном воспроизведении нажмите кнопку **MENU** (Меню).



**2** С помощью кнопки **▼** выберите пункт 'Setup' (Настройка) и затем нажмите кнопку **ENTER** (Ввод).



**3** С помощью кнопки **▼** выберите пункт 'TV DISPLAY' (Показ на телевизоре) и нажмите кнопку **ENTER**.



**4** С помощью кнопок **▲**, **▼** выберите нужный пункт меню и затем нажмите кнопку **ENTER**.

- После завершения настройки вы вернетесь к предыдущему меню.



Для возврата на предыдущий уровень меню нажимайте кнопку **RETURN** (Возврат).

Для выхода из меню настройки нажмите кнопку **MENU**.

## Настройка формата телевизионного кадра (соотношения сторон экрана)

Соотношение размеров горизонтальной и вертикальной сторон экрана обычного телевизора составляет 4:3, в то время, как у широкоэкранный телевизора и у телевизора стандарта ТВЧ оно равно 16:9. Это соотношение называется форматом телевизионного кадра. При воспроизведении диска DVD, записанного с другим форматом кадра, вы должны установить формат кадра в соответствии с форматом экрана вашего телевизора.

- \* Для телевизора со стандартным форматом экрана, выберите формат "4:3 LB" или "4:3 PS" в зависимости от ваших предпочтений. Если у вас широкоэкранный телевизор, выберите формат "16:9".

### WIDE

: Выберите эту настройку, если хотите посмотреть на широкоэкранном телевизоре в полноэкранном режиме записанный на DVD-диске фильм с форматом кадра 16:9.

- Вы сможете просмотреть фильм на широком экране.



### 4:3LB (4:3 Letterbox)

: Выберите эту настройку, если хотите посмотреть фильм с форматом кадра 16:9 на обычном телевизоре в широкоэкранный режиме.

- Сверху и снизу экрана изображение будет ограничено черными полосами.



### 4:3PS (4:3 Pan&Scan)

: Выберите эту настройку, если хотите посмотреть фильм с форматом кадра 16:9 на обычном телевизоре в панорамном режиме.

- Вы сможете видеть только центральную часть изображения (боковые стороны изображения с форматом кадра 16:9 будут обрезаны).



## Примечание

- Если на DVD-диске записан фильм с форматом кадра 4:3, вы не можете просмотреть его на экране широкоэкранный телевизора в полноэкранном режиме.
- Поскольку диски DVD записываются с различными форматами изображения, воспроизводимое с них изображение может выглядеть по-разному в зависимости от программного обеспечения, типа телевизора и настроек формата телевизионного кадра.

# Установка родительского контроля (возрастной категории зрителя)

Используйте эту функцию, чтобы предотвратить просмотр детьми DVD-дисков, на которых записаны фильмы со сценами насилия или фильмы "только для взрослых".

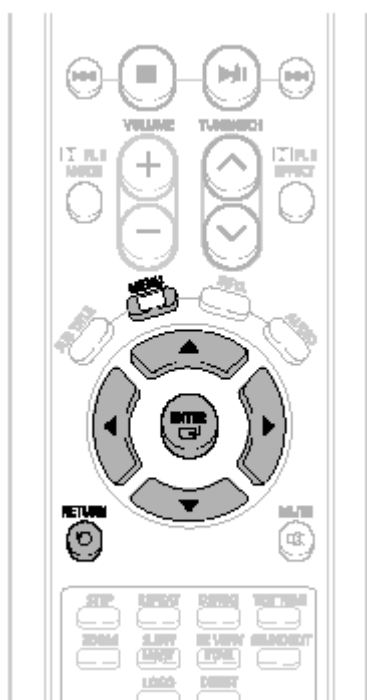

**1** При остановленном воспроизведении нажмите кнопку **MENU** (Меню).



**2** С помощью кнопки **▼** выберите пункт 'Setup' (Настройка) и нажмите кнопку **ENTER** (Ввод).



**3** С помощью кнопки **▼** выберите пункт 'PARENTAL' (Родительский контроль) и нажмите кнопку **ENTER** (Ввод).



**4** С помощью кнопок **▲**, **▼** выберите нужную возрастную категорию зрителя, затем нажмите кнопку **ENTER**.

- Если для категории выбран Level 6 (Уровень 6), то диски, которым их издатель присвоил Уровень 7 и выше, воспроизводиться не будут.
- Чем выше возрастная категория (уровень) диска, тем больше он содержит сцен насилия и сцен "для взрослых".



**5** Введите пароль, затем нажмите кнопку **ENTER**.

- По умолчанию в проигрывателе используется пароль "7890".
- Когда настройка будет завершена, вы вернетесь к предыдущему меню.



## Примечание

- Эта функция работает только для тех DVD-дисков, на которых закодирована возрастная категория зрителя (рейтинг).

Для возврата на предыдущий уровень меню нажимайте кнопку **RETURN** (Возврат).

Для выхода из меню нажмите кнопку **MENU**.

# Установка пароля

Вы можете установить пароль, чтобы уровень возрастной категории (рейтинг) мог устанавливать только знающий пароль пользователь.

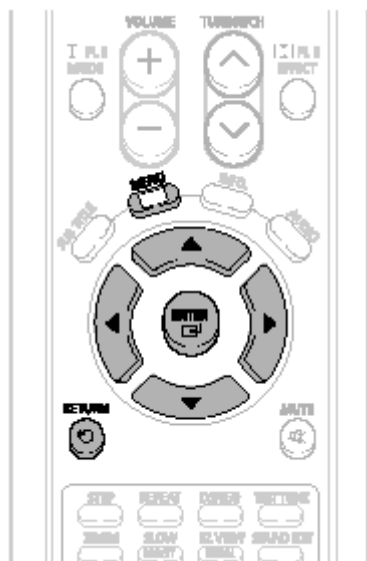

**1** Нажмите кнопку **MENU** (Меню).



**2** С помощью кнопки **▼** выберите пункт 'Setup' (Настройка) и нажмите кнопку **ENTER** (Ввод).



**3** С помощью кнопки **▼** выберите пункт меню 'PASSWORD' (Пароль) и нажмите кнопку **ENTER** (Ввод).



**4** Нажмите кнопку **ENTER**.



**5** Введите пароль, затем нажмите кнопку **ENTER**.

- Введите старый пароль, затем новый пароль и подтвердите новый пароль.
- На этом установка пароля будет завершена.



## Примечание

- По умолчанию установлен пароль "7890".

**Если вы забыли пароль для установки возрастной категории, сделайте следующее:**

- Когда проигрыватель находится в режиме "Стоп", нажмите кнопку  на основной блоке и удерживайте ее нажатой более 5 секунд. На дисплее появится сообщение "INITIALIZE" (Исходные настройки) и все настройки системы вернутся в исходное состояние.
- Нажмите кнопку ПИТАНИЕ.

При установке в исходное состояние стираются все сделанные вами настройки.  
Не пользуйтесь этой функцией без необходимости.

# Установка фонового рисунка

JPEG

DVD

VCD

Во время просмотра файлов JPEG, диска DVD или Video CD вы можете выбрать понравившееся изображение и сохранить его в качестве фонового рисунка.

## Установка фонового рисунка

- 1** Когда во время воспроизведения на экране появится понравившееся вам изображение, нажмите кнопку **ВОСПРОИЗВЕДЕНИЕ/ПАУЗА**.



- 2** Нажмите кнопку **LOGO** (Логотип).

- На экране появляется сообщение "COPY LOGO DATA" (Копирование данных логотипа).

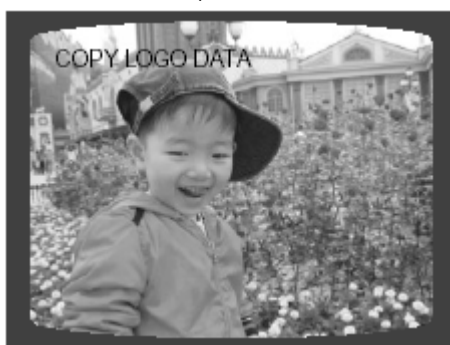

- 3** Система выключится, а затем включится вновь.

- На экране будет показан выбранный фоновый рисунок.

**Примечание** • Повторяя Шаги 1 - 3, вы можете установить до 3 фоновых рисунков.



Выберите эту опцию, чтобы установить в качестве фонового рисунка логотип компании Samsung.



Выберите эту опцию, чтобы установить в качестве фонового рисунка другое изображение.

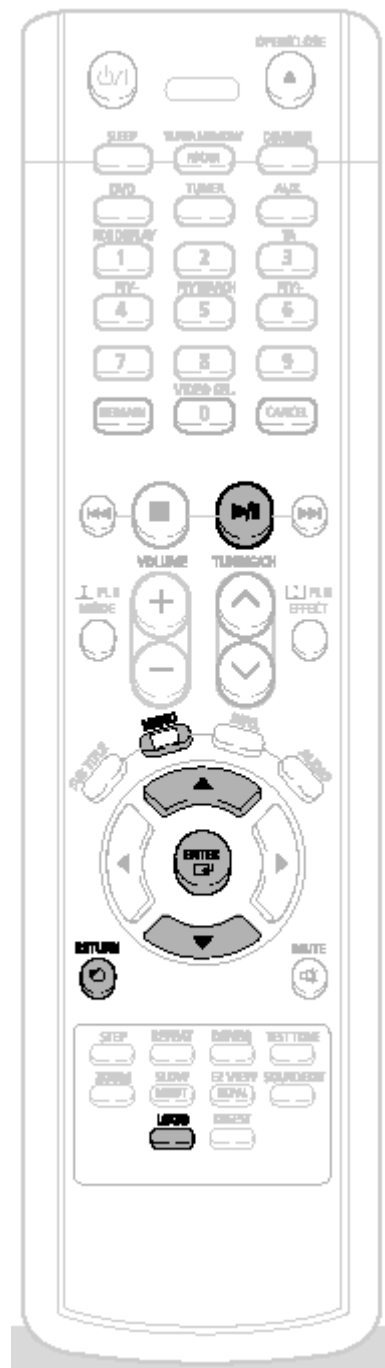

## Смена фонового рисунка

**1** При остановленном воспроизведении нажмите кнопку **MENU** (Меню).



**2** С помощью кнопки **▼** выберите пункт 'Setup' (Настройка) и нажмите кнопку **ENTER** (Ввод).



**3** Нажатием кнопки **▼** перейдите к пункту меню 'LOGO' (Логотип) и нажмите кнопку **ENTER**.



**4** С помощью кнопки **▼** выберите пункт 'USER' (Пользовательский) с номером, соответствующим желаемому рисунку, и нажмите кнопку **ENTER**.



**5** Нажмите кнопку **MENU** для выхода из меню настройки.

Для возврата на предыдущий уровень меню нажимайте кнопку **RETURN** (Возврат).

Для выхода из меню нажмите кнопку **MENU**.



# Настройка громкоговорителей

В зависимости от конфигурации акустической системы и от того, используются или не используются некоторые из ее громкоговорителей, будут автоматически настраиваться выходы сигналов и частотные характеристики громкоговорителей.

- 1** При остановленном воспроизведении нажмите кнопку **MENU** (Меню).



- 2** С помощью кнопки **▼** выберите пункт 'Audio' (Аудио) и нажмите кнопку **ENTER** (Ввод).



- 3** Находясь в меню **Speaker Setup** (Настройка громкоговорителей), вновь нажмите кнопку **ENTER**.



- 4** Нажимайте кнопки **▼**, **▲**, **◀**, **▶** для выбора значка нужного громкоговорителя и затем нажмите кнопку **ENTER**.

- При нажатии кнопки для центрального (C), левого тылового (LS) и правого тылового (RS) громкоговорителей режим поочередно переключается между **SMALL** (Малый) и **NONE** (Нет).
- Для левого (L) и правого (R) фронтальных громкоговорителей установлен режим **SMALL** (Малый).

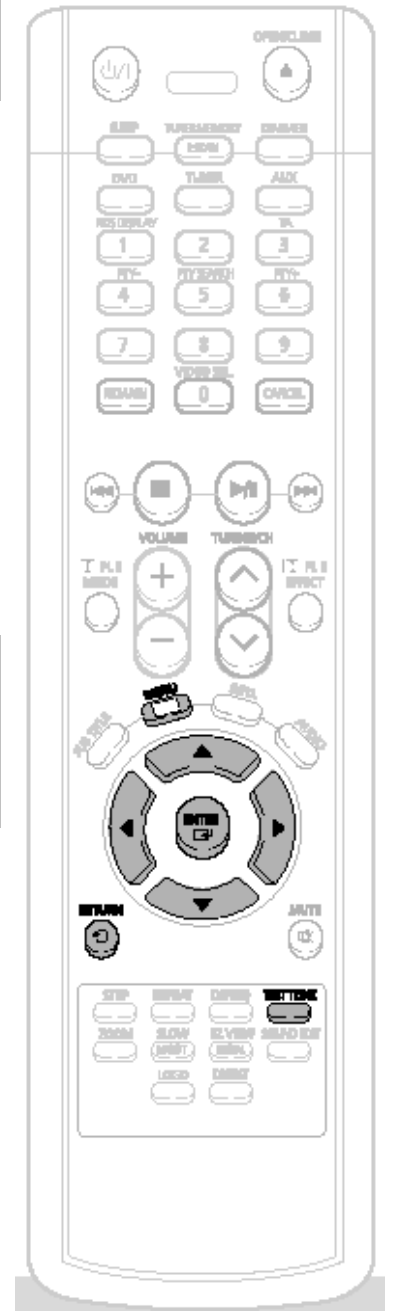

**SMALL** (Малый): Выберите этот режим, если данный громкоговоритель используется.

**NONE** (Нет): Выберите этот режим, если данный громкоговоритель не подсоединен.

## Примечание

- В зависимости от режимов **PRO LOGIC** и **СТЕРЕО**, режим громкоговорителей может быть различным.

# Настройка громкоговорителей по тест сигналу

Используйте тест сигнал для того, чтобы проверить подключение громкоговорителей и отрегулировать их уровни громкости.

- 1** При остановленном воспроизведении нажмите кнопку **MENU** (Меню).



- 2** С помощью кнопки ▼ выберите пункт 'Audio' (Аудио) и нажмите кнопку **ENTER** (Ввод).



- 3** С помощью кнопки ▼ выберите пункт 'TEST TONE' (Тест сигнал) и нажмите кнопку **ENTER**.

- Тест сигнал подается на громкоговорители в следующей последовательности: Левый → Центральный → Правый → Правый тыловой → Левый тыловой → Сабвуфер. Если во время подачи сигнала вы нажмете кнопку **ENTER** еще раз, подача сигнала прекратится.



Для возврата на предыдущий уровень меню нажимайте кнопку **RETURN** (Возврат).

Для выхода из меню настройки нажмите кнопку **MENU**.

Альтернативный способ: использование кнопки **TEST TONE** на пульте дистанционного управления.

L: Фронтальный (Л)      C: Центральный      SW: Сабвуфер  
R: Фронтальный (П)    LS: Тыловой (Л)      RS: Тыловой (П)

Нажмите кнопку **TEST TONE**.

- Тест сигнал будет подаваться следующим образом:  
При воспроизведении дисков DVD или компакт-дисков, тест сигнал подается только при остановленном воспроизведении.
- Эта функция используется для проверки правильности подключения каждого из громкоговорителей и отсутствия проблем.

Чтобы закончить подачу тест сигнала, вновь нажмите кнопку **TEST TONE**.



## Установка времени задержки

Если нет возможности установить громкоговорители на одинаковых расстояниях от зоны прослушивания, вы можете отрегулировать время задержки аудио сигналов, подающихся на центральный и тыловые громкоговорители.

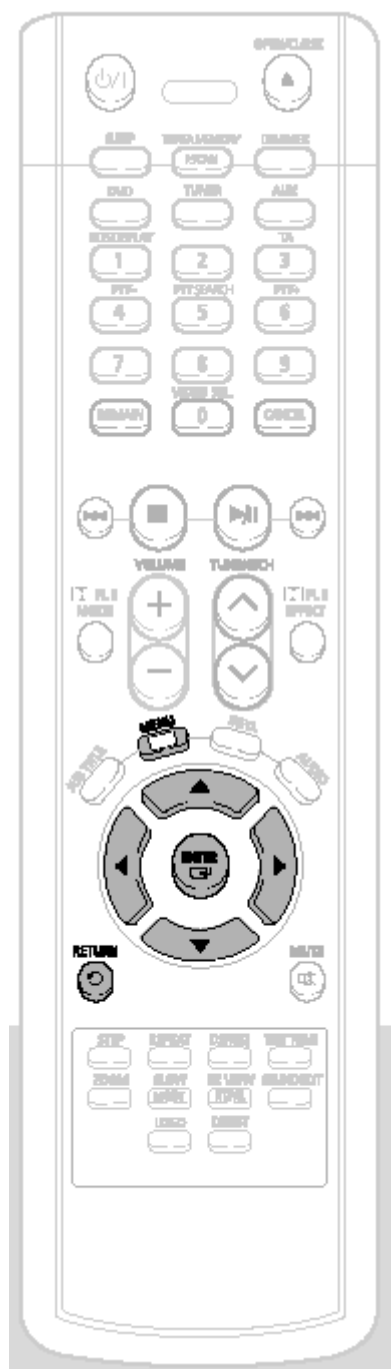

**1** При остановленном воспроизведении нажмите кнопку **MENU** (Меню).



**2** С помощью кнопки **▼** выберите пункт 'Audio' (Аудио) и нажмите кнопку **ENTER** (Ввод).



### Настройка времени задержки для громкоговорителей

При воспроизведении шестиканального (5.1CH) сигнала окружающего звука наилучший эффект ощущается, если расстояние между вами и всеми громкоговорителями одинаково. Поскольку звук от разных громкоговорителей приходит в зону прослушивания в разное время, зависящее от расположения громкоговорителей, вы можете компенсировать эту разницу во времени, установив время задержки сигнала для центрального громкоговорителя и тыловых громкоговорителей.

#### Примечание

- В случае системы **PL** (Dolby Pro Logic II), для каждого из ее режимов может быть установлено свое время задержки.
- В случае систем AC-3 и DTS время задержки может быть установлено в пределах между 00 и 15 мс.

- 3** С помощью кнопки ▼ выберите пункт 'DELAY TIME' (Время задержки) и нажмите кнопку ENTER (Ввод).

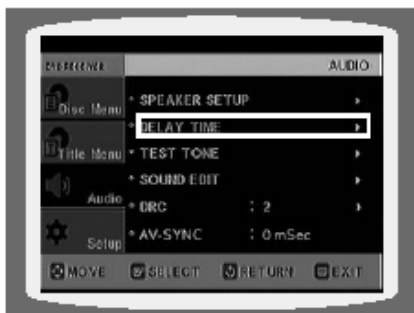

- 4** Нажимайте кнопки ▼, ▲, ◀, ▶ для перемещения к значку нужного громкоговорителя, затем нажмите кнопку ENTER.



- 5** Нажатием кнопок ◀, ▶ установите время задержки.

- Время задержки для центрального (C) громкоговорителя можно устанавливать от 00 до 05 мс, а для левого (LS) и правого (RS) тыловых громкоговорителей – от 00 до 15 мс.



#### • Настройка задержки сигнала на ЦЕНТРАЛЬНЫЙ ГРОМКОГОВОРИТЕЛЬ

Если расстояние  $D_c$  равно или больше расстояния  $D_f$  на рисунке справа, установите задержку 0 мс. В противном случае измените настройки в соответствии с таблицей.

| Разность между $D_f$ и $D_c$ | Время задержки |
|------------------------------|----------------|
| 0,00 м                       | 0 мс           |
| 0,34 м                       | 1 мс           |
| 0,68 м                       | 2 мс           |
| 1,02 м                       | 3 мс           |
| 1,36 м                       | 4 мс           |
| 1,70 м                       | 5 мс           |

#### • Настройка задержки сигнала на ТЫЛОВЫЕ ГРОМКОГОВОРИТЕЛИ

Если расстояние  $D_f$  равно расстоянию  $D_s$  на рисунке справа, установите задержку 0 мс. В противном случае, измените настройки в соответствии с таблицей.

| Разность между $D_f$ и $D_s$ | Время задержки |
|------------------------------|----------------|
| 0,00 м                       | 0 мс           |
| 1,02 м                       | 3 мс           |
| 2,04 м                       | 6 мс           |
| 3,06 м                       | 9 мс           |
| 4,08 м                       | 12 мс          |
| 5,10 м                       | 15 мс          |

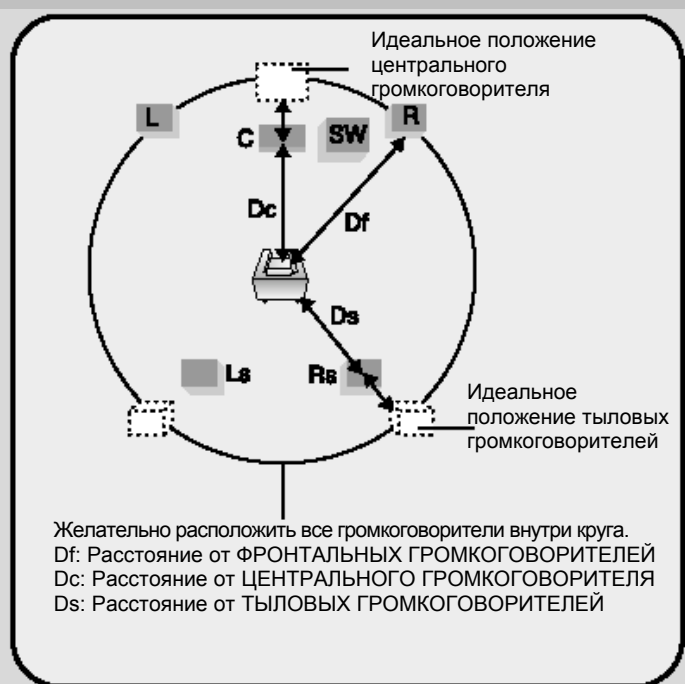

# Настройка качества звучания

Вы можете настроить баланс и уровень сигнала для каждого из громкоговорителей.

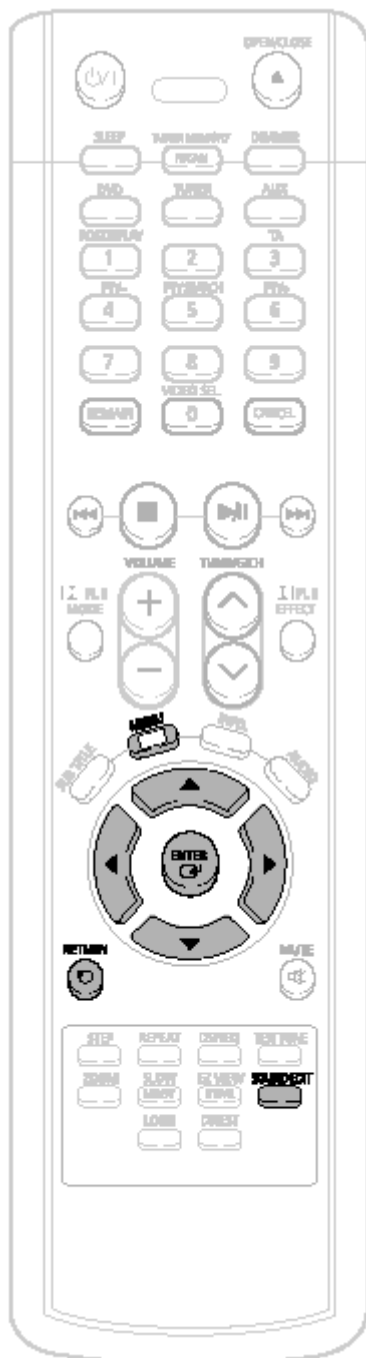

## Способ 1 Регулировка параметров звучания с помощью меню

**1** При остановленном воспроизведении нажмите кнопку **MENU** (Меню).



**2** С помощью кнопки **▼** выберите пункт 'Audio' (Аудио) и нажмите кнопку **ENTER** (Ввод).



**3** С помощью кнопки **▼** выберите пункт 'SOUND EDIT' (Настройка звучания) и нажмите кнопку **ENTER** (Ввод).



**4** Нажимайте кнопки **▼**, **▲** для выбора нужного пункта меню. Нажимайте кнопки **<**, **>** для выполнения регулировок.



Для возврата на предыдущий уровень меню нажимайте кнопку **RETURN** (Возврат).

Для выхода из меню настройки нажмите кнопку **MENU**.

**Способ 2 Ручная регулировка параметров звучания с помощью кнопки SOUND EDIT****Регулировка баланса фронтальных громкоговорителей**

- 1** Нажмите кнопку **SOUND EDIT** (Настройка звучания), затем нажимайте кнопки < и >.

00 F -01

**Регулировка баланса тыловых громкоговорителей**

- 2** Нажмите кнопку **SOUND EDIT**, затем нажимайте кнопки < и >.

00 R -01

**Регулировка уровня сигнала на центральный громкоговоритель**

- 3** Нажмите кнопку **SOUND EDIT**, затем нажимайте кнопки < и >.

CEN +01dB

**Регулировка уровня сигнала на тыловые громкоговорители**

- 4** Нажмите кнопку **SOUND EDIT**, затем нажимайте кнопки < и >.

REAR -01dB

**Регулировка уровня сигнала на сабвуфер**

- 5** Нажмите кнопку **SOUND EDIT**, затем нажимайте кнопки < и >.

SW +01dB

**Примечание**

- Информация для регулировки выводится на дисплей основного блока, а не на экран телевизора.

**Регулировка баланса фронтальных/ тыловых громкоговорителей**

- Вы можете установить значения между 00 и -06 или OFF (Выкл.).
- По мере приближения к значению -6 громкость уменьшается.

**Регулировка уровня сигнала на центральный громкоговоритель, тыловые громкоговорители и сабвуфер**

- Уровень может быть ступенчато отрегулирован в пределах между +6 дБ и -6 дБ.
- По мере приближения к значению +6 дБ громкость увеличивается, а по мере приближения к значению -6 дБ она уменьшается.

# Настройка DRC (компрессии динамического диапазона)

Эта функция позволяет вам использовать преимущества звучания системы Dolby Digital при просмотре кинофильмов на небольшой громкости в ночные часы.

- 1** При остановленном воспроизведении нажмите кнопку **MENU** (Меню).



- 2** С помощью кнопки **▼** выберите пункт 'Audio' (Аудио) и нажмите кнопку **ENTER** (Ввод).



- 3** Нажимайте кнопку **▼** для перехода к пункту меню 'DRC', затем нажмите кнопку **ENTER**.

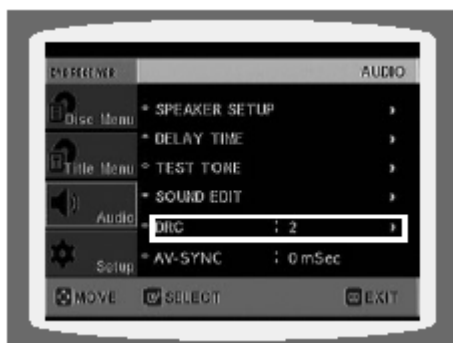

- 4** С помощью кнопок **▼**, **▲** произведите регулировку компрессии динамического диапазона.

- Нажатие кнопки **▲** увеличивает эффект компрессии, а нажатие кнопки **▼** уменьшает эффект.

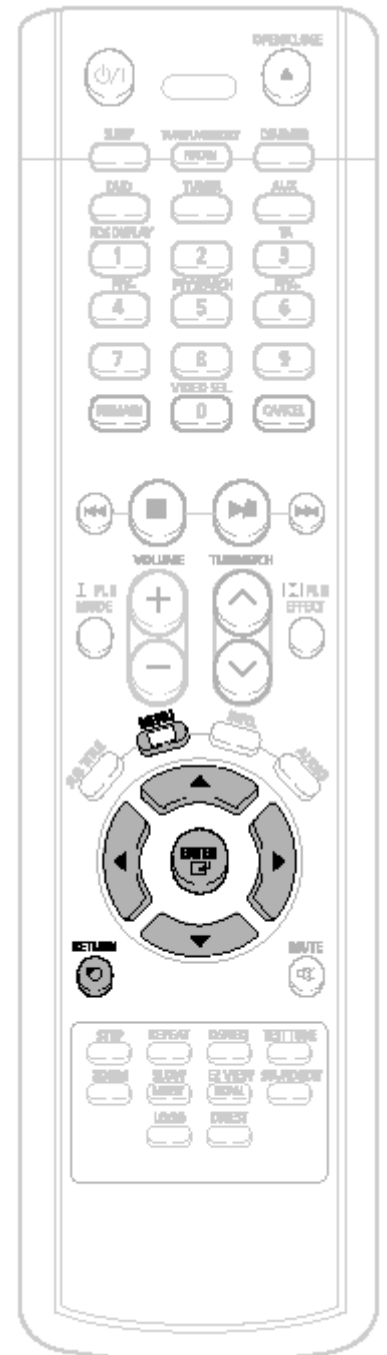

Для возврата на предыдущий уровень меню нажимайте кнопку **RETURN** (Возврат).

Для выхода из меню настройки нажмите кнопку **MENU**.

## Настройка функции AV SYNC

Если система подсоединена к цифровому телевизору, видеосигнал может отставать по времени от аудио сигнала. Если это происходит, отрегулируйте задержку аудио сигнала, чтобы звук воспроизводился синхронно с изображением.

### 1 Нажмите кнопку **MENU** (Меню).

- Появится меню Setup (Настройка).



### 2 С помощью кнопок **▲**, **▼** выберите пункт 'Audio' (Аудио) и нажмите кнопку **ENTER** (Ввод).

- Появится меню 'Audio'.



### 3 Нажимайте кнопки **▲**, **▼** для перехода к пункту меню 'AV-SYNC', затем нажмите кнопку **ENTER**.

- Появится меню AV-SYNC.

### 4 Нажимайте кнопки **▲**, **▼**, чтобы выбрать время задержки для функции AV-SYNC, затем нажмите кнопку **ENTER**.

- Вы можете установить задержку аудио сигнала в пределах между 0 мс и 300 мс. Установите задержку, обеспечивающую оптимальную синхронность изображения и звука.



Для возврата на предыдущий уровень меню нажимайте кнопку **RETURN** (Возврат).

Для выхода из меню настройки нажмите кнопку **MENU**.



## Режимы системы Dolby Pro Logic II

Вы можете выбрать желаемый режим системы Dolby Pro Logic II.

Нажмите кнопку  **PL II MODE** (Режим системы Dolby Pro Logic II).

- При нажатиях кнопки режим меняется следующим образом:

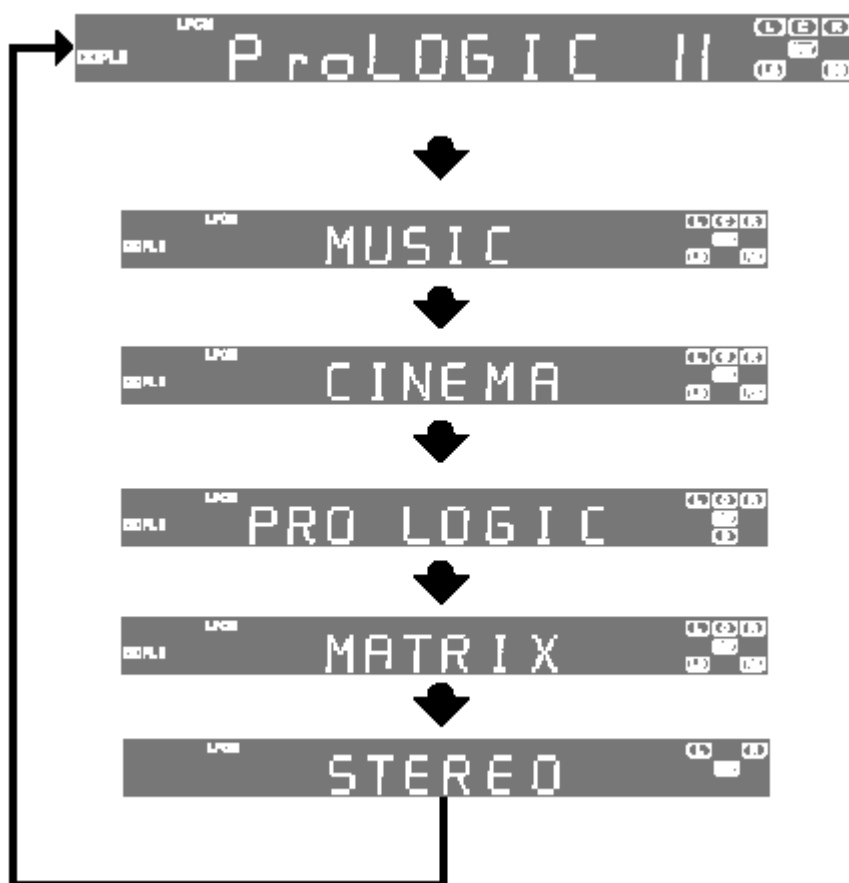

### Примечание

- Если вы выбрали режим Pro Logic II, подсоедините внешний источник сигнала к разъемам АУДИО ВХОДА (L и R) проигрывателя. Если вы подсоедините его только к одному из разъемов (левому или правому), вы не сможете слышать объемный 5.1-канальный звук.

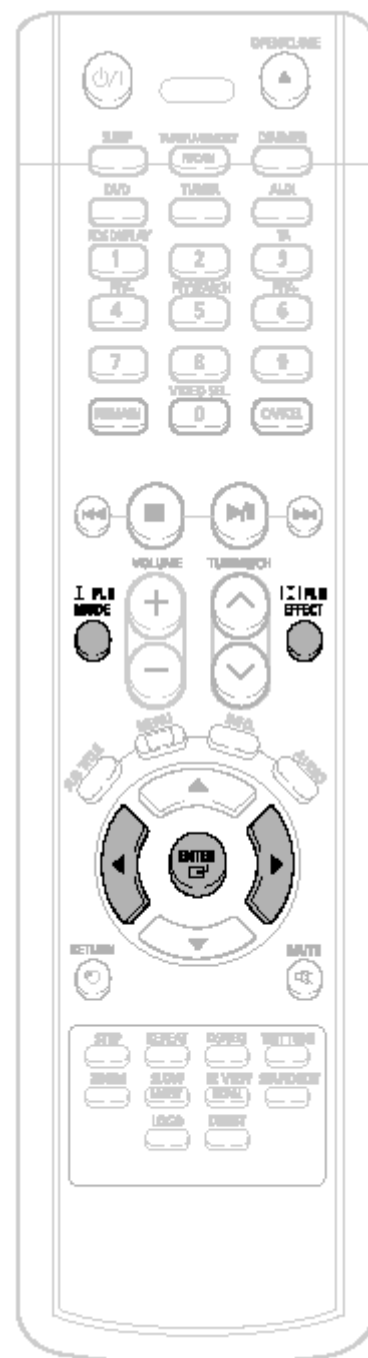

### PRO LOGIC II

- **MUSIC (Музыка):** Позволяет при прослушивании музыки испытать те же звуковые эффекты, что и на концерте.
- **CINEMA (Кино):** Придает реалистичность звуковой дорожке кинофильма.
- **PRO LOGIC:** Позволяет при использовании всего двух фронтальных громкоговорителей получить такое же реалистичное многоканальное звучание, как если бы использовались пять громкоговорителей.
- **MATRIX (Матрицирование):** Позволяет получить 5.1 канальный окружающий звук.
- **STEREO (Стерео):** Выбирается для прослушивания только через левый и правый фронтальные громкоговорители и сабвуфер.

## Эффекты системы Dolby Pro Logic II

Эта функция действует только в режиме MUSIC (Музыка) системы Dolby Pro Logic.

- 1** Нажимайте кнопку  **PL II MODE** (Режим системы Dolby Pro Logic II), пока не будет выбран режим 'MUSIC' (Музыка).



- 2** Нажмите кнопку  **PL II EFFECT** (Эффект системы Dolby Pro Logic II), затем нажимайте кнопки < и > для выбора режима эффекта.

- Вы можете выбрать значение 0 или 1.



- 3** Нажимайте кнопку  **PL II EFFECT**, затем нажимайте кнопки < и > для выбора уровня эффекта.

- Вы можете выбрать уровни в интервале между 0 и 7.



- 4** Нажимайте кнопку  **PL II EFFECT**, затем нажимайте кнопки < и > для выбора уровня эффекта.

- Вы можете выбрать уровни в интервале между 0 и 6.



### Примечание

- При воспроизведении DVD-диска, на котором закодированы сигналы звукового сопровождения в двух или более каналах, многоканальный режим выбирается автоматически, а кнопка  **PL II** (Dolby Pro Logic II) не работает.

- **PANORAMA (Панорама):** В этом режиме фронтальный стереофонический звуковой образ расширяется таким образом, чтобы в его формирование включились тыловые громкоговорители, благодаря чему создается интересный "панорамный" эффект за счет отражения от боковых стен.
- **CENTER WIDTH (Ширина центра):** Звук воспроизводится только через центральный громкоговоритель. Правый и левый фронтальные громкоговорители работают в качестве "фантомных".
- **DIMENSION (Размер звукового поля):** Ступенчато регулирует звуковое поле (DSP), смещая его вперед или назад.

## Цифровой процессор звука (DSP) и Эквалайзер

Режимы цифрового процессора звука (DSP) были разработаны для имитации акустики различных помещений.

Эквалайзер: Вы можете выбирать настройки ROCK (рок-музыка), POP (поп-музыка) или JAZZ (джаз) в зависимости от жанра прослушиваемой музыки.

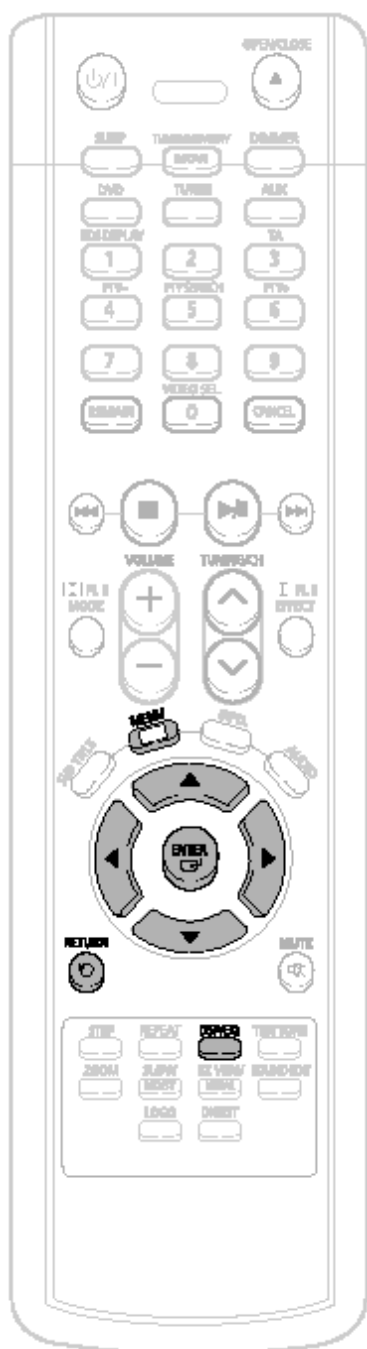

Нажмите кнопку **DSP/EQ** (Цифровой процессор звука/Эквалайзер).

- На дисплее передней панели загорается индикатор "DSP".
- При последовательных нажатиях кнопки режим цифрового процессора звука меняется следующим образом:

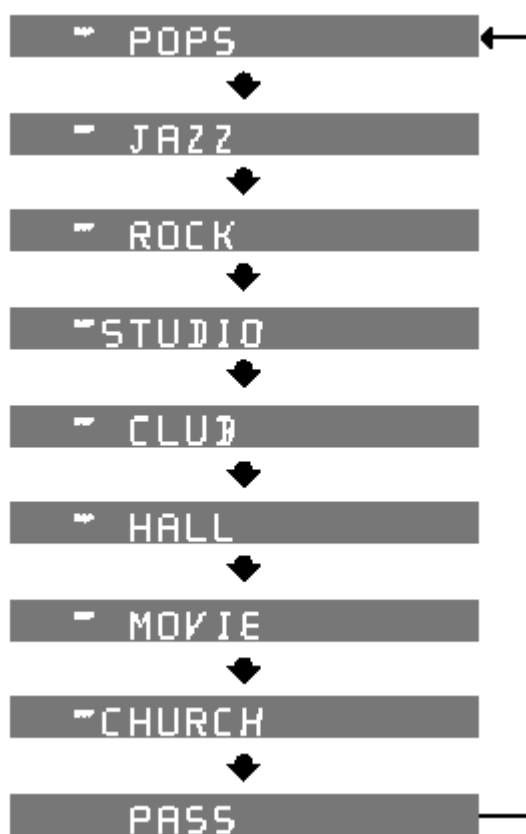

### Примечание

- Эта функция работает для компакт-дисков, дисков MP3-CD, а также для 2-канальных дисков DVD-Audio и Dolby Digital.
- Если на диске DVD закодировано более двух каналов, автоматически выбирается многоканальный режим воспроизведения звука, при этом функции DSP и Эквалайзера не действуют.

### Примечание

**POP, JAZZ, ROCK:** В зависимости от жанра прослушиваемой музыки, вы можете выбрать настройки POP (Поп-музыка), JAZZ (Джаз) или ROCK (Рок-музыка).

**STUDIO (Студия):** Создает эффект присутствия в студии.

**CLUB (Дискотека):** Имитирует звучание на дискотеке с пульсирующим звуком на низких частотах.

**HALL (Зал):** Обеспечивает чистое воспроизведение вокала, создает эффект присутствия в концертном зале.

**MOVIE (Кинотеатр):** Создает эффект присутствия в кинотеатре.

**CHURCH (Церковь):** Создает эффект присутствия в большом соборе.

**PASS (Пропуск):** Выбирается для обычного прослушивания (отключение эффектов).

## Таймер "Сон"

Вы можете установить время до автоматического выключения DVD-проигрывателя.

Нажмите кнопку **SLEEP** (Сон).

- На дисплее появится сообщение "SLEEP" (Сон). При последовательных нажатиях кнопки установленное время меняется следующим образом: 10 → 20 → 30 → 60 → 90 → 120 → 150 → OFF (Выкл.).



Для подтверждения установленного времени нажмите кнопку **SLEEP**.

- На дисплее появится время, оставшееся до автоматического выключения системы.
- Если вы нажмете кнопку опять, заданное время изменяется, начиная с последнего заданного времени.

Для отмены установленного времени нажимайте кнопку **SLEEP**, пока на дисплее не появится сообщение OFF (Выкл.).

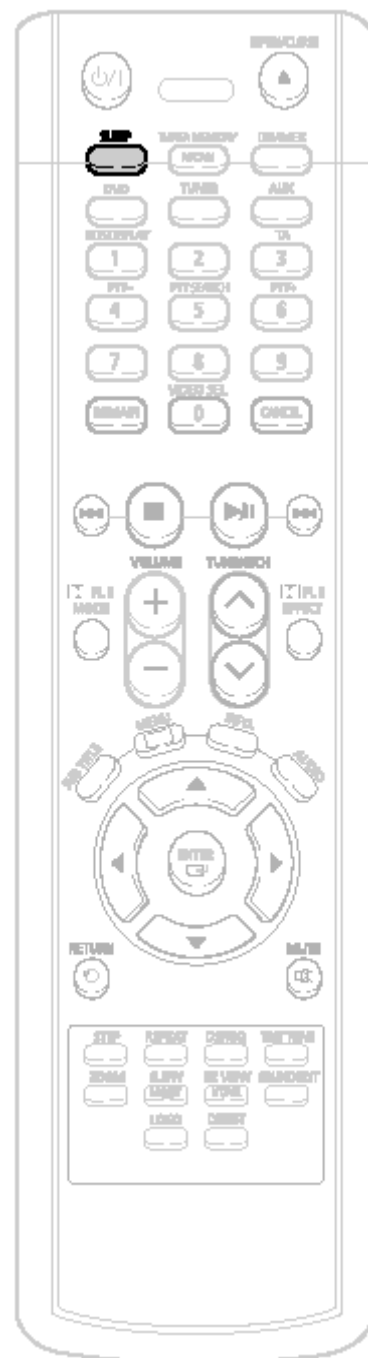



## Предварительная настройка на радиостанции

Вы можете хранить в памяти системы настройку максимум на:

- ♦ 15 радиостанций в диапазоне FM

- FM.....Частотная модуляция

Пример: Настройка на FM станцию с частотой 89,1 МГц и занесение настройки в память системы

- 1** Нажмите кнопку **TUNER** (Тюнер) и выберите диапазон FM.



- 2** Нажимайте кнопки , чтобы выбрать частоту "89.10".

- О том, как настроиться на радиостанцию в автоматическом или ручном режиме см. п. 2 на стр. 51.



- 3** Нажмите кнопку **TUNER MEMORY** (Память тюнера).

- На дисплее основного блока начинает мигать индикатор 'PRGM' (Программа).



- 4** Нажимайте кнопки **I<<** и **>>I** для выбора ячейки памяти.

- Вы можете выбрать ячейки с номерами от 1 до 15.



- 5** Нажмите кнопку **TUNER MEMORY** для занесения настройки в память.

- Нажмите кнопку **TUNER MEMORY** прежде, чем на дисплее погаснет индикатор 'PRGM'.
- Индикатор 'PRGM' пропадает с дисплея, настройка на станцию занесена в память системы.



- 6** Для занесения в память настройки на другую станцию, повторите Шаги со 2 по 5.

Чтобы настроиться на станцию, занесенную в память, нажимайте кнопки **I<<**, **>>I** на пульте дистанционного управления, чтобы выбрать канал.

# О вещании с использованием системы RDS

## Использование системы RDS (система радиопередачи данных) при приеме радиостанций в диапазоне FM

Система RDS позволяет вещающим в диапазоне FM радиостанциям наряду с обычным сигналом передавать дополнительный сигнал. Например, радиостанция передает свое название, а также тип передаваемой программы, например, спортивный репортаж, музыка, и т.п.

Если приемник настроен на радиостанцию, передающую информацию RDS, на дисплее загорается индикатор RDS.

### • Описание функции RDS

- PTY (Индикация типа программы):** Показывает на дисплее тип передаваемой в данный момент программы.
- PS NAME (Название станции):** Показывает название передающей радиостанции, состоящее максимум из 8 символов.
- RT (Радио текст):** Показывает передаваемый радиостанцией текст, состоящий максимум из 64 символов (если он передается).
- CT (Текущее время):** Декодирует передаваемые на частоте FM сигналы точного времени.
  - Некоторые станции могут не передавать информацию PTY, RT или CT, в таком случае эта информация не будет показана.
- TA (Сообщение о ситуации на дорогах):** Мигание этого символа означает, что в данный момент передается сообщение о ситуации на дорогах.

**Примечание** • Если радиостанция не передает сигнал RDS надлежащим образом или если мощность сигнала RDS низкая, функция RDS может работать неверно.

## Какую информацию передают сигналы в системе RDS?

Передаваемые станцией сигналы RDS вы можете увидеть на дисплее.

### Чтобы вывести на дисплей сигналы RDS

При прослушивании станции в диапазоне FM, нажмите кнопку RDS DISPLAY (Показ RDS).

При последовательных нажатиях кнопки информация RDS меняется следующим образом:

→ PS NAME → RT → CT → Frequency

**PS (Название станции):** В процессе поиска на дисплее появляется сообщение "PS", а затем название передающей станции. Если станция не посылает такой информации, появляется сообщение "NO PS".

**RT (Радио текст):** В процессе поиска на дисплее появляется сообщение "RT", а затем появляются текстовые сообщения, передаваемые станцией. Если станция не посылает такого сигнала, появляется сообщение "NO RT".

**Frequency (Частота):** Частота вещания станции (информация RDS не передается)

### Символы, появляющиеся на дисплее

Когда на дисплее выводятся сообщения PS или RT, буквы которыми они передаются, имеют следующие особенности:

- На дисплее не различаются буквы в верхнем и в нижнем регистре, все сообщения выводятся с помощью букв верхнего регистра (заглавных).
- Дисплей не может показывать надстрочные знаки над буквами; например, буквой "A" может обозначаться целый ряд похожих букв: Å, Ä, Å, Å или Ä.

**Примечание** • Если поиск завершается сразу, сообщения "PS" или "RT" на экран не выводятся.

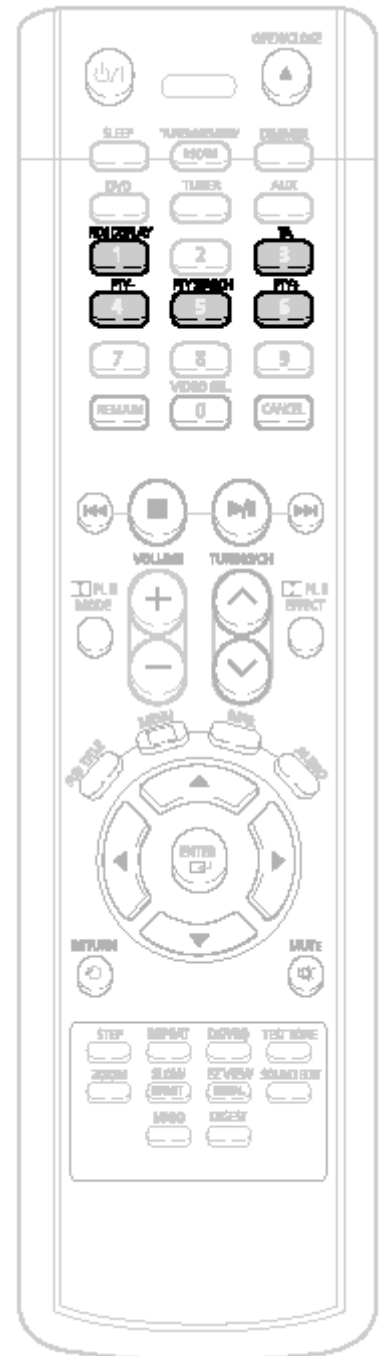

# О вещании с использованием системы RDS

## PTY (индикация типа программы) и функция PTY-SEARCH (поиск нужного типа программы)

Одно из преимуществ службы RDS состоит в том, что вы можете найти определенный тип программы, передаваемый предварительно настроенными радиостанциями, задав код PTY.

### Поиск программы нужного типа с помощью кодов PTY

#### Прежде, чем начать, помните...

- Поиск нужного типа программ применим только к станциям, настройка на которые занесена в память системы.
- Чтобы в любой момент остановить поиск, нажмите кнопку PTY SEARCH.
- Время на выполнение приведенных ниже шагов ограничено. Если поиск был отменен до завершения, начните заново с Шага 1.
- Нажимая кнопки на пульте дистанционного управления, убедитесь, что вы выбрали прослушивание передач в диапазоне FM с помощью кнопки на пульте дистанционного управления.

- 1 Во время прослушивания передачи в диапазоне FM нажмите кнопку PTY SEARCH.
- 2 Нажмите и удерживайте кнопку PTY- или PTY+ (поиск нужного типа программ вверх или вниз), пока на дисплее не появится код нужного типа программы.
  - На дисплее выводятся коды типа программ, перечисленные в таблице справа.
- 3 Пока дисплей еще показывает код типа программы, выбранный в предыдущем шаге, вновь нажмите кнопку PTY SEARCH.
  - Система ищет среди передач 15 станций, настройка на которые занесена в ее память, передачу нужного типа, найдя такую передачу, она останавливается и настраивается на станцию.

| Сообщение на дисплее | Тип программы  |
|----------------------|--|
| NEWS                 | <ul style="list-style-type: none"> <li>• Новости, включая комментарии и репортажи</li> </ul>   |
| AFFAIRS              | <ul style="list-style-type: none"> <li>• Отдельные вопросы, включая происшествия, документальные передачи, дискуссии и анализ</li> </ul>   |
| INFO                 | <ul style="list-style-type: none"> <li>• Информационные передачи, включая информацию с биржи, статистику и прогнозы, потребительскую информацию, медицинскую информацию, и т.д.</li> </ul> |
| SPORT                | <ul style="list-style-type: none"> <li>• Спорт</li> </ul>  |
| EDUCATE              | <ul style="list-style-type: none"> <li>• Образование</li> </ul>  |
| DRAMA                | <ul style="list-style-type: none"> <li>• Радио спектакли, радио сериалы, и т.д.</li> </ul>   |
| CULTURE              | <ul style="list-style-type: none"> <li>• Национальная и международная культура, включая проблемы религии, социальные науки, языкознание, театр, и т.д.</li> </ul>                          |
| SCIENCE              | <ul style="list-style-type: none"> <li>• Естественные науки и технологии</li> </ul>  |
| VARIED               | <ul style="list-style-type: none"> <li>• Разговорные программы, развлекательные программы (викторины, игры), интервью, комедийные и сатирические постановки, и т.д.</li> </ul>             |
| POP M                | <ul style="list-style-type: none"> <li>• Поп-музыка</li> </ul>   |
| ROCK M               | <ul style="list-style-type: none"> <li>• Рок-музыка</li> </ul>   |
| M.O.R.M.             | <ul style="list-style-type: none"> <li>• Современная легкая музыка</li> </ul>  |
| LIGHT M              | <ul style="list-style-type: none"> <li>• Популярная классическая музыка. Классическая музыка, инструментальная или хоровая музыка.</li> </ul>  |
| CLASSICS             | <ul style="list-style-type: none"> <li>• Серьезная классическая музыка. Оркестровая и симфоническая музыка, камерная и оперная музыка.</li> </ul>  |
| OTHER M              | <ul style="list-style-type: none"> <li>• Другая музыка. Джаз, ритм-энд-блюз, кантри.</li> </ul>  |
| WEATHER              | <ul style="list-style-type: none"> <li>• Погода</li> </ul>   |
| FINANCE              | <ul style="list-style-type: none"> <li>• Финансовая информация</li> </ul>  |
| CHILDREN             | <ul style="list-style-type: none"> <li>• Программы для детей</li> </ul>  |
| SOCIAL A             | <ul style="list-style-type: none"> <li>• Программы, посвященные социальным вопросам</li> </ul>   |
| RELIGION             | <ul style="list-style-type: none"> <li>• Религиозные программы</li> </ul>  |
| PHONE IN             | <ul style="list-style-type: none"> <li>• Программы, где радиослушатели звонят в студию</li> </ul>  |
| TRAVEL               | <ul style="list-style-type: none"> <li>• Путешествия</li> </ul>  |
| LEISURE              | <ul style="list-style-type: none"> <li>• Развлекательные программы</li> </ul>  |
| JAZZ                 | <ul style="list-style-type: none"> <li>• Джазовая музыка</li> </ul>  |
| COUNTRY              | <ul style="list-style-type: none"> <li>• Музыка кантри</li> </ul>  |
| NATION M             | <ul style="list-style-type: none"> <li>• Музыка народов мира</li> </ul>  |
| OLDIES               | <ul style="list-style-type: none"> <li>• Музыка прошлых лет</li> </ul>   |
| FOLK M               | <ul style="list-style-type: none"> <li>• Народная музыка</li> </ul>  |
| DOCUMENT             | <ul style="list-style-type: none"> <li>• Документальные программы</li> </ul>   |



## Регулировка яркости дисплея

Вы можете отрегулировать яркость дисплея на основном блоке так, чтобы его свечение не мешало вам смотреть кинофильм.

Нажмите кнопку **DIMMER** (Регулировка яркости дисплея).

- При нажатиях кнопки яркость дисплея меняется следующим образом:  
ПРИГЛУШЕННЫЙ → ЯРКИЙ.

## Временное отключение звука

Эта функция полезна, если вам нужно ответить на звонок в дверь или на телефонный звонок.

Нажмите кнопку **MUTE** (Временное отключение звука).

- На дисплее начнет мигать сообщение 'MUTE' (Временное отключение звука).
- Чтобы вновь появился звук, снова нажмите кнопку **MUTE** или кнопки **VOLUME** (Громкость).

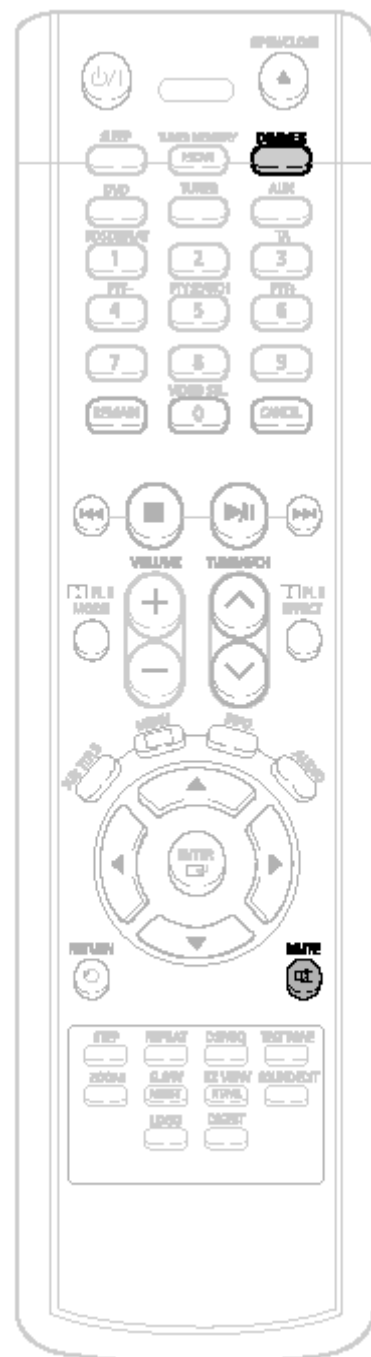

## Как хранить диски и обращаться с ними

Небольшие царапины на диске могут ухудшить качество звука и изображения или привести к сбоям при воспроизведении. Обращайтесь с дисками осторожно, чтобы не поцарапать их.

### Как держать диск



Не прикасайтесь к поверхности диска, с которой производится считывание сигнала. Всегда держите диски за края, чтобы не оставлять отпечатки пальцев на блестящей поверхности. Не приклеивайте на диски бумагу или липкую ленту.

### Хранение дисков

Не храните диски там, где на них будет падать прямой солнечный свет.

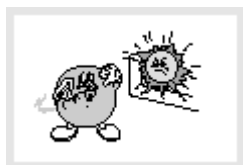

Храните их в прохладном, хорошо вентилируемом месте.

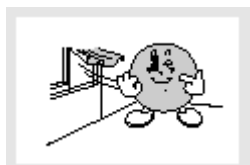

Держите их в чистой защитной коробочке. Храните в вертикальном положении.



#### Внимание

- Берегите диски от загрязнения.
- Не загружайте в лоток треснувшие диски или диски с глубокими царапинами.

### Уход за дисками и их хранение



Если на диске имеются отпечатки пальцев или грязь, почистите диск слабым раствором мягкого моющего средства в воде и протрите мягкой сухой салфеткой.

- При чистке осторожно протирайте диск в направлении от центра диска к краям.



#### Примечание

- Если теплый воздух вступает в контакт с холодными деталями внутри проигрывателя, может произойти конденсация влаги. Когда внутри проигрывателя произошла конденсация влаги, он может не работать надлежащим образом. Если это произойдет, выньте диск из лотка и дайте проигрывателю постоять от 1 до 2 часов с включенным питанием.

## Прежде, чем обращаться в сервисный центр

Если ваша система не работает должным образом, обратитесь к приведенной ниже таблице. Если возникшая у вас проблема не указана в таблице или если приведенные в таблице инструкции не помогли, выключите систему, отсоедините ее сетевой шнур от розетки и обратитесь к ближайшему авторизованному дилеру или в сервисный центр компании Samsung Electronics.

| Проблема   | Проверка/устранение проблемы   |
|--|--|
| <b>Лоток для диска не открывается.</b>   | <ul style="list-style-type: none"> <li>Надежно ли вставлена вилка сетевого шнура в розетку?</li> <li>Выключите систему, а затем вновь включите ее.</li> </ul>  |
| <b>Диск не воспроизводится.</b>  | <ul style="list-style-type: none"> <li>Проверьте региональный код DVD-диска. Может оказаться невозможным воспроизведение DVD-дисков, купленных за границей.</li> <li>Этот проигрыватель не может воспроизводить диски типа CD-ROM и DVD-ROM.</li> <li>Проверьте возрастную категорию DVD-диска.</li> </ul>   |
| <b>Воспроизведение не начинается сразу же после того, как вы нажали кнопку Воспроизведение/Пауза.</b>            | <ul style="list-style-type: none"> <li>Проверьте, нет ли на диске царапин и не деформирован ли он.</li> <li>Протрите диск.</li> </ul>  |
| <b>Звук не воспроизводится.</b>  | <ul style="list-style-type: none"> <li>Звук не слышен в режимах ускоренного, замедленного и покадрового воспроизведения.</li> <li>Правильно ли подсоединены громкоговорители? Правильно ли выполнена настройка конфигурации громкоговорителей вашей акустической системы?</li> <li>Нет ли на диске серьезных повреждений?</li> </ul>   |
| <b>Звук слышен лишь из нескольких громкоговорителей, а не из всех шести.</b>                                     | <ul style="list-style-type: none"> <li>При прослушивании компакт-дисков и передач радиостанций, звук воспроизводится только через фронтальные громкоговорители (Правый и Левый). Чтобы задействовать все шесть громкоговорителей, выберите режим "PRO LOGIC II", нажав на пульте дистанционного управления кнопку  PL II (Dolby Pro Logic II).</li> <li>Проверьте, совместим ли воспроизводимый DVD-диск с 5.1 канальной системой.</li> <li>Если в экранном меню настроек звучания вы установили для параметров C (Центральный громкоговоритель), SL (Левый тыловой громкоговоритель) и SR (Правый тыловой громкоговоритель) значение NONE (Нет), то звук через соответствующие громкоговорители воспроизводиться не будет. Установите для них значение SMALL (Малый).</li> </ul> |
| <b>Изображение не появляется; звук не воспроизводится или лоток с диском вновь открывается через 2-5 секунд.</b> | <ul style="list-style-type: none"> <li>Не переместили ли вы проигрыватель из холодного места в теплое? Если внутри проигрывателя произошла конденсация влаги, выньте диск из лотка и дайте проигрывателю постоять от 1 до 2 часов с включенным питанием (вы вновь сможете пользоваться проигрывателем после того, как сконденсировавшаяся влага испарится).</li> </ul>   |
| <b>Не воспроизводится 5.1 канальный звук системы Dolby Digital.</b>  | <ul style="list-style-type: none"> <li>Есть ли на воспроизводящемся диске маркировка "Dolby Digital 5.1CH"? 5.1 канальный звук воспроизводится только в том случае, если он записан на диске.</li> <li>Установлено ли в меню для параметров звука значение Dolby Digital 5.1CH?</li> </ul>   |

| Проблема  | Проверка/устранение проблемы  |
|---|---|
| <ul style="list-style-type: none"> <li>• Диск вращается, но изображение не появляется.</li> <li>• На изображении видны помехи и оно имеет плохое качество.</li> </ul>                             | <ul style="list-style-type: none"> <li>• Включен ли ваш телевизор?</li> <li>• Правильно ли подсоединены кабели для видеосигнала?</li> <li>• Нет ли на диске грязи и не поврежден ли он?</li> <li>• Может оказаться невозможно воспроизвести некоторые диски из-за плохого качества их изготовления.</li> </ul>  |
| <p>Пульт дистанционного управления не работает.</p>   | <ul style="list-style-type: none"> <li>• Пользуетесь ли вы пультом дистанционного управления на допустимом расстоянии от приемника сигналов дистанционного управления и под допустимым углом к нему?</li> <li>• Не разрядились ли батареи в пульте дистанционного управления?</li> </ul>  |
| <p>Функции выбора языка звукового сопровождения или субтитров не работают.</p>  | <ul style="list-style-type: none"> <li>• Функции выбора языка звукового сопровождения и субтитров не работают в случае, если на DVD-диске не записаны звуковое сопровождение и субтитры на нескольких языках. На разных дисках эти функции могут работать по-разному.</li> </ul>  |
| <p>Меню диска не появляется на экране при нажатии кнопки Menu (Меню).</p>   | <ul style="list-style-type: none"> <li>• Имеется ли меню на этом диске?</li> </ul>  |
| <p>Невозможно изменить формат кадра воспроизводимого изображения.</p>   | <ul style="list-style-type: none"> <li>• Вы можете просматривать DVD-диски, на которых изображение записано с форматом кадра 16:9, в режимах 16:9 WIDE, 4:3 LETTER BOX или 4:3 PAN-SCAN, но диски, на которых изображение записано с форматом кадра 4:3, могут просматриваться только с форматом кадра 4:3. Посмотрите информацию о диске на его коробке, и затем выберите подходящий формат кадра.</li> </ul>  |
| <p>Вы не можете настроиться на желаемую радиостанцию.</p>   | <ul style="list-style-type: none"> <li>• Правильно ли подсоединена и установлена антенна?</li> <li>• Если входной сигнал от комнатной антенны слабый, установите наружную FM антенну в месте, где обеспечивается хорошее качество приема.</li> </ul>  |
| <ul style="list-style-type: none"> <li>• Система работает неправильно (Пример: система совсем не работает или слышен странный шум.)</li> <li>• DVD-проигрыватель работает неправильно.</li> </ul> | <ul style="list-style-type: none"> <li>• Когда проигрыватель выключен, нажмите кнопку  на основном блоке и удерживайте ее нажатой более 5 секунд.</li> </ul> <p>При установке в исходное состояние стираются все сделанные вами настройки. Не пользуйтесь этой функцией без необходимости.</p>   |
| <p>Вы забыли пароль для установки возрастной категории.</p>   | <ul style="list-style-type: none"> <li>• Когда в проигрыватель не загружен диск и на дисплее основного блока показывается сообщение "NO DISC" (Нет диска), нажмите кнопку  на основном блоке и удерживайте ее нажатой более 5 секунд. На дисплее появится сообщение "INITIALIZE", и все настройки системы вернуться в исходное состояние.</li> <li>• Нажмите кнопку ПИТАНИЕ.</li> </ul> <p><b>При установке в исходное состояние стираются все сделанные вами настройки.</b><br/> <b>Не пользуйтесь этой функцией без необходимости.</b></p> |

## Список кодов языков

Введите соответствующий код языка для исходных настроек языка звукового сопровождения диска, субтитров диска и/или меню диска (см. стр. 31).

| Код  | Язык                | Код  | Язык          | Код  | Язык            | Код  | Язык        |
|------|---------------------|------|---------------|------|-----------------|------|-------------|
| 1027 | Афарский            | 1181 | Фризский      | 1334 | Латвийский      | 1506 | Словенский  |
| 1028 | Абхазский           | 1183 | Ирландский    | 1345 | Малагасийский   | 1507 | Самоа       |
| 1032 | Африкаанс           | 1186 | Шотландский   | 1347 | Маорийский      | 1508 | Шона        |
| 1039 | Амхарский           | 1194 | Галисийский   | 1349 | Македонский     | 1509 | Сомалийский |
| 1044 | Арабский            | 1196 | Гуарани       | 1350 | Малаялам        | 1511 | Албанский   |
| 1045 | Ассамский           | 1203 | Гуджаратский  | 1352 | Монгольский     | 1512 | Сербский    |
| 1051 | Аймара              | 1209 | Хауса         | 1353 | Молдавский      | 1513 | Сисва       |
| 1052 | Азербайджанский     | 1217 | Хинди         | 1356 | Маратхи         | 1514 | Сесото      |
| 1053 | Башкирский          | 1226 | Хорватский    | 1357 | Малайский       | 1515 | Суданский   |
| 1057 | Белорусский         | 1229 | Венгерский    | 1358 | Мальтийский     | 1516 | Шведский    |
| 1059 | Болгарский          | 1233 | Армянский     | 1363 | Бирманский      | 1517 | Суахили     |
| 1060 | Бихарский           | 1235 | Интерлингва   | 1365 | Науру           | 1521 | Тамильский  |
| 1069 | Бислама             | 1239 | Интерлингве   | 1369 | Непальский      | 1525 | Телугу      |
| 1066 | Бенгальский; Бангла | 1245 | Инуиак        | 1376 | Голландский     | 1527 | Таджикский  |
| 1067 | Тибетский           | 1248 | Индонезийский | 1379 | Норвежский      | 1528 | Тайский     |
| 1070 | Бретонский          | 1253 | Исландский    | 1393 | Окситанский     | 1529 | Тигринья    |
| 1079 | Каталонский         | 1254 | Итальянский   | 1403 | (Афан) Оромо    | 1531 | Туркменский |
| 1093 | Корсиканский        | 1257 | Иврит         | 1408 | Ория            | 1532 | Тагальский  |
| 1097 | Чешский             | 1261 | Японский      | 1417 | Пенджаби        | 1534 | Сетсвана    |
| 1103 | Валлийский          | 1269 | Идиш          | 1428 | Польский        | 1535 | Тонга       |
| 1105 | Датский             | 1283 | Яванский      | 1435 | Пушту           | 1538 | Турецкий    |
| 1109 | Немецкий            | 1287 | Грузинский    | 1436 | Португальский   | 1539 | Цонга       |
| 1130 | Бутанский           | 1297 | Казахский     | 1463 | Кечуа           | 1540 | Татарский   |
| 1142 | Греческий           | 1298 | Гренландский  | 1481 | Ретороманский   | 1543 | Тви         |
| 1144 | Английский          | 1299 | Камбоджийский | 1482 | Кирунди         | 1557 | Украинский  |
| 1145 | Эсперанто           | 1300 | Каннада       | 1483 | Румынский       | 1564 | Урду        |
| 1149 | Испанский           | 1301 | Корейский     | 1489 | Русский         | 1572 | Узбекский   |
| 1150 | Эстонский           | 1305 | Кашмирский    | 1491 | Киньярванда     | 1581 | Вьетнамский |
| 1151 | Баскский            | 1307 | Курдский      | 1495 | Санскрит        | 1587 | Волапук     |
| 1157 | Персидский          | 1311 | Киргизский    | 1498 | Синдхи          | 1613 | Волоф       |
| 1165 | Финский             | 1313 | Латинский     | 1501 | Санго           | 1632 | Кхоса       |
| 1166 | Фиджийский          | 1326 | Лингала       | 1502 | Сербохорватский | 1665 | Йоруба      |
| 1171 | Фарерский           | 1327 | Лаосский      | 1503 | Сингальский     | 1684 | Китайский   |
| 1174 | Французский         | 1332 | Литовский     | 1505 | Словацкий       | 1697 | Зулусский   |

## Технические характеристики

|  |  |  |   |                    |
|--|--|--|---|--------------------|
| О<br>Б<br>Щ<br>И<br>Е  | Потребляемая мощность                  | 70 Вт  |   |                    |
|  | Масса                                  | 3,2 кг   |   |                    |
|  | Габаритные размеры (Ш x В x Г)         | 430 x 60 x 340 мм                                    |   |                    |
|  | Диапазон рабочих температур            | +5°C ~ +35°C   |   |                    |
|  | Диапазон рабочих влажностей            | 10% ~ 75%  |   |                    |
| FM<br>ТЮНЕР  | Полезная чувствительность              | 10 дБ  |   |                    |
|  | Отношение сигнал/шум                   | 60 дБ  |   |                    |
|  | Полный коэффициент гармоник            | 0,5%   |   |                    |
| ВИДЕО<br>ВЫХОД   | Полный (композиционный) видеосигнал    | 1,0 В п-п (на нагрузке 75 Ом)                        |   |                    |
|  | Разъем СКАРТ                           | Полный видеосигнал: 1,0 В п-п (на нагрузке 75 Ом)    |   |                    |
|  |  | Сигнал RGB: 0,714 В п-п (на нагрузке 75 Ом)          |   |                    |
| У<br>С<br>И<br>Л<br>И<br>Т<br>Е<br>Л<br>Ь                                    | Выходы на фронтальные громкоговорители | 32 Вт (4Ω)/Канал                                     |   |                    |
|  | Выход на центральный громкоговоритель  | 63 Вт (4Ω)   |   |                    |
|  | Выходы на тыловые громкоговорители     | 32 Вт (4Ω)/Канал                                     |   |                    |
|  | Выход на сабвуфер                      | 64 Вт (8Ω)   |   |                    |
|  | Диапазон частот                        | 20 Гц ~ 20 кГц                                       |   |                    |
|  | Отношение сигнал/шум                   | 75 дБ  |   |                    |
|  | Переходное затухание между каналами    | 50 дБ  |   |                    |
|  | Чувствительность входа                 | (AUX) 500 мВ   |   |                    |
| Г<br>Р<br>О<br>М<br>К<br>О<br>Г<br>О<br>В<br>О<br>Р<br>И<br>Т<br>Е<br>Л<br>И | Акустическая система                   | <b>5.1 канальная акустическая система</b>            |   |                    |
|  |  | <b>Фронтальные/<br/>Тыловые<br/>громкоговорители</b> | <b>Центральный<br/>громкоговоритель</b> | <b>Сабвуфер</b>    |
|  | Импеданс                               | 4Ω x 4   | 4Ω                                      | 8Ω                 |
|  | Диапазон частот                        | 150 Гц ~ 20 кГц                                      | 150 Гц ~ 20 кГц                         | 30 Гц ~ 150 Гц     |
|  | Выходной уровень звукового давления    | 85 дБ/Вт/м   | 85 дБ/Вт/м                              | 86 дБ/Вт/м         |
|  | Номинальная мощность                   | 32 Вт  | 63 Вт                                   | 64 Вт              |
|  | Максимальная мощность                  | 64 Вт  | 126 Вт                                  | 128 Вт             |
|  | Габаритные размеры (Ш x В x Г)         | 90 x 107 x 95 мм                                     | 160 x 90 x 95 мм                        | 145 x 320 x 340 мм |
|  | Масса                                  | 0,36 кг/0,3 кг                                       | 0,45 кг                                 | 3,6 кг             |

### HT-TP12

|  |                                     |   |                                     |   |                    |
|--|-------------------------------------|---|-------------------------------------|---|--------------------|
| Г<br>Р<br>О<br>М<br>К<br>О<br>Г<br>О<br>В<br>О<br>Р<br>И<br>Т<br>Е<br>Л<br>И | Акустическая система                | <b>5.1 канальная акустическая система</b> |                                     |   |                    |
|  |                                     | <b>Фронтальные<br/>громкоговорители</b>   | <b>Тыловые<br/>громкоговорители</b> | <b>Центральный<br/>громкоговоритель</b> | <b>Сабвуфер</b>    |
|  | Импеданс                            | 4Ω x 2                                    | 4Ω x 2                              | 4Ω                                      | 8Ω                 |
|  | Диапазон частот                     | 150 Гц ~ 20 кГц                           | 150 Гц ~ 20 кГц                     | 150 Гц ~ 20 кГц                         | 30 Гц ~ 150 Гц     |
|  | Выходной уровень звукового давления | 85 дБ/Вт/м                                | 85 дБ/Вт/м                          | 85 дБ/Вт/м                              | 86 дБ/Вт/м         |
|  | Номинальная мощность                | 32 Вт                                     | 32 Вт                               | 63 Вт                                   | 64 Вт              |
|  | Максимальная мощность               | 64 Вт                                     | 64 Вт                               | 126 Вт                                  | 128 Вт             |
|  | Габаритные размеры (Ш x В x Г)      | 85 x 1050 x 90 мм                         | 90 x 107 x 95 мм                    | 160 x 90 x 95 мм                        | 145 x 320 x 340 мм |
|  | Масса                               | 3,1 кг/2,95 кг                            | 0,36 кг/0,3 кг                      | 0,45 кг                                 | 3,6 кг             |

**Contact SAMSUNG WORLD WIDE**

If you have any questions or comments relating to Samsung products, please contact the SAMSUNG customer care centre.

**Связывайтесь с SAMSUNG по всему миру**

Если у вас есть предложения или вопросы по продуктам Samsung, связывайтесь с информационным центром Samsung.

**Зв'яжіться з SAMSUNG WORLD WIDE**

Якщо ви маєте коментарі або питання стосовно виробів компанії Samsung, зв'яжіться з центром підтримки користувачів Samsung.

| Region               | Country           | Customer Care Center ☎       | Web Site              |
|----------------------|-------------------|------------------------------|-----------------------|
| North America        | CANADA            | 1-800-SAMSUNG (7267864)      | www.samsung.com/ca    |
|                      | MEXICO            | 01-800-SAMSUNG (7267864)     | www.samsung.com/mx    |
|                      | U.S.A             | 1-800-SAMSUNG (7267864)      | www.samsung.com       |
| Latin America        | ARGENTINE         | 0800-333-3733                | www.samsung.com/ar    |
|                      | BRAZIL            | 0800-124-421                 | www.samsung.com/br    |
|                      | CHILE             | 800-726-7864(SAMSUNG)        | www.samsung.com/cl    |
|                      | COSTA RICA        | 0-800-507-7267               | www.samsung.com/latin |
|                      | ECUADOR           | 1-800-10-7267                | www.samsung.com/latin |
|                      | EL SALVADOR       | 800-6225                     | www.samsung.com/latin |
|                      | GUATEMALA         | 1-800-299-0013               | www.samsung.com/latin |
|                      | JAMAICA           | 1-800-234-7267               | www.samsung.com/latin |
|                      | PANAMA            | 800-7267                     | www.samsung.com/latin |
|                      | PUERTO RICO       | 1-800-682-3180               | www.samsung.com/latin |
|                      | REP. DOMINICA     | 1-800-751-2676               | www.samsung.com/latin |
|                      | TRINIDAD & TOBAGO | 1-800-7267-864               | www.samsung.com/latin |
| VENEZUELA            | 1-800-100-5303    | www.samsung.com/latin        |                       |
| Europe               | BELGIUM           | 02 201 2418                  | www.samsung.com/be    |
|                      | CZECH REPUBLIC    | 844 000 844                  | www.samsung.com/cz    |
|                      | DENMARK           | 38 322 887                   | www.samsung.com/dk    |
|                      | FINLAND           | 09 693 79 554                | www.samsung.com/fi    |
|                      | FRANCE            | 08 25 08 65 65 (0,15€/Min)   | www.samsung.com/fr    |
|                      | GERMANY           | 01805 - 121213 (€ 0,12/Min)  | www.samsung.de        |
|                      | HUNGARY           | 06 40 985 985                | www.samsung.com/hu    |
|                      | ITALIA            | 199 153 153                  | www.samsung.com/it    |
|                      | LUXEMBURG         | 02 261 03 710                | www.samsung.lu        |
|                      | NETHERLANDS       | 0900 20 200 88 (€ 0.10/Min)  | www.samsung.com/nl    |
|                      | NORWAY            | 231 627 22                   | www.samsung.com/no    |
|                      | POLAND            | 0 801 801 881                | www.samsung.com/pl    |
|                      | PORTUGAL          | 80 8 200 128                 | www.samsung.com/pt    |
|                      | SLOVAKIA          | 0850 123 989                 | www.samsung.com/sk    |
|                      | SPAIN             | 902 10 11 30                 | www.samsung.com/es    |
|                      | SWEDEN            | 08 585 367 87                | www.samsung.com/se    |
| U.K                  | 0870 242 0303     | www.samsung.com/uk           |                       |
| CIS                  | RUSSIA            | 8-800-200-0400               | www.samsung.ru        |
|                      | UKRAINE           | 8-800-502-0000               | www.samsung.com/ur    |
| Asia Pacific         | AUSTRALIA         | 1300 362 603                 | www.samsung.com/au    |
|                      | CHINA             | 800-810-5858, 010- 6475 1880 | www.samsung.com.cn    |
|                      | HONG KONG         | 2862 6001                    | www.samsung.com/hk    |
|                      | INDIA             | 3030 8282<br>1600 1100 11    | www.samsung.com/in    |
|                      | INDONESIA         | 0800-112-8888                | www.samsung.com/id    |
|                      | JAPAN             | 0120-327-527                 | www.samsung.com/jp    |
|                      | MALAYSIA          | 1800-88-9999                 | www.samsung.com/my    |
|                      | PHILIPPINES       | 1800-10-SAMSUNG (7267864)    | www.samsung.com/ph    |
|                      | SINGAPORE         | 1800-SAMSUNG (7267864)       | www.samsung.com/sg    |
| Middle East & Africa | THAILAND          | 1800-29-3232<br>02-689-3232  | www.samsung.com/th    |
|                      | TAIWAN            | 0800-329-999                 | www.samsung.com/tw    |
|                      | VIETNAM           | 1 800 588 889                | www.samsung.com/vn    |
|                      | SOUTH AFRICA      | 0860 7267864 (SAMSUNG)       | www.samsung.com/za    |
|                      | U.A.E             | 800SAMSUNG (7267864)         | www.samsung.com/mea   |